

inLab Speedcure™

Processing Unit
Verarbeitungseinheit
Appareil de traitement
Unità di elaborazione
Unidad de procesamiento

Instruction Manual
Bedienungsanleitung
Manuel d'instructions
Manuale di istruzioni
Manual de instrucciones

Model Number	Voltage	Frequency
Modellnummer	Spannung	Frequenz
Réf. modèle	Tension	Fréquence
Numero di modello	Tensione	Frequenza
Número de modelo	Voltaje	Frecuencia
9494800	120V	50 - 60 Hz
9494801	220-240V	50 - 60 Hz

TABLE OF CONTENTS

Safety	1
Technical Data	2
Installation Instructions	3
General Operation	4
User Maintenance	10
Bulb and Filter Replacement.....	10
Fuse Replacement (220-240V Unit Only)	13
Troubleshooting	14
Product Service	16
Disposal of Unit.....	16
Warranty	17

SAFETY

FOR PROFESSIONAL USE ONLY.

Please read these operating instructions carefully before installing or operating this equipment.

- Use indoors only.
- Never operate the unit in close proximity to combustible materials or place materials on top of the unit.
- The unit must be electrically grounded to a three-wire electrical outlet or receptacle. The electrical service provided must be a dedicated line of the proper size according to local electrical codes.
- Unit must be placed in a position that allows the power cord to be easily disconnected from the wall.
- Do not attempt to service the unit until you have read and understand this instruction manual.
- Turn off the power switch and disconnect the power cord before attempting to service the unit.
- Do not operate the unit controls with tongs or other tools.
- Do not use solvents or liquid cleaners on the control panel.
- Do not touch the bulbs when the unit door is open.
- Before replacing bulbs, allow the unit to cool to room temperature to avoid burns.
- Do not cover the top of the unit or obstruct the rear fans in anyway.
- Do not heat water or food in the unit chamber.
- Do not submerge the unit into any liquid.
- Do not store flammable products or solvents inside the unit chamber.
- Follow the manufacturer's instructions for use for maximum appliance load per process and cure cycle.
- If the unit is not operated in the manner as specified in this manual, the protection provided by the unit may be impaired.
- Pollution Degree: 2



**CAUTION: RISK OF DANGER! BURN HAZARD IS PRESENT WHEN COVER IS OPENED.
USE CAUTION AFTER OPENING COVER, BULBS AND METAL SURFACES MAY BE HOT!
USE HEAT-RESISTANT GLOVES WHEN REMOVING BULBS!**

SYMBOL TABLE

	Alternating current
	On (Power Switch)
	Off (Power Switch)
	Caution, Hot Surface
	Protective Conductor
	Caution, Risk of Danger
	High Intensity Light
	Dispose of in accordance with the Waste Electrical and Electronic Equipment Directive 2012/19/EU of the European Parliament and the Council of the European Union

TECHNICAL DATA

ELECTRICAL RATINGS:

Model Number	Voltage	Amps	Frequency	Watts
9494800	120V	12A	50 - 60Hz	1200W
9494801	220-240V	10A	50 - 60Hz	1200W

DIMENSIONS:

Length: 510mm (20.1")

Width: 366mm (14.4")

Height: 385mm (15.2")

WEIGHT:

25kg (55 lbs)

OPERATING TEMPERATURE:

5°C - 40°C (41°F - 104°F)

FUSE (2):

Mains: F 250V 10A (220-240V only)

SERVICE PARTS:

Bulb (1 each)	905032
Filter (1 each)	905034
10A Fuse (220-240V only) (1 each)	9320069

INSTALLATION INSTRUCTIONS

Shipping damage should be reported to the carrier as soon as detected.

The unit package contains the following:

- 1 - Instruction Manual (this document)
- 1 - inLab Speedcure Processing Unit
- 2 - Spare Bulbs
- 1 - Turntable
- 1 - Gloves (pair)
- 2 - 10A Fuse (220-240V only)

UNPACKING NOTE: Save the box and packing materials for future use when transporting the unit.

- Open the box.
- Remove the accessory kit.
- Carefully remove the unit from the box by lifting the packaging supports - lift metal base only. Support unit from the bottom to prevent slipping. **DO NOT LIFT UNIT USING PLASTIC SIDE COVERS.**
- Remove packaging supports.
- Remove plastic bag.
- Remove remaining packaging material on the outside of unit.
- Remove turntable from the top of unit.

INSTALLATION

- Carefully place the unit on a solid flat surface. Position the unit at least 10cm (4 inches) from the wall or other structures to allow for good airflow.
- Connect unit to a grounded power source.
- Open door and install turntable onto motor shaft, match flat sides of shaft and turntable.

WARNING:

Never operate the unit in close proximity to combustible materials or place materials on top of the unit.

Do not use extension cords with this equipment.

Plug the power cord into a circuit rated a minimum of 15A (120V) or 10A (220-240V).

Do not position the unit in a way that blocks access to the wall outlet or the powercord inlet socket.

Do not position the appliance(s) in a way where there is direct contact with a bulb.

GENERAL OPERATION

FUNCTION KEY DESCRIPTIONS

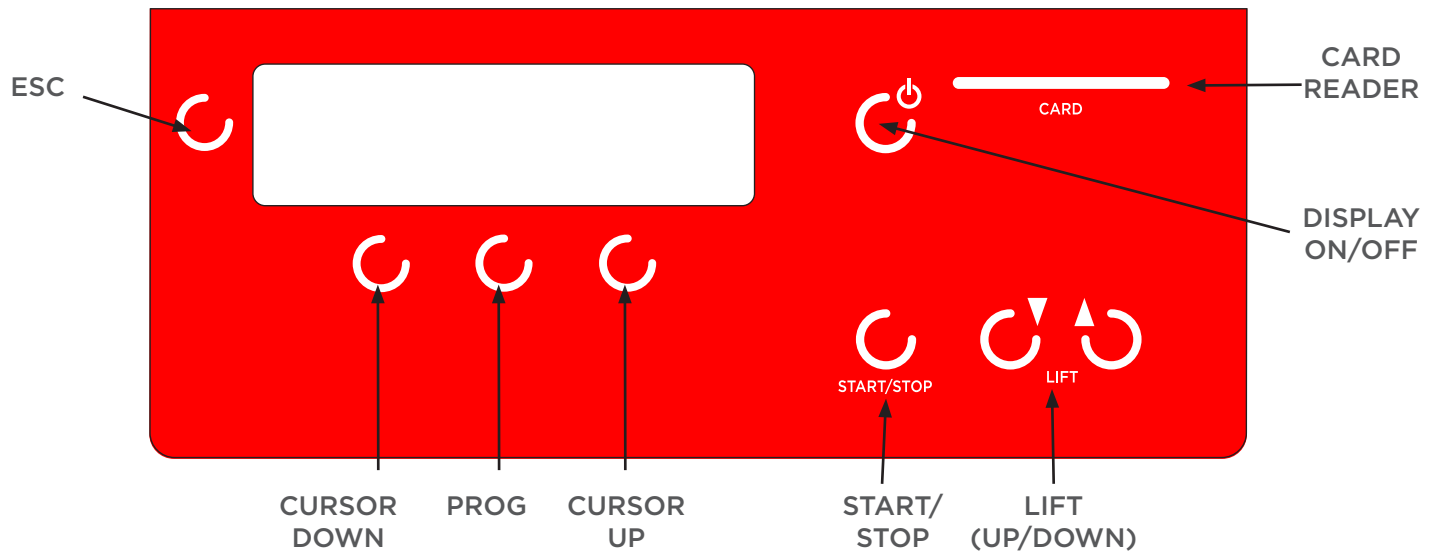

ESC: Aborts changes, exits menus and clears errors on the screen.

CURSOR DOWN: Moves cursor on menu - down.

PROG: To view process parameters.

CURSOR UP: Moves cursor on menu - up.

START/STOP: START or STOP the selected process. Press once to confirm the process name, lamps used and cycle time. Press again to start the process.

LIFT (UP/DOWN): Raise and lower the work platform.

DISPLAY ON/OFF: Turns display ON & OFF. Unit is in standby when "OFF."



DISPLAY ON/OFF DOES NOT DISCONNECT ELECTRICAL POWER. BEFORE SERVICING, FIRST SWITCH THE POWER TO THE OFF POSITION AT THE REAR OF THE UNIT. THEN UNPLUG THE UNIT FROM THE ELECTRICAL SOURCE.

CARD READER: Used to load new material programs.

GENERAL OPERATION (CONTINUED)

POWER UP SWITCH

The power switch is located on the rear of the unit, as shown.

Turn the power switch to the ON position, as shown.

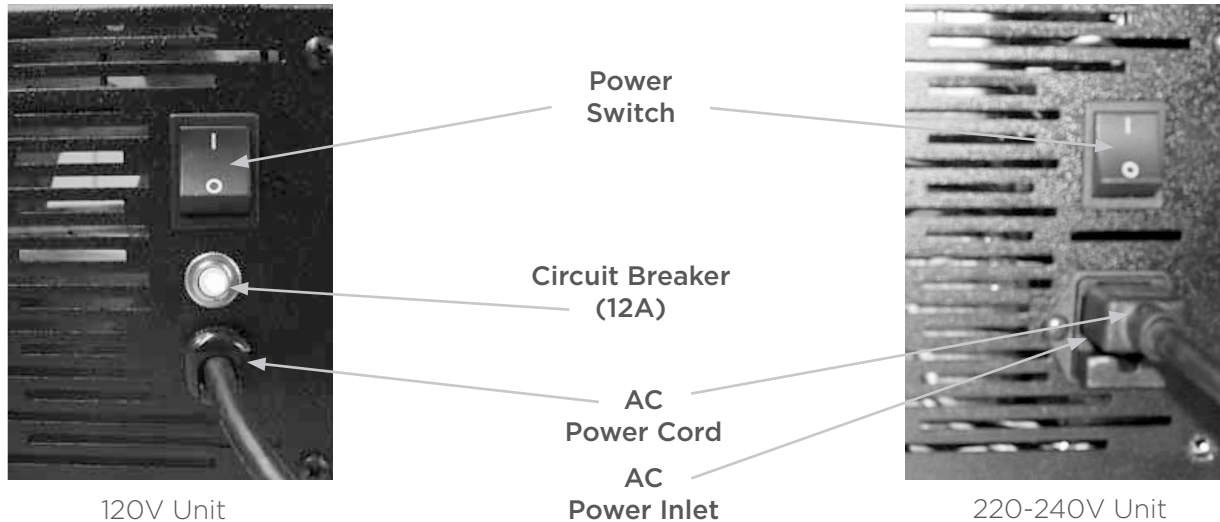

The display will turn on and a language screen will be displayed for a short period of time. This screen will advance to the process menu automatically.

LANGUAGE SELECTION

There are five languages available: English, German, French, Italian and Spanish.

The language selection screen can be accessed at Power Up or by pushing the ESC key once when viewing the process menu. If no selection is made within 5 seconds the unit will default to the process menu.

LANGUAGE SELECTION SCREEN

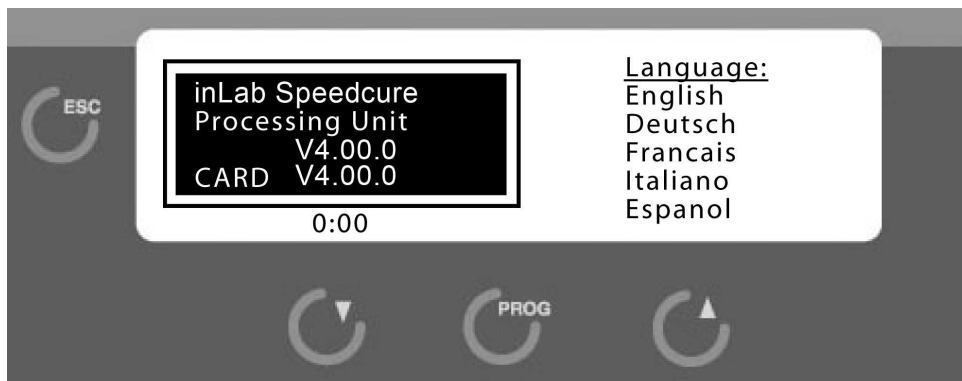

To select a language, use the Cursor Up & Cursor Down keys adjacent to the display within 5 seconds. Once the preferred language is highlighted, the 5 second timer will reset; wait 5 seconds to allow the unit to change to the process menu with the new language choice.

GENERAL OPERATION (CONTINUED)

When the unit is turned on, by means of the power switch, a diagnostic test is performed to check the operation of key systems in the unit. The screen shown below will be displayed. If a problem exists, an error will be displayed. Reference errors in the Troubleshooting section of this manual.

INITIAL DIAGNOSTICS CHECK SCREEN (DOOR MUST BE CLOSED!)

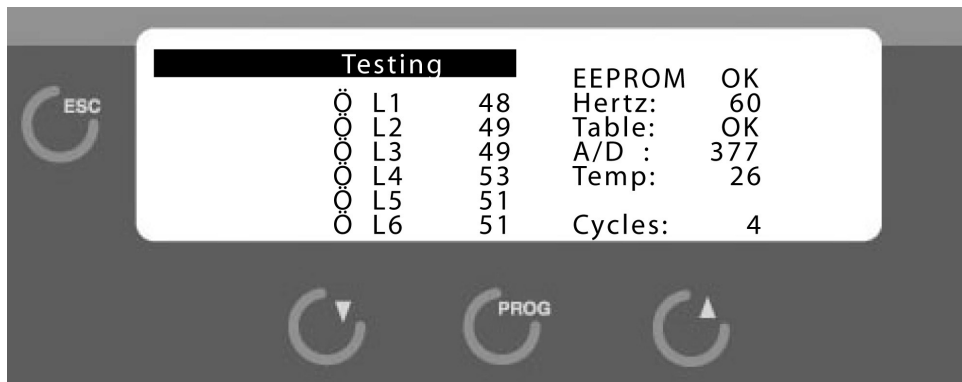

After a successful diagnostics test the process menu will be displayed.

SELECT PROCESS

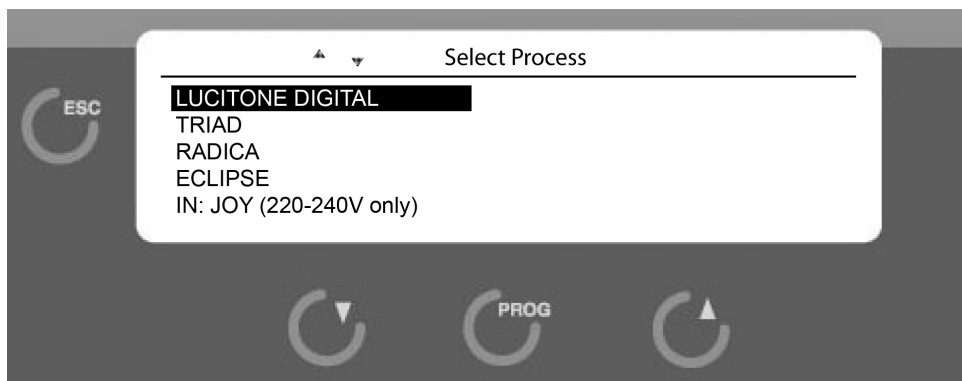

Use Cursor Up/Down keys to select process, press PROG.

PROCESS MENU SCREEN

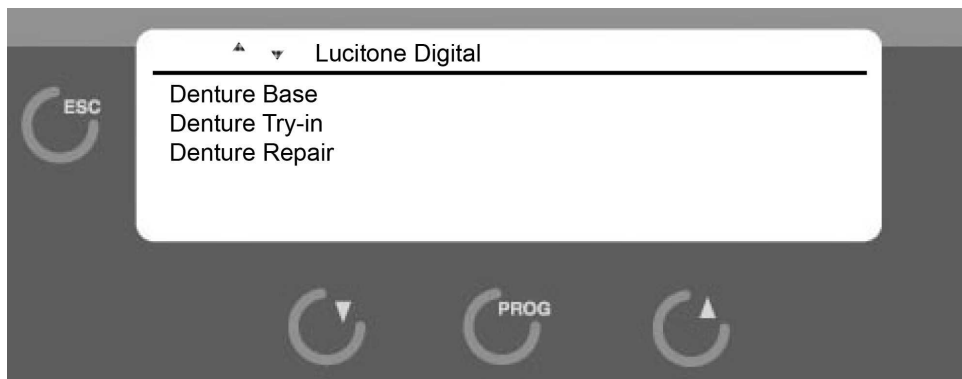

Use the Cursor Up/Down keys to select a process, then press PROG.

GENERAL OPERATION (CONTINUED)

Once a process is selected, push the PROG key or the START/STOP key to confirm the Process Parameter Screen.

PROCESS PARAMETER SCREEN

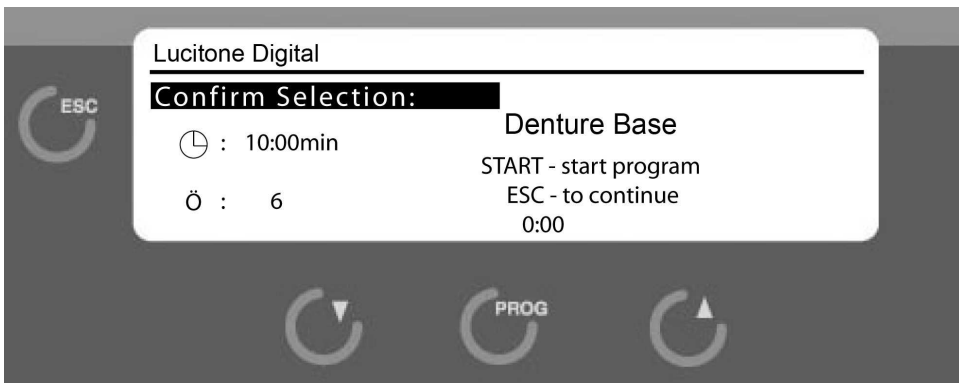

This screen shows the name of the process selected, the number of lamps used, and its cycle time (excluding the 3 minutes of cooling time).

To return to the Process Menu press the ESC key or wait 15 seconds, and the screen will automatically return to the main menu. A timer is displayed at the bottom of the screen indicating how much time is left to start the process.

To run this process the START/STOP key must be pushed again.

Once started, the process running screen is shown.

PROCESS RUNNING SCREEN

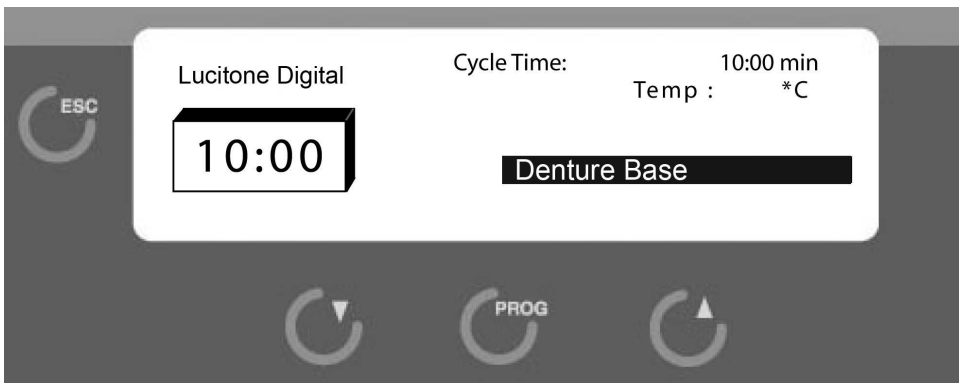

The process will run for the length of the processing time displayed. The unit will pause at the end of process to check table rotation; a long beep indicates the start of the cooling phase.

GENERAL OPERATION (CONTINUED)

COOLING SCREEN

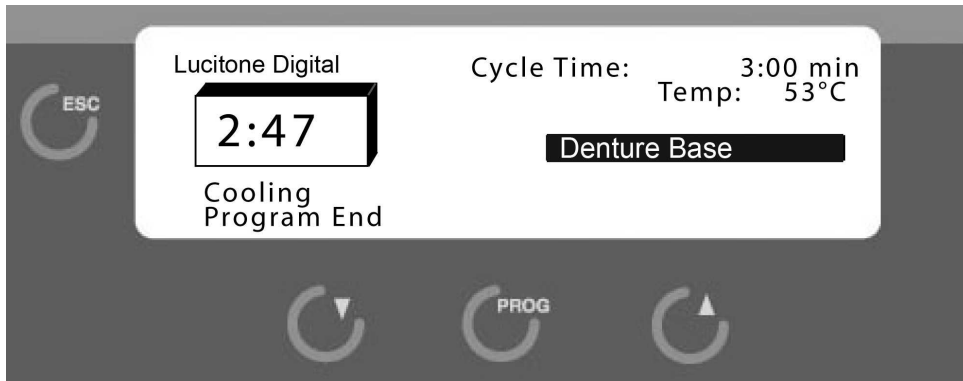

Once cooling is completed, the display will return to the process menu. The last process used will be highlighted on the process menu. Do not remove the appliance until the cool cycle has ended.



CAUTION: Models may still be hot - Use caution when removing materials from chamber.

ABORT PROCESS

When the START/STOP key has been pressed during a process, the following screen is shown to confirm the aborting of the process.

ABORT PROCESS SCREEN

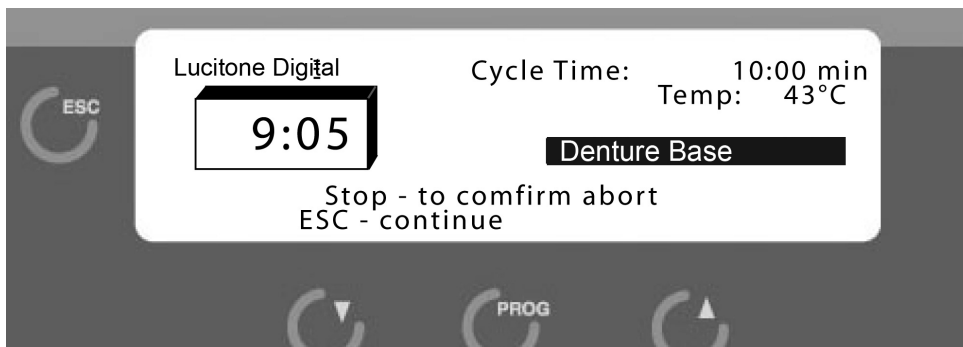

ESC cancels the abort command.

ABORT PROCESS COOLING SCREEN

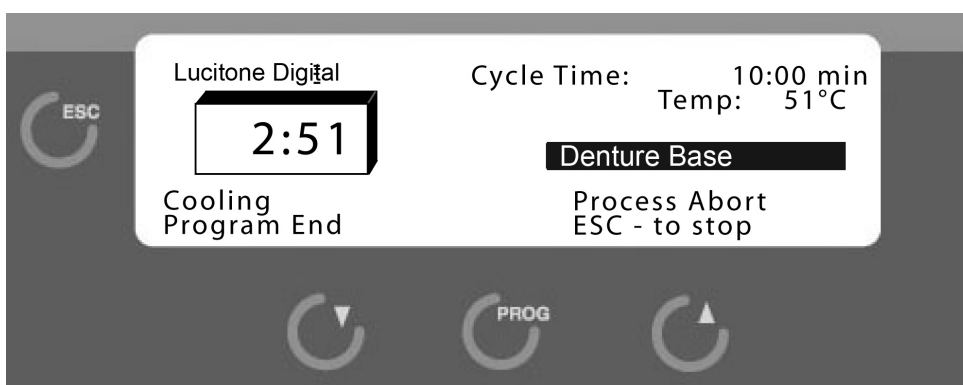

If START/STOP was pushed or the door was opened during the process, a long beep will sound and the cooling screen above will be shown.

Remove appliance only after the cooling cycle has ended.



CAUTION: Models may still be hot - Use caution when removing materials from chamber.

GENERAL OPERATION (CONTINUED)

LOADING CARD PROGRAMS

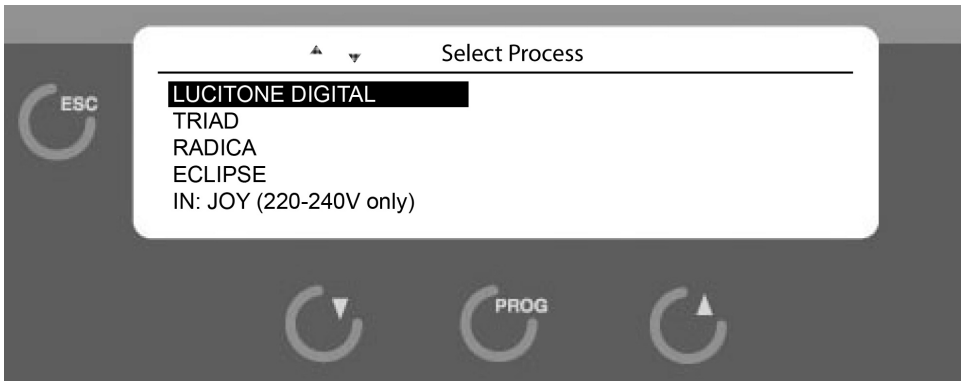

From this screen, insert card with label facing up.



Press the PROG key to load data.

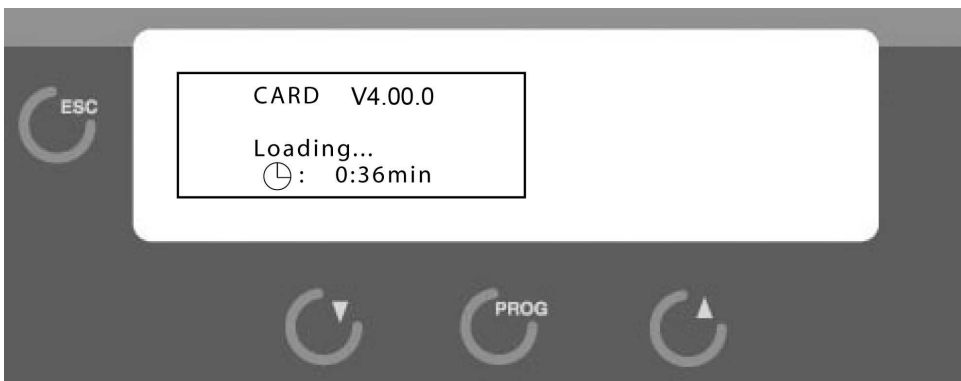

Program loading.

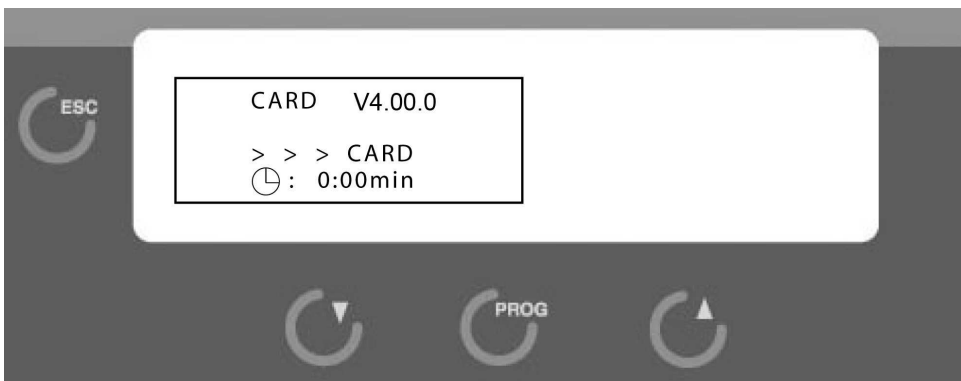

Program loaded, remove card. Display will return to Select Process.

USER MAINTENANCE

WARNING:

This equipment contains dangerous voltages. Maintenance and repair work should only be performed by an authorized service technician of Dentsply Sirona.

To keep the equipment in good working order follow the guidelines below.

- Examine the equipment regularly for mechanical damage.
- Make sure the lift is not obstructed in any way.
- Do not overload the table (1 lb. max), this can cause the motor to turn slower and cause wear on the bearings.
- Do not attempt to manually force the lift when unit is powered up. This may result in motor damage.

CLEANING

- Clean the unit at least once a week.
- Clean exterior surfaces with a soft, damp cloth using a mild detergent and water.
- Clean the fan and exhaust vents, using low pressure compressed air, once a month or as needed to prevent overheating.
- Do not use solvents or liquid cleaners on the control panel; they could enter the panel and cause damage.
- DO NOT IMMERSE IN WATER!

BULB AND FILTER REPLACEMENT



CAUTION:

TURN OFF THE POWER SWITCH AND UNPLUG UNIT FROM THE WALL OUTLET BEFORE PERFORMING ANY MAINTENANCE ON THE UNIT.



CAUTION:

RISK OF DANGER! BURN HAZARD IS PRESENT WHEN COVER IS OPENED. USE CAUTION AFTER OPENING COVER, BULBS AND METAL SURFACES MAY BE HOT! ALLOW UNIT TO COOL AT LEAST 15 MINUTES BEFORE SERVICING. USE HEAT RESISTANT GLOVES WHEN REMOVING BULBS!

NOTE: ALLOW THE UNIT TO COOL COMPLETELY BEFORE REPLACING BULBS TO ELIMINATE BURN HAZARDS.

When a lamp is burned out, its location number will flash on the display. In the picture below, L2 is burned out. Follow the instructions on the next page for bulb replacement. ONLY USE REPLACEMENT BULBS SUPPLIED BY DENTSPLY SIRONA.

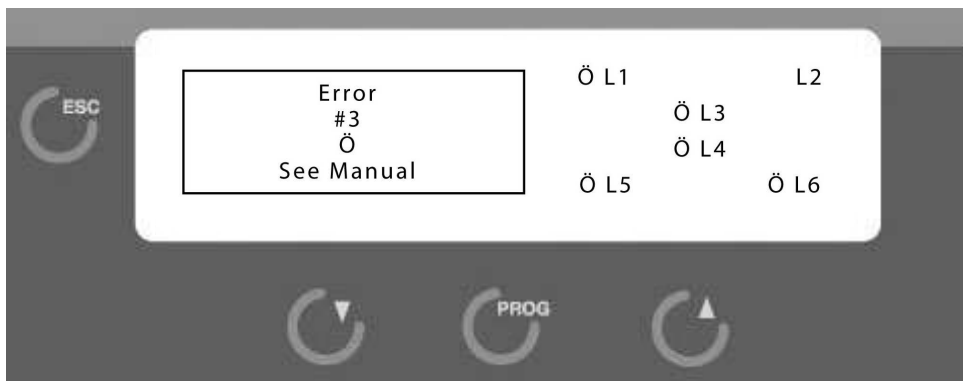

BULB AND FILTER REPLACEMENT (CONTINUED)

1. Turn the power switch to the OFF position.



2. Unplug the AC power cord from the wall outlet.

3. Loosen the two screws on rear of top panel.



4. Slide top panel backwards until full access to bulbs is achieved.



5. Put supplied gloves on hands.



6. Loosen center bulb bracket retaining screws, if needed, for bulb clearance.



Front of unit

Loosen 2 screws.



Failure to wear gloves could cause premature lamp failure due to skin oils.

7. Place center bulb bracket in slots on left side of internal cover. Be careful not to remove the filters in the bracket. Do not touch the filters with bare hands, handle with gloved hands only. If filters are being replaced, the filters have a frosted side and a shiny side. The frosted side should be placed toward the lamp. **ONLY USE REPLACEMENT FILTERS SUPPLIED BY DENTSPLY SIRONA.**



Frosted Side UP!

BULB AND FILTER REPLACEMENT (CONTINUED)

8. Push the bulb release lever far enough to loosen the bulb from the socket.



9. Remove bulb.



- 10 **IMPORTANT!** Return the bulb release lever to forward position.



11. Insert new bulb. Retaining spring should slide over bulb.



- 12 Reinstall the center bulb bracket, tighten retaining screws.

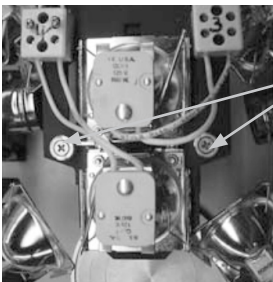

Tighten
2 screws

13. Close cover, secure with 2 screws.



14. Plug AC Power Cord into wall outlet. Turn power switch to ON position.

FUSE REPLACEMENT (220-240V UNIT ONLY)

Mains - located in the rear of the unit inside the inlet socket.

1. Turn the power switch OFF.



2. Unplug the power cord from AC power inlet.



3. Remove fuse drawer from inlet socket (contains 2 fuses) using small screwdriver to push on the locking clip.



4. Remove fuse drawer.



5. Replace fuse(s) with supplied F 250V 10A fuse(s).



6. Push fuse drawer into inlet socket until the clip locks.



7. Plug Unit power cord into AC power inlet.



8. Turn Power Switch to ON position.



TROUBLESHOOTING

NO TABLE ROTATION OR TABLE IS NOT IN THE DOWN POSITION AT THE START OF THE PROCESS.

Error
#1
Turntable
ESC - continue

ERROR 1

Indicates table rotation was not detected, or table is not in the down position at start of menu.

- Make sure the table handle is pushed completely forward and the lift is in the DOWN position, then push ESC. If the lift is still elevated, turn OFF the unit, open the door and gently push the table down to the stop position. Turn the unit ON.

OVER TEMPERATURE

Error
#2
Temperature
See Manual

ERROR 2

The temperature of the unit has exceeded the maximum temperature allowed.

- Turn unit OFF then ON.
- Check blower operation.
- Check fan operation.

BULB FAILURE

Error
3
Ö
See Manual

ERROR 3

One or more bulbs failed.

- The bulb layout seen on the display is the same as arranged in the unit, as viewed from the top.
- The failed bulb will blink on the display.
- Follow the bulb replacement procedure in the Maintenance Section.

NOTE: A power surge may cause any of the above errors to appear. Follow the instructions provided to clear the error and resume normal operations. If any error persists, call Dentsply Sirona service department for assistance.

TROUBLESHOOTING (CONTINUED)

LIFT OPTICS

Error
Lift Optic
See Manual

The horizontal light beam was not detected to stop lift.

- Confirm the lift is not obstructed and is in the down position.

POWER FAILURE

Error
Power failure
ESC - continue

AC line power was lost during a process.

- Push ESC to return to the main menu.

CLOSE DOOR

Error
Close door
ESC - continue

START/STOP was pushed with the door open.

- Once the door is closed the display will return to the process menu screen.
- If the door is closed, the door switch may be malfunctioning,

NO FREQUENCY

Error
No Frequency

AC line power fault occurred.

- Turn OFF the unit using the power switch and restart.

NOTE: A power surge may cause any of the above errors to appear. Follow the instructions provided to clear the error and resume normal operations. If any error persists, call Dentsply Sirona service department for assistance.

PRODUCT SERVICE

WARNING:

This equipment is designed with safety features to protect the operator and must not be modified in any form. Maintenance and repair work should only be performed by an authorized service technician of Dentsply Sirona. Failure to observe these precautions may result in burns or electrical shock.

USA

- Telephone assistance at 800.835.6639, Option #1 (Equipment Repair and Parts)
- Email: YorkPA-Lab-EquipmentRepair@dentsplysirona.com

BEFORE RETURNING THE UNIT:

- Contact a Dentsply Sirona Service Technician to arrange repair at 800.835.6639, Option #1 (Equipment Repair and Parts). Obtain an RMA number, which will be used to track and verify your package. Please note, equipment received without this number may not be identifiable.
- Equipment damaged in shipment as a result of improper packing may not be paid by the carrier.
- Dentsply Sirona will not be responsible for damage resulting from improper packing.

SHIP PREPAID TO:

Dentsply Sirona
ATTN: Equipment Repair
RMA Number _____
1301 Smile Way
York, PA 17404 USA

CANADA

Contact Technical Support for service information:

- Telephone assistance at 800-263-1437, Option #3
- Email: Service.canada@dentsplysirona.com

OUTSIDE OF NORTH AMERICA

Contact your local Dentsply Sirona Representative.

DISPOSAL OF UNIT

The unit is an electronic unit according to the “Act Governing the Sale, Return and Environmentally Sound Disposal of Electrical and Electronic Devices” (ElektroG).

Unit must not be disposed of in normal domestic waste. For environmental reasons, dispose of the product according to local environmental guideline or regulations.

The unit is not intended for private use. It is manufactured and delivered for commercial use and is to be disposed by the end user according to the specifications of the Electrical and Electronic Equipment Act – ElektroG.

WARRANTY

WARRANTY: Dentsply Sirona warrants this product to be free from defects in material and workmanship for a period of two years from the date of sale. Dentsply Sirona's liability under this warranty is limited solely to repairing or, at Dentsply Sirona's option, replacing such products which are returned to Dentsply Sirona within the applicable warranty period (with shipping charges prepaid), and which are determined by Dentsply Sirona to be defective. This warranty shall not apply to any product which has been subject to misuse; negligence; or accident; or misapplied; or modified; or repaired by unauthorized persons; or improperly installed.

INSPECTION: Buyer shall inspect the product upon receipt. The buyer shall notify Dentsply Sirona in writing of any claims of defects in material and workmanship within thirty days after the buyer discovers or should have discovered the facts upon which such a claim is based. Failure of the buyer to give written notice of such a claim within this time period shall be deemed to be a waiver of such claim.

DISCLAIMER: The provisions of the above warranty are Dentsply Sirona's sole obligation and exclude all other remedies or warranties, expressed or implied, including those related to MERCHANTABILITY and FITNESS FOR A PARTICULAR PURPOSE.

LIMITATION OF LIABILITY: Under no circumstances shall Dentsply Sirona be liable to the buyer for any incidental, consequential or special damages, losses or expenses.

LIMITATION OF ACTIONS: The buyer must initiate any action with respect to claims under the warranty described in the first paragraph within one year after the cause of action has accrued.

Sicherheit	1
Technische Daten.....	2
Installationsanweisungen	3
Allgemeiner Betrieb.....	4
Wartung durch den Benutzer.....	10
Ersatz von Lampe und Filter	10
Ersatz der Sicherung (Nur bei Einheit mit 220-240 V).....	13
Fehlerbehebung	14
Produktservice	16
Entsorgung des Geräts	16
Gewährleistung	17

SICHERHEIT

NUR FÜR DEN PROFESSIONELLEN GEBRAUCH.

Bitte lesen Sie diese Bedienungsanleitung sorgfältig durch, ehe Sie dieses Gerät montieren oder betreiben.

- Verwendung nur in Innenräumen.
- Das Gerät niemals in unmittelbarer Nähe von brennbaren Materialien betreiben. Niemals Materialien auf das Gerät stellen.
- Das Gerät muss elektrisch durch eine dreipolige Steckdose oder einen Steckerbuchsenkontakt geerdet werden. Bei der bereitgestellten elektrischen Versorgung muss es sich um eine dedizierte Leitung der korrekten Größe gemäß den lokalen Elektrovorschriften handeln.
- Das Gerät muss in eine Position gebracht werden, in der das Netzkabel leicht von der Wand getrennt werden kann.
- Das Gerät erst warten, nachdem Sie diese Bedienungsanleitung gelesen und verstanden haben.
- Den Netzschalter ausschalten und das Netzkabel trennen, ehe Sie das Gerät warten.
- Die Bedienelemente des Geräts nicht mit Zangen oder anderen Werkzeugen betreiben.
- Keine Lösungsmittel oder Flüssigreiniger auf dem Bedienfeld verwenden.
- Die Lampe bei geöffneter Gerätetür nicht berühren.
- Das Gerät vor dem Ersetzen der Lampe auf Raumtemperatur abkühlen lassen, um Verbrennungen zu vermeiden.
- Die Oberseite des Geräts nicht abdecken oder die hinteren Lüfter auf irgendeine Weise blockieren.
- Weder Wasser noch Lebensmittel in der Gerätekammer erhitzen.
- Das Gerät nicht in Flüssigkeiten eintauchen.
- Keine brennbaren Produkte oder Lösungsmittel in der Gerätekammer lagern.
- Befolgen Sie die Gebrauchsanweisungen des Herstellers für die maximale Anzahl an Vorrichtungen je Prozess und Aushärtungszyklus.
- Wird das Gerät nicht wie in dieser Bedienungsanleitung dargelegt betrieben, kann der vom Gerät bereitgestellte Schutz beeinträchtigt werden.
- Verschmutzungsgrad: 2

WARNHINWEIS: GEFAHRENPOENZIAL! BEI GEÖFFNETER ABDECKUNG BESTEHT VERBRENNUNGSGEFAHR. NACH DEM ÖFFNEN DER ABDECKUNG UMSICHT WALTEN LASSEN, DA LAMPEN UND METALLOBERFLÄCHEN HEISS SEIN KÖNNEN! HITZEBESTÄNDIGE HANDSCHUHE BEIM ENTFERNEN DER LAMPEN TRAGEN!



BEZEICHNUNGEN DER SYMBOLE	
	Wechselstrom
	Ein (Netzschalter)
	Aus (Netzschalter)
	Vorsicht, Heiße Oberfläche
	Schutzleiter
	Vorsicht, Gefahrenpotential
	Optische Strahlung
	Gemäß der Richtlinie 2012/19/EU über Elektro- und Elektronik-Altgeräte des Europäischen Parlaments und des Rates entsorgen

TECHNISCHE DATEN

ELEKTRISCHE NENNWERTE:

Modellnummer	Spannung	Ampere	Frequenz	Watt
9494800	120 V	12 A	50-60 Hz	1200 W
9494801	220-240 V	10 A	50-60 Hz	1200 W

ABMESSUNGEN:

Länge: 510 mm (20,1")

Breite: 366 mm (14,4")

Höhe: 385 mm (15,2")

GEWICHT:

25 kg (55 lbs)

BETRIEBSTEMPERATUR:

5 °C-40 °C (41 °F-104 °F)

SICHERUNG 2

Netz: F 250 V 10 A (nur 220-240 V)

ERSATZTEILE:

Lampe (je 1)	905032
Filter (je 1)	905034
Sicherung 10 A (nur 220-240 V) (je 1)	9320069

MONTAGEANWEISUNGEN

Transportschäden sollten dem Transportunternehmen gemeldet werden, sobald diese entdeckt werden.

Das Gerätepaket enthält Folgendes:

- 1 - Bedienungsanleitung (dieses Dokument)
- 1 - inLab Speedcure-Verarbeitungseinheit
- 2 - Ersatzlampen
- 1 - Drehteller
- 1 - Handschuhe (Paar)
- 2 - Sicherung 10 A (nur 220–240V)

AUSPACKEN HINWEIS: Den Karton und das Verpackungsmaterial zur späteren Verwendung beim Transport des Geräts aufbewahren.

- Den Karton öffnen.
- Das Zubehörset entfernen.
- Das Gerät vorsichtig mit den Verpackungsträgern aus dem Karton nehmen – nur am Metallsockel anheben. Das Gerät von unten stützen, um ein Verrutschen zu verhindern. **DAS GERÄT NICHT MIT DEN SEITENABDECKUNGEN AUS KUNSTSTOFF ANHEBEN.**
- Verpackungsträger entfernen.
- Kunststoffbeutel entfernen.
- Das verbleibende Verpackungsmaterial an der Außenseite des Geräts entfernen.
- Den Drehteller von der Oberseite des Geräts entfernen.

MONTAGE

- Das Gerät vorsichtig auf eine feste, flache Oberfläche stellen. Das Gerät mindestens 10 cm (4 Zoll) von der Wand oder anderen Strukturen entfernt aufstellen, um einen guten Luftstrom zu ermöglichen.
- Das Gerät an eine geerdete Stromquelle anschließen.
- Die Tür öffnen und den Drehteller auf der Motorwelle montieren, die flachen Seiten von Welle und Drehteller aufeinander passen.

WARNUNG:

Das Gerät niemals in unmittelbarer Nähe von brennbaren Materialien betreiben. Niemals Materialien auf das Gerät stellen.

Bei diesem Gerät keine Verlängerungskabel verwenden.

Das Netzkabel an einen Stromkreis von mindestens 15 A (120 V) oder 10 A (220–240 V) anschließen.

Das Gerät nicht so positionieren, dass der Zugang zur Steckdose oder zur Eingangsbuchse des Netzkabels blockiert wird.

Do not position the appliance(s) in a way where there is direct contact with a bulb.

ALLGEMEINER BETRIEB

BESCHREIBUNGEN DER FUNKTIONSTASTEN

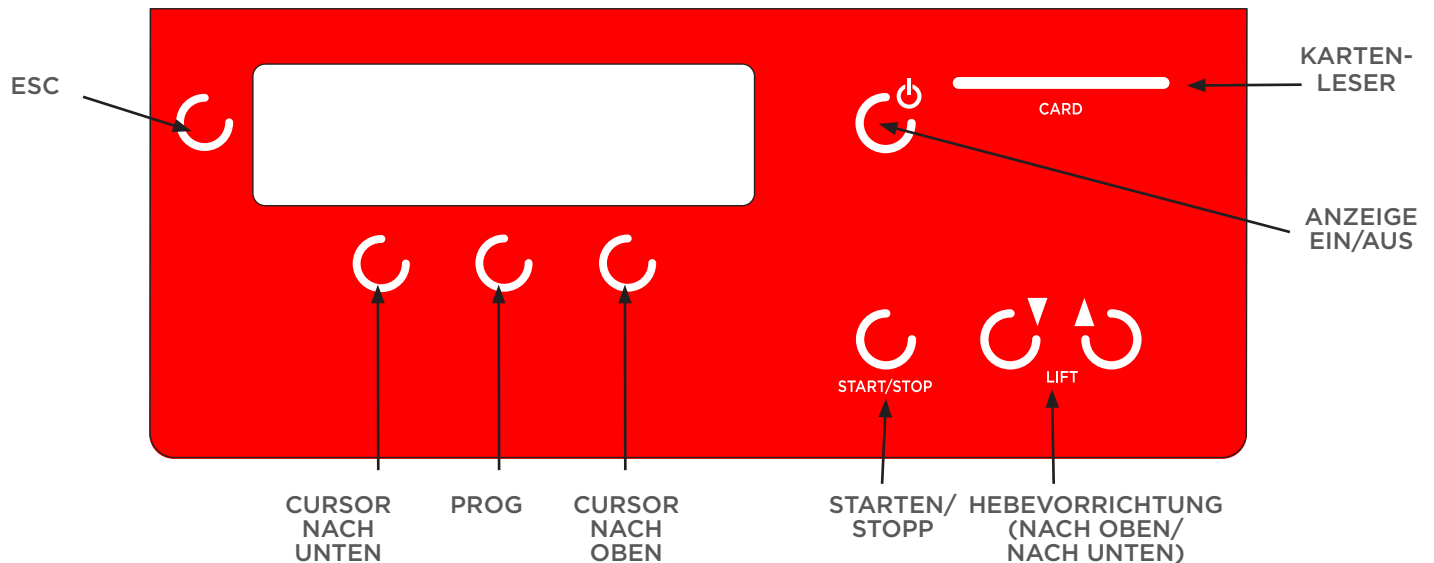

ESC: Abbrechen von Änderungen, Beenden der Menüs und Löschen von Fehlern auf dem Bildschirm.

CURSOR NACH UNTEN: Bewegt den Cursor im Menü nach unten.

PROG: Anzeigen der Prozessparameter.

CURSOR NACH OBEN: Bewegt den Cursor im Menü nach oben.

START/STOP: STARTEN oder STOPPEN des ausgewählten Prozesses. Einmal drücken, um den Prozessnamen, die verwendeten Lampen und die Zykluszeit zu bestätigen. Ein weiteres Mal drücken, um den Vorgang zu starten.

HEBEVORRICHTUNG (NACH OBEN/NACH UNTEN): Heben und Senken der Arbeitsplattform.

ANZEIGE EIN/AUS: Ein- und Ausschalten der Anzeige. Das Gerät befindet sich bei „AUS“ in Standby.



DAS DRÜCKEN DER TASTE „ANZEIGE EIN/AUS“ TRENNT DIE STROMVERSORGUNG NICHT. VOR DER WARTUNG ZUERST DIE STROMVERSORGUNG TRENNEN, INDEM DER NETZSCHALTER AUF DER RÜCKSEITE DES GERÄTS IN DIE POSITION „OFF“ [Aus] GEBRACHT WIRD. DANN DAS GERÄT VON DER STROMQUELLE TRENNEN.

KARTENLESER: Laden neuer Materialprogramme.

ALLGEMEINER BETRIEB (FORTSETZUNG)

NETZSCHALTER

Der Netzschalter befindet sich entsprechend der Abbildung auf der Rückseite des Geräts.

Den Netzschalter wie abgebildet in die Position „ON“ [Ein] bringen.

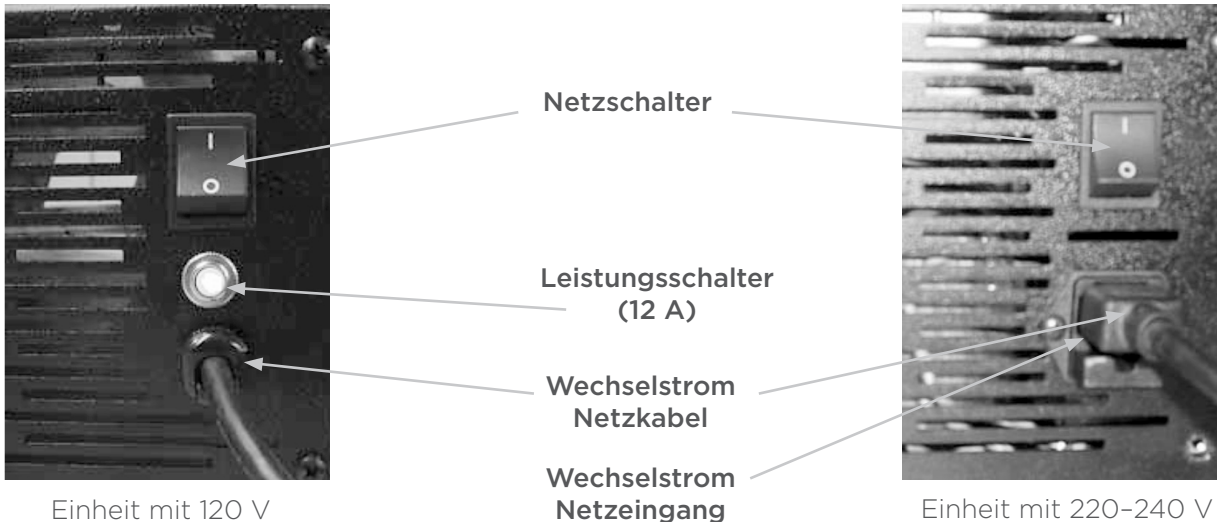

Die Anzeige schaltet sich ein und der Bildschirm „Language“ [Sprache] wird kurzzeitig angezeigt. Dieser Bildschirm wechselt automatisch zum Prozessmenü.

SPRACHAUSWAHL

Es stehen fünf Sprachen zur Verfügung: Englisch, Deutsch, Französisch, Italienisch und Spanisch.

Der Bildschirm für die Sprachauswahl kann beim Einschalten oder durch einmaliges Drücken der ESC-Taste bei Anzeige des Prozessmenüs aufgerufen werden. Wird innerhalb von 5 Sekunden keine Auswahl getroffen, wird das Gerät standardmäßig auf das Prozessmenü gesetzt.

BILDSCHIRM FÜR DIE SPRACHAUSWAHL



Zur Auswahl der Sprache die Tasten „Cursor nach oben“ und „Cursor nach unten“ neben der Anzeige innerhalb von 5 Sekunden betätigen. Ist die bevorzugte Sprache markiert, wird der 5-Sekunden-Timer zurückgesetzt. 5 Sekunden warten, damit das Gerät mit der neuen Sprachauswahl zum Prozessmenü wechseln kann.

ALLGEMEINER BETRIEB (FORTSETZUNG)

Beim Einschalten des Geräts über den Netzschalter wird ein Diagnosetest durchgeführt, um die Funktion der Schlüsselsysteme im Gerät zu überprüfen. Der nachstehend abgebildete Bildschirm wird angezeigt. Beim Vorliegen eines Problems wird ein Fehler angezeigt. Referenzfehler sind im Abschnitt „Fehlerbehebung“ dieser Anleitung zu finden.

BILDSCHIRM „ERSTE DIAGNOSEPRÜFUNG“ (TÜR MUSS GESCHLOSSEN SEIN!)

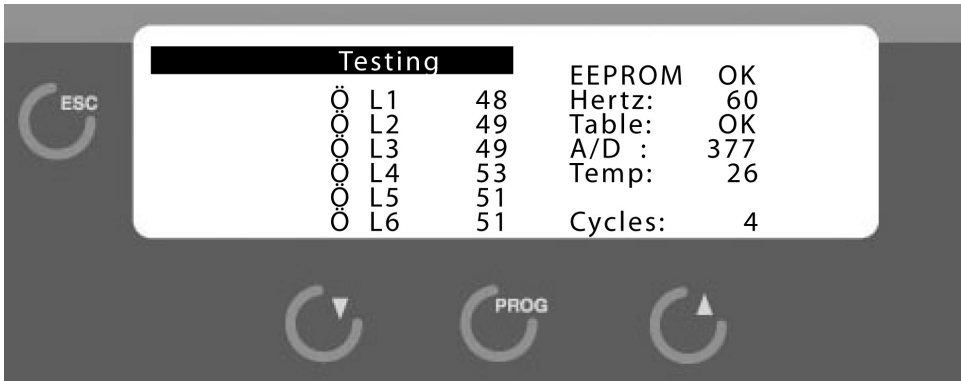

Nach der erfolgreichen Diagnoseprüfung wird das Menü „Prozess“ angezeigt.

PROZESSAUSWAHL



Mit den Tasten „Cursor nach oben“/„Cursor nach unten“ den Prozess auswählen und PROG drücken.

BILDSCHIRM „PROZESSMENÜ“

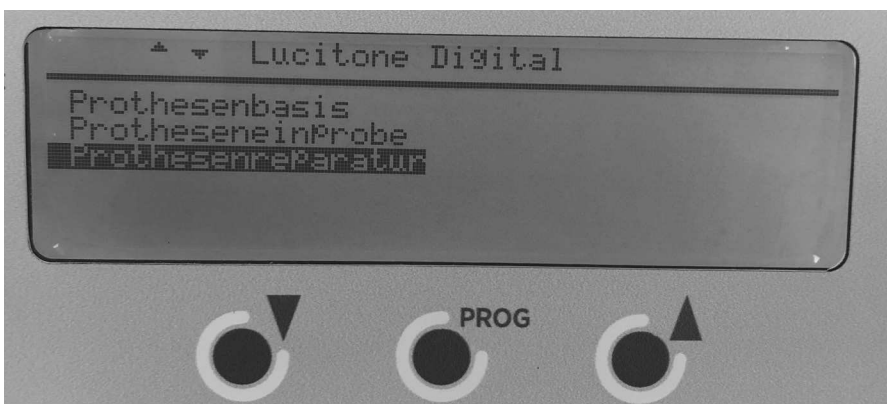

Mit den Tasten „Cursor nach oben“/„Cursor nach unten“ einen Prozess auswählen und dann PROG drücken.

ALLGEMEINER BETRIEB (FORTSETZUNG)

Nach der Wahl des Prozesses die Taste PROG oder die Taste START/STOP zum Bestätigen des Bildschirms „Prozessparameter“ drücken.

BILDSCHIRM „PROZESSPARAMETER“



Dieser Bildschirm zeigt den Namen des ausgewählten Prozesses, die Anzahl der verwendeten Lampen und seine Zykluszeit an (ohne die 3 Minuten Kühlzeit).

Zur Rückkehr zum Prozessmenü die Taste ESC drücken oder 15 Sekunden warten und der Bildschirm kehrt automatisch zum Hauptmenü zurück. Ein Timer wird unten auf dem Bildschirm angezeigt. Dieser zeigt die verbleibende Zeit bis zum Start des Prozesses an.

Die Taste START/STOP muss zum Durchführen dieses Prozesses erneut gedrückt werden.

Nach dem Start wird der Bildschirm „Laufender Prozess“ angezeigt.

BILDSCHIRM „LAUFENDER PROZESS“



Der Prozess wird für die Dauer der angezeigten Verarbeitungszeit ausgeführt. Das Gerät pausiert am Ende des Prozesses, um die Drehung des Tellers zu überprüfen. Ein langer Piepton zeigt den Beginn der Abkühlphase an.

ALLGEMEINER BETRIEB (FORTSETZUNG)

BILDSCHIRM „ABKÜHLEN“



Nach Abschluss der Abkühlung kehrt die Anzeige zum Prozessmenü zurück. Der zuletzt verwendete Prozess wird im Prozessmenü hervorgehoben. Die Vorrichtung darf erst nach Beendigung des Abkühlzyklus entnommen werden.



WARNHINWEIS: Die Modelle können immer noch heiß sein - Beim Entnehmen von Materialien aus der Kammer vorsichtig vorgehen.

PROZESS ABBRECHEN

Wurde die Taste START/STOP während eines Prozesses gedrückt, wird der folgende Bildschirm angezeigt, um den Programmabbruch zu bestätigen.

BILDSCHIRM „PROGRAMMABBRUCH“



BILDSCHIRM „PROZESSABKÜHLUNG ABBRECHEN“



Wurde die Taste START/STOP gedrückt oder die Tür während des Prozesses geöffnet, ertönt ein langer Piepton, und der vorstehende Bildschirm „Abkühlung“ wird angezeigt.

Die Vorrichtung erst nach Beendigung des Abkühlzyklus entnehmen.



WARNHINWEIS: Die Modelle können immer noch heiß sein - Beim Entnehmen von Materialien aus der Kammer vorsichtig vorgehen.

ALLGEMEINER BETRIEB (FORTSETZUNG)

LADEN DER KARTENPROGRAMME

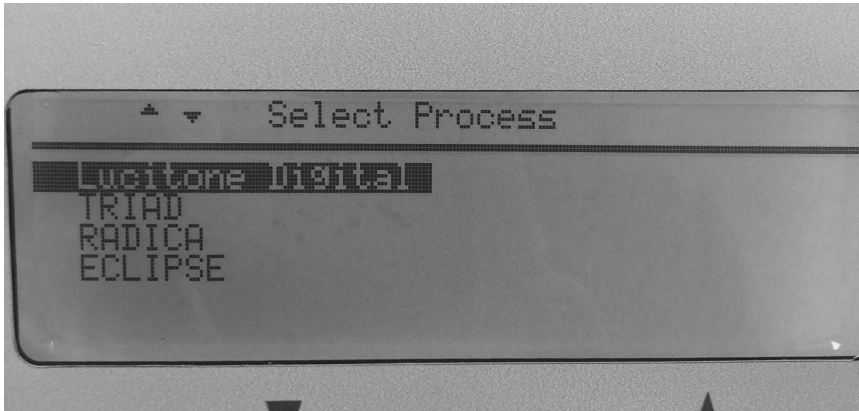

Bei diesem Bildschirm die Karte mit der Aufschrift nach obenweisend einführen.

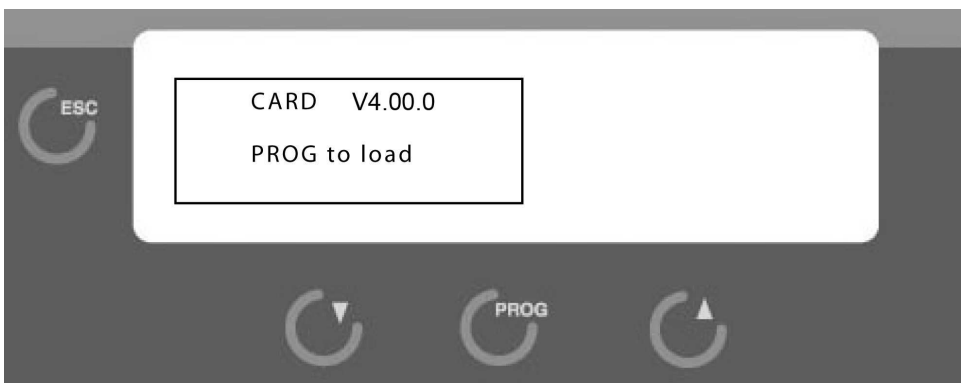

Die Taste PROG zum Laden der Daten drücken.

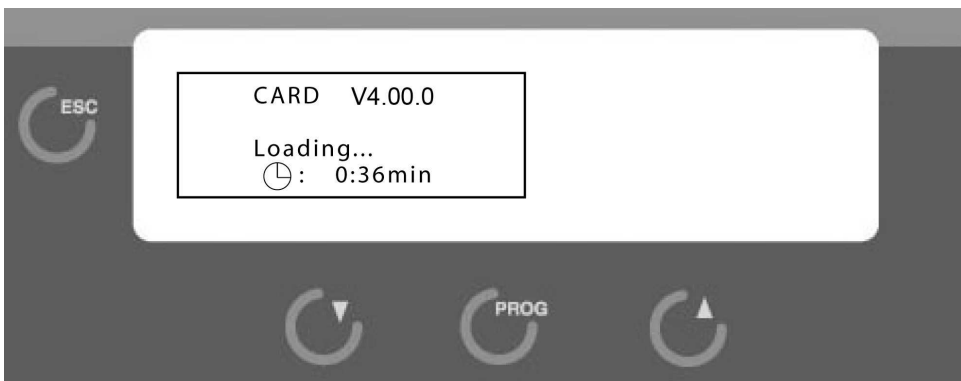

Das Programm wird geladen.

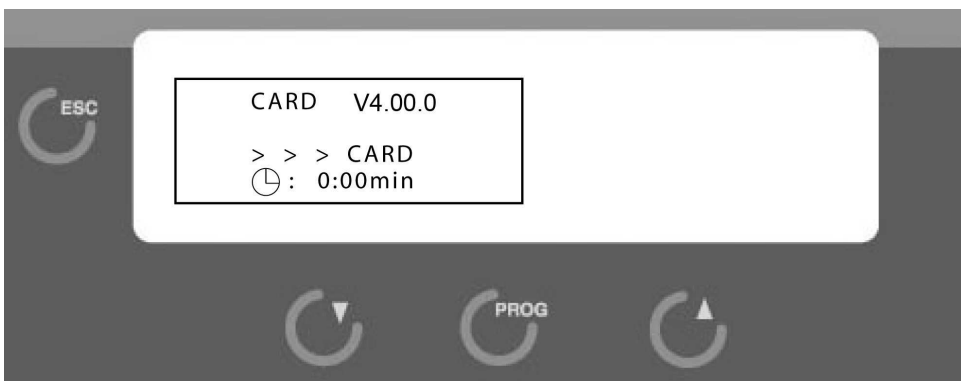

Die Karte nach dem Laden des Programms entnehmen. Die Anzeige kehrt zum Menü „Prozessauswahl“ zurück.

WARTUNG DURCH DEN BENUTZER

WARNUNG:

Dieses Gerät umfasst unter gefährlichen Spannungen stehende Komponenten. Wartungs- und Reparaturarbeiten sollten nur von einem autorisierten Servicetechniker von Dentsply Sirona durchgeführt werden.

Um das Gerät in einem funktionsfähigen Zustand zu halten, die nachfolgenden Vorgaben beachten.

- Das Gerät regelmäßig auf mechanische Schäden untersuchen.
- Sicherstellen, dass die Hebevorrichtung nicht blockiert ist.
- Den Teller nicht überladen (max. 0,45 kg [1 lb]), dies kann zu einem langsameren Drehen des Motors und dem Verschleiß der Lager führen.
- Das Heben und Senken der Hebevorrichtung bei eingeschaltetem Gerät nicht manuell erzwingen. Dies kann zu Motorschäden führen.

REINIGUNG

- Das Gerät mindestens einmal pro Woche reinigen.
- Die Außenflächen mit einem weichen, feuchten Tuch mit einem milden Reinigungsmittel und Wasser reinigen.
- Die Lüfter und Auslassöffnungen einmal im Monat oder nach Bedarf mit Druckluft mit niedrigem Druck reinigen, um eine Überhitzung zu vermeiden.
- Keine Lösungsmittel oder Flüssigreiniger auf dem Bedienfeld verwenden, da diese in das Bedienfeld gelangen und Schäden verursachen können.
- NICHT IN WASSER EINTAUCHEN!

ERSATZ VON LAMPE UND FILTER



WARNHINWEIS:

DEN NETZSCHALTER AUF DIE POSITION „OFF“ [Aus] BRINGEN UND GERÄT VON DER STECKDOSE TRENNEN, EHE WARTUNGSARBEITEN AM GERÄT DURCHFÜHRT WERDEN.



WARNHINWEIS:

GEFAHRENPOTENZIAL! BEI GEÖFFNETER ABDECKUNG BESTEHT VERBRENNUNGSGEFAHR. NACH DEM ÖFFNEN DER ABDECKUNG UMSICHT WALTEN LASSEN, DA LAMPEN UND METALLOBERFLÄCHEN HEISS SEIN KÖNNEN! DAS GERÄT VOR DER WARTUNG MINDESTENS 15 MINUTEN ABKÜHLEN LASSEN. HITZEBESTÄNDIGE HANDSCHUHE BEIM ENTFERNEN DER LAMPEN TRAGEN!

HINWEIS: DAS GERÄT VOR DEM ERSETZEN DER LAMPEN VOLLSTÄNDIG ABKÜHLEN LASSEN, UM VERBRENNUNGEN ZU VERMEIDEN.

Ist eine Lampe durchgebrannt, blinkt ihre Positionsnummer auf der Anzeige. Im nachstehenden Bild ist L2 durchgebrannt. Die Anweisungen zum Ersatz der Lampe auf der nächsten Seite befolgen. NUR DIE VON DENTSPLY SIRONA BEREITGESTELLTEN ERSATZLAMPEN VERWENDEN.

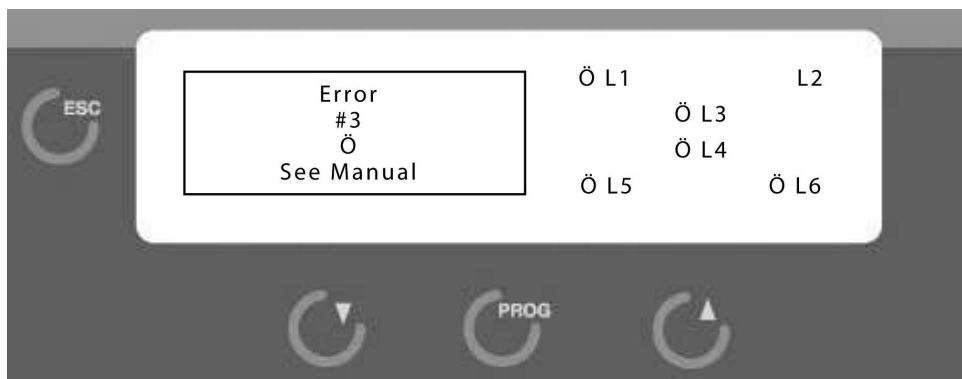

ERSATZ VON LAMPE UND FILTER (FORTSETZUNG)

1. Den Netzschalter in die Position „OFF“ [Aus] bringen.



2. Das Netzkabel aus der Steckdose nehmen.

3. Die beiden Schrauben auf der Rückseite der oberen Abdeckung lösen.



4. Die obere Abdeckung nach hinten schieben, bis die Lampen komplett zugänglich sind.



5. Die mitgelieferten Handschuhe anziehen.



6. Bei Bedarf die Befestigungsschrauben der mittleren Lampenhalterung zum Freilegen der Lampen lösen.

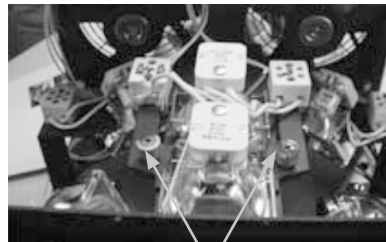

Vorderseite
des Geräts

Die 2 Schrauben lösen.



Werden die Handschuhe nicht getragen, kann dies zu einem vorzeitigen Ausfall der Lampe aufgrund von Hautölen führen.

7. Die mittlere Lampenhalterung in die Schlitz auf der linken Seite der Innenabdeckung einsetzen. Darauf achten, die Filter in der Halterung nicht zu entfernen. Die Filter nicht mit bloßen, sondern nur mit behandschuhten Händen berühren. Müssen die Filter ausgetauscht werden, haben die Filter eine mattierte und eine glänzende Seite. Die mattierte Seite sollte zur Lampe weisend platziert werden. NUR DIE VON DENTSPLY SIRONA BEREITGESTELLTEN ERSATZFILTER VERWENDEN.



Mattierte Seite
NACH OBEN!

ERSATZ VON LAMPE UND FILTER (FORTSETZUNG)

8. Den Freigabehebel der Lampe weit genug drücken, um die Lampe aus der Fassung zu lösen.



9. Lampe entfernen.



- 10 **WICHTIG!** Den Freigabehebel der Lampe wieder in die Vorwärtsposition bringen.



11. Neue Lampe einsetzen. Die Sicherungsfeder sollte über die Lampe gleiten.



- 12 Die mittlere Lampenhalterung wieder einsetzen, die Befestigungsschrauben festziehen.

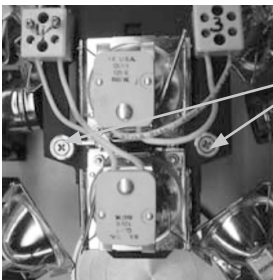

Die
2 Schrauben
festziehen

13. Abdeckung schließen, mit 2 Schrauben sichern.



14. Das Netzkabel in die Steckdose stecken. Den Netzschalter in die Position „ON“ [Ein] bringen.

ERSATZ DER SICHERUNG (Nur BEI EINHEITEN MIT 220-240 V)

Netzversicherung – befindet sich auf der Rückseite des Geräts in der Eingangsbuchse.

1. Den Netzschalter in die Position „OFF“ [Aus] bringen.



2. Das Netzkabel aus dem Netzeingang nehmen.



3. Das Sicherungsfach mit einem kleinen Schraubendreher aus der Eingangsbuchse (enthält 2 Sicherungen) entfernen, um auf den Sicherungsclip zu drücken.



4. Das Sicherungsfach entfernen.



5. Die Sicherung(en) durch die mitgelieferte Sicherung(en) vom Typ F 250 V 10 A ersetzen.

6. Das Sicherungsfach in die Eingangsbuchse schieben, bis der Clip einrastet.

7. Das Netzkabel des Geräts in den Netzeingang steckenbringen.



8. Den Netzschalter in die Position „ON“ [Ein] bringen.



FEHLERBEHEBUNG

TELLER DREHT NICHT ODER TELLER BEFINDET SICH ZU BEGINN DES PROZESSES NICHT IN DER ABWÄRTSPOSITION.

Error
#1
Turntable
ESC - continue

FEHLER 1

Zeigt an, dass eine Drehung des Tellers nicht erkannt wurde oder dass sich der Teller zu Beginn des Menüs nicht in der Abwärtsposition befindet.

- Sicherstellen, dass der Tellergriff vollständig nach vorn gedrückt ist und sich die Hebevorrichtung in der Abwärtsposition befindet, dann ESC drücken. Ist die Hebevorrichtung immer noch angehoben, das Gerät AUSSCHALTEN, die Tür öffnen und den Teller vorsichtig nach unten in die Endlage drücken. Das Gerät EINSCHALTEN.

ÜBERTEMPERATUR

Error
#2
Temperature
See Manual

FEHLER 2

Die Temperatur des Geräts hat die maximal zulässige Temperatur überschritten.

- Gerät AUS, dann EINSCHALTEN.
- Den Betrieb des Gebläses prüfen.
- Den Betrieb des Lüfters prüfen.

AUSFALL DER LAMPE

Error
3
Ö
See Manual

FEHLER 3

Eine oder mehrere Lampen sind ausgefallen.

- Die auf der Anzeige angezeigte Anordnung der Lampen entspricht der von oben betrachteten Anordnung im Gerät.
- Die defekte Lampe blinkt auf der Anzeige.
- Das Verfahren zum Ersatz der Lampe im Abschnitt „Wartung“ befolgen.

HINWEIS: Ein Stromstoß kann zur Anzeige der vorstehend genannten Fehler führen. Die Anweisungen befolgen, um den Fehler zu beheben und den Normalbetrieb wieder aufzunehmen. Bleibt ein Fehler weiterhin bestehen, die Serviceabteilung von Dentsply Sirona anrufen, um Hilfe zu erhalten.

FEHLERBEHEBUNG (FORTSETZUNG)

OPTIK DER HEBEVORRICHTUNG

Error
Lift Optic
See Manual

Der horizontale Lichtstrahl zum Stoppen der Hebevorrichtung wurde nicht erkannt.

- Sicherstellen, dass die Hebevorrichtung nicht blockiert ist und sich in der Abwärtsposition befindet.

STROMAUSFALL

Error
Power failure
ESC - continue

Während eines Prozesses ist der Wechselstrom ausgefallen.

- ESC drücken, um zum Hauptmenü zurückzukehren.

TÜR SCHLIESSEN

Error
Close door
ESC - continue

START/STOP wurde bei geöffneter Tür gedrückt.

- Die Anzeige kehrt nach dem Schließen der Tür zum Bildschirm „Prozessmenü“ zurück.
- Ist die Tür geschlossen, kann der Türschalter defekt sein.

KEINE FREQUENZ

Error
Keine Frequenz

Wechselstromstörung aufgetreten.

- Das Gerät mit dem Netzschalter AUSSCHALTEN und wieder einschalten.

HINWEIS: Ein Stromstoß kann zur Anzeige der vorstehend genannten Fehler führen. Die Anweisungen befolgen, um den Fehler zu beheben und den Normalbetrieb wieder aufzunehmen. Bleibt ein Fehler weiterhin bestehen, die Serviceabteilung von Dentsply Sirona anrufen, um Hilfe zu erhalten.

PRODUKTSERVICE

WARNUNG:

Dieses Gerät ist zum Schutz des Bedieners mit Sicherheitsfunktionen ausgestattet und darf in keiner Form verändert werden. Wartungs- und Reparaturarbeiten sollten nur von einem autorisierten Servicetechniker von Dentsply Sirona durchgeführt werden. Die Nichtbeachtung dieser Vorsichtsmaßnahmen kann zu Verbrennungen oder einem Stromschlag führen.

USA

- Telefonische Unterstützung unter +1-800-835-6639, Option Nr. 1 (Geräte Reparatur und Bauteile)
- E-Mail: YorkPA-Lab-EquipmentRepair@dentsplysirona.com

VOR DER RÜCKGABE DES GERÄTS:

- Einen Servicetechniker von Dentsply Sirona unter +1-800-835-6639, Option Nr. 1 (Geräte Reparatur und Bauteile) kontaktieren, um die Reparatur zu vereinbaren. Sie erhalten eine RMA-Nummer, die zur Nachverfolgung und Überprüfung des Pakets verwendet wird. Bitte beachten, dass Geräte, die ohne diese Nummer empfangen werden, möglicherweise nicht identifizierbar sind.
- Geräte, die aufgrund einer unsachgemäßen Verpackung beim Versand beschädigt wurden, können vom Transportunternehmen unter Umständen nicht bezahlt werden.
- Dentsply Sirona übernimmt keine Verantwortung für Schäden, die aufgrund unsachgemäßer Verpackung entstehen.

FRANKIERTER VERSAND AN:

Dentsply Sirona
ATTN: Equipment Repair
RMA Number _____
1301 Smile Way
York, PA 17404 USA

KANADA

Den Technischen Support zu Informationen zum Service kontaktieren:

- Telefonische Unterstützung unter +1-800-263-1437, Option Nr. 3
- E-Mail: Service.canada@dentsplysirona.com

AUSSERHALB DER NORTH AMERICA

Kontaktieren Sie Ihren örtlichen Vertreter von Dentsply Sirona.

ENTSORGUNG DES GERÄTS

Das Gerät ist gemäß dem „Gesetz über das Inverkehrbringen, die Rücknahme und die umweltverträgliche Entsorgung von Elektro- und Elektronikgeräten“ (ElektroG) ein elektronisches Gerät.

Gerät dürfen nicht mit dem normalen Hausmüll entsorgt werden. Aus Umweltschutzgründen müssen Gerät gemäß den geltenden lokalen umweltrechtlichen Bestimmungen entsorgt werden.

Das Gerät ist nicht für den privaten Gebrauch bestimmt. Das Gerät wird für den kommerziellen Gebrauch hergestellt und geliefert, und ist vom Endanwender gemäß den Spezifikationen des Elektro- und Elektronikgerätegesetz – ElektroG zu entsorgen.

GEWÄHRLEISTUNG

GEWÄHRLEISTUNG: Dentsply Sirona garantiert, dass dieses Produkt für einen Zeitraum von zwei Jahren ab dem Verkaufsdatum frei von Material- und Verarbeitungsfehlern ist. Dentsply Sirona haftet im Rahmen dieser Gewährleistung nur für die Reparatur, oder je nach Ermessen von Dentsply Sirona, den Austausch der Produkte, die unter diese Gewährleistung fallen, die innerhalb der geltenden Gewährleistungsfrist an Dentsply Sirona (unter Vorauszahlung der Versandkosten) zurückgeschickt werden und die Dentsply Sirona als fehlerhaft anerkennt. Diese Gewährleistung gilt nicht für Produkte, die Zweckentfremdung, Fahrlässigkeit oder Unfällen, oder unsachgemäßer Anwendung, oder Modifizierung, oder einer Reparatur von Unbefugten, oder falscher Montage ausgesetzt waren.

ÜBERPRÜFUNG: Der Käufer hat das Produkt nach Erhalt zu überprüfen. Der Käufer setzt Dentsply Sirona innerhalb von dreißig Tagen ab dem Tag, an dem der Käufer die einen solchen Anspruch begründenden Umstände entdeckt hat oder haben sollte, schriftlich von Ansprüchen aufgrund von Material- und Verarbeitungsmängeln in Kenntnis. Meldet der Käufer nicht innerhalb dieser Frist schriftlich einen solchen Anspruch, gilt dies als Verzicht auf diesen Anspruch.

HAFTUNGSAUSSCHLUSS: Die Bestimmungen der vorstehend genannten Gewährleistung sind die einzige Verpflichtung von Dentsply Sirona und schließen alle anderen ausdrücklichen oder stillschweigenden Rechtsmittel oder Gewährleistungen aus, einschließlich derer, die sich auf die MARKTGÄNGIGKEIT und DIE EIGNUNG FÜR EINEN BESTIMMTEN ZWECK beziehen.

HAFTUNGSBESCHRÄNKUNG: Dentsply Sirona haftet unter keinen Umständen dem Käufer gegenüber für zufällige, resultierende oder besondere Schäden, Verluste oder Ausgaben.

VERJÄHRUNG: Der Käufer muss innerhalb eines Jahres nach Entstehung des Klagegrundes Maßnahmen in Bezug auf Ansprüche aus der im ersten Absatz beschriebenen Gewährleistung einleiten.

TABLE DES MATIÈRES

fr

Sécurité	1
Données techniques	2
Instructions d'installation	3
Fonctionnement général.....	4
Maintenance	10
Remplacement de l'ampoule.....	10
Remplacement des fusibles (Appareils de 220-240 V uniquement).....	13
Dépannage.....	14
Entretien de l'appareil	16
Mise au rebut de l'appareil.....	16
Garantie	17

SÉCURITÉ

À L'USAGE DES PROFESSIONNELS UNIQUEMENT.

Veuillez lire les instructions relatives au fonctionnement avec attention avant d'installer et de mettre l'appareil en marche.

- Utiliser à l'intérieur uniquement.
- N'utiliser jamais l'appareil à proximité de matériaux combustibles et ne rien poser sur l'appareil.
- L'appareil doit être mis à la terre par le biais d'une prise électrique à trois fils. Le courant doit provenir d'une ligne électrique dédiée de puissance correcte conformément aux réglementations locales relatives à l'électricité.
- Positionner l'appareil de façon à pouvoir facilement débrancher le cordon électrique de la prise murale.
- N'entreprendre aucun entretien de l'appareil avant d'avoir lu et compris le manuel d'instructions.
- Mettre l'appareil hors tension et débrancher le cordon d'alimentation avant d'intervenir sur l'appareil.
- Ne pas actionner les commandes avec des pinces ou autres outils.
- Ne pas utiliser de solvants ou de produits de nettoyage liquides sur le panneau de commande.
- Ne pas toucher les ampoules lorsque le portillon de l'appareil est ouvert.
- Avant de remplacer une ampoule, laisser refroidir l'appareil pour prévenir les brûlures.
- Ne pas couvrir le haut de l'appareil ni obstruer les ventilateurs à l'arrière.
- Ne pas chauffer de l'eau ou de la nourriture dans la chambre de l'appareil.
- Ne pas plonger l'appareil dans un liquide quelconque.
- Ne pas stocker de produits inflammables ou de solvants dans la chambre de l'appareil.
- Suivez les instructions d'utilisation du fabricant relatives à la charge maximale à laquelle l'appareil peut être soumis par processus et cycle de traitement.
- Si l'appareil n'est pas utilisé conformément aux instructions figurant dans ce manuel, le niveau de protection de l'appareil pourrait diminuer.
- Degré de pollution : 2



**MISE EN GARDE : DANGER ! IL EXISTE UN RISQUE DE BRÛLURE LORSQUE LE COUVERCLE EST OUVERT. LORSQUE LE COUVERCLE EST OUVERT, PRENDRE GARDE AUX AMPOULES ET AUX SURFACES MÉTALLIQUES BRÛLANTES !
UTILISER DES GANTS RÉSISTANT À LA CHALEUR POUR RETIRER LES AMPOULES !**

SYMBOLES

	Courant alternatif
	Marche (Interrupteur d'alimentation)
	Arrêt (Interrupteur d'alimentation)
	Attention, surface chaude
	Mise à la terre (conducteur de protection)
	Attention, Danger
	Lumière à haute intensité
	Éliminer conformément à la directive 2012/19/EU relative aux déchets d'équipements électriques et électroniques du Parlement européen et du Conseil de l'Union européenne

DONNÉES TECHNIQUES

VALEURS ÉLECTRIQUES NORMALES :

Réf. modèle	Tension	Ampérage	Fréquence	Puissance
9494800	120 V	12 A	50 - 60 Hz	1200 W
9494801	220-240 V	10 A	50 - 60 Hz	1200 W

DIMENSIONS :

Longueur : 510 mm (20,1")

Largeur : 366 mm (14,4")

Hauteur : 385 mm (15,2")

POIDS :

25 kg (55 lbs)

TEMPÉRATURE D'UTILISATION :

5°C - 40°C (41°F - 104°F)

FUSIBLES (2) :

Secteur : F 250 V 10 A (220-240 V uniquement)

PIÈCES DE RECHANGE :

Ampoule (unité)	905032
Filtre (unité)	905034
Fusible 10 A (220-240 V uniquement) (unité)	9320069

INSTRUCTIONS D'INSTALLATION

Signaler immédiatement les dommages dus au transport à l'entreprise de transport.

L'emballage contient les pièces suivantes :

- 1 - Manuel d'instructions (ce document)
- 1 - Appareil de traitement inLab Speedcure
- 2 - Ampoules de rechange
- 1 - Plateau tournant
- 1 - Une paire de gants
- 2 - Fusibles 10 A (220-240 V uniquement)

DÉBALLAGE REMARQUE : Conserver la boîte et le matériau d'emballage pour une utilisation ultérieure.

- Ouvrir la boîte.
- Retirer le kit des accessoires.
- Retirer avec précaution l'appareil de la boîte en soulevant les supports d'emballage. Ne soulever que la base en métal. Prendre l'appareil par le fond pour prévenir tout glissement. **NE PAS SOULEVER L'APPAREIL PAR LES FEUILLES DE PLASTIQUE LATÉRALES.**
- Retirer les supports d'emballage.
- Retirer le sac en plastique.
- Retirer le matériau d'emballage restant à l'extérieur de l'appareil.
- Retirer le plateau tournant par le haut de l'appareil.

INSTALLATION

- Placer l'appareil avec précaution sur une surface plate résistante. Positionner l'appareil à au moins 10 cm (4 pouces) du mur ou autre structure pour permettre la circulation de l'air.
- Raccorder l'appareil à une source d'alimentation électrique mise à la terre.
- Ouvrir le portillon et mettre en place le plateau tournant sur l'arbre moteur, aligner les côtés plats de l'arbre par rapport au plateau.

AVERTISSEMENT :

N'utiliser jamais l'appareil à proximité de matériaux combustibles et ne rien poser sur l'appareil.

Ne pas utiliser de rallonge avec cet appareil.

Brancher le cordon d'alimentation sur un circuit d'au moins 15 A (120 V) ou 10 A (220-240 V).

Ne pas positionner l'appareil en bloquant l'accès à la prise murale ou à la prise du cordon d'alimentation de l'appareil.

Veillez à positionner l'/les appareil(s) de sorte à ce qu'il(s) ne soi(en)t pas en contact direct avec une ampoule.

FONCTIONNEMENT GÉNÉRAL

TOUCHES DE FONCTIONNEMENT

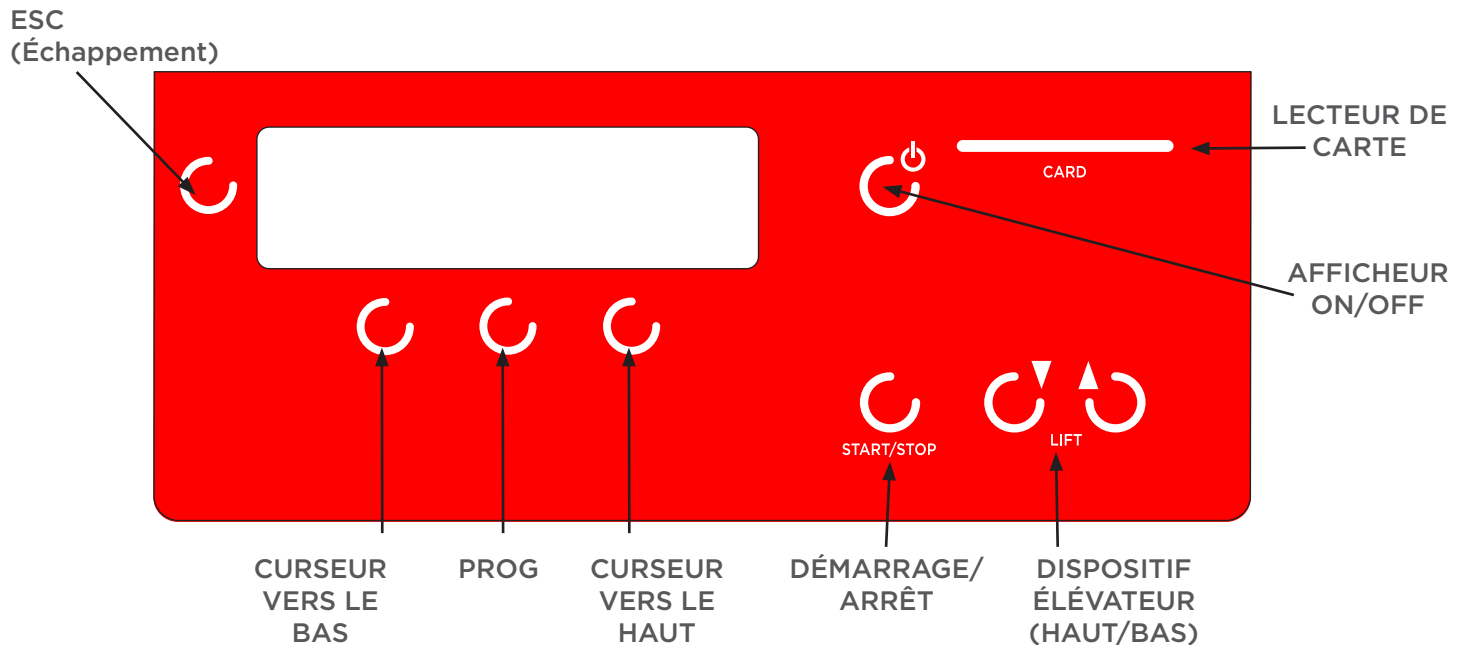

ESC (Échappement) : annule les modifications, permet de quitter les menus et annule les erreurs à l'écran.

CURSEUR VERS LE BAS : le curseur descend dans le menu - vers le bas.

PROG : permet d'afficher les paramètres de traitement.

CURSEUR VERS LE HAUT : le curseur monte dans le menu - vers le haut.

DÉMARRAGE/ARRÊT : permet de lancer ou d'arrêter le traitement sélectionné. Appuyer dessus une fois pour confirmer le nom du traitement, les lampes utilisées et le temps restant. Appuyer à nouveau dessus pour lancer la procédure.

DISPOSITIF ÉLÉVATEUR (HAUT/BAS) : permet de monter et descendre la plateforme de travail.

AFFICHEUR ON/OFF : allume ou éteint l'afficheur. Sur OFF, l'appareil est en attente.



L'AFFICHEUR ON/OFF NE MET PAS L'APPAREIL HORS TENSION. AVANT D'EFFECTUER UN ENTRETIEN, METTRE L'APPAREIL HORS TENSION PAR LE BIAIS DE L'INTERRUPTEUR QUI SE TROUVE AU DOS DE L'APPAREIL. PUIS DÉBRANCHER L'APPAREIL DE LA SOURCE D'ALIMENTATION.

LECTEUR DE CARTE : permet de charger de nouveaux programmes.

FONCTIONNEMENT GÉNÉRAL (SUITE)

INTERRUPTEUR D'ALIMENTATION

L'interrupteur d'alimentation est situé à l'arrière de l'appareil, comme illustré.

Mettre l'interrupteur d'alimentation sur ON (Marche) comme illustré.

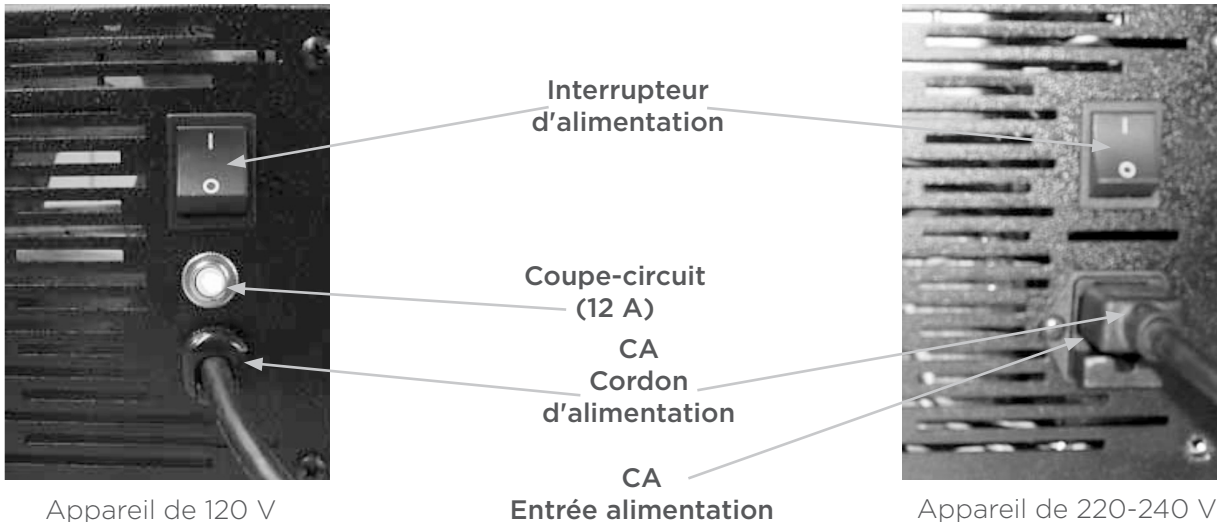

L'afficheur s'allume et l'écran des langues s'affiche brièvement. Cet écran passe automatiquement au menu Traitements.

SÉLECTION DE LA LANGUE

Cinq langues sont disponibles : anglais, allemand, français, italien et espagnol.

Il est possible d'accéder à l'écran de sélection de la langue au moment de la mise sous tension ou en appuyant une fois sur la touche ESC (Échappement), lorsque le menu Traitements s'affiche. Si aucune sélection n'est effectuée dans les 5 secondes, l'appareil passe au menu Traitements par défaut.

ÉCRAN DE SÉLECTION DE LA LANGUE



Pour sélectionner une langue, utiliser les touches Curseur vers le haut ou Curseur vers le bas qui se trouvent à côté de l'afficheur dans les 5 secondes. La langue choisie est surlignée, la minuterie est réinitialisée, attendre 5 secondes de façon à ce que l'appareil passe au menu Traitements dans la langue choisie.

FONCTIONNEMENT GÉNÉRAL (SUITE)

Lorsque l'appareil est allumé en appuyant sur l'interrupteur d'alimentation, un test diagnostique est exécuté pour vérifier le fonctionnement des systèmes les plus importants de l'appareil. L'écran ci-dessous s'affiche. En cas de problème, un message d'erreur s'affiche. Se référer à la section Dépannage du manuel.

ÉCRAN DIAGNOSTIC INITIAL DE VÉRIFICATION (PORTILLON FERMÉ !)

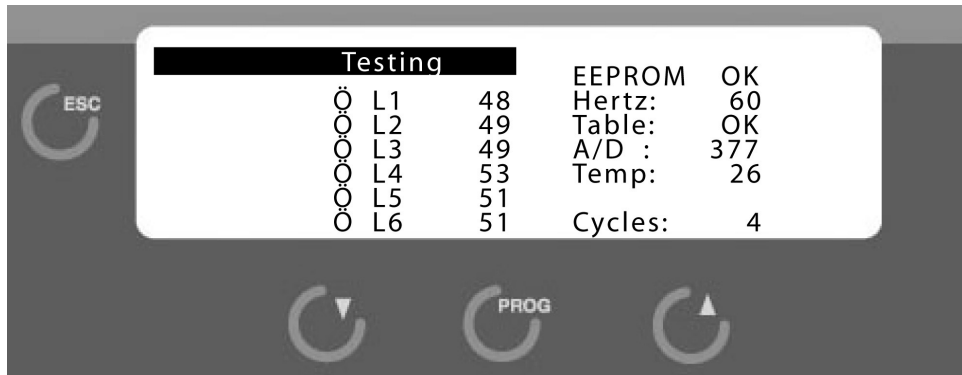

Si le test diagnostique ne présente aucune erreur, le menu Traitements s'affiche.

SÉLECTIONNER TRAITEMENT

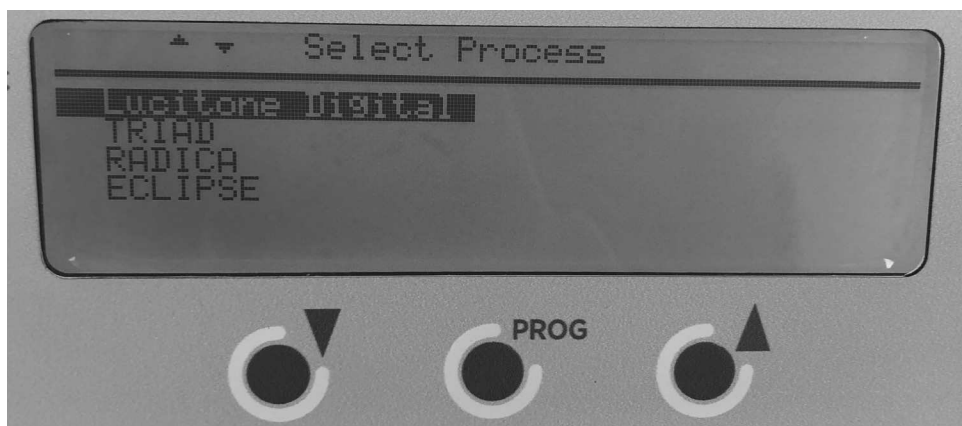

Utiliser les touches Curseur vers le haut ou Curseur vers le bas pour sélectionner un traitement, appuyer sur PROG.

ÉCRAN MENU TRAITEMENTS



Utiliser les touches Curseur vers le haut ou Curseur vers le bas pour sélectionner un traitement, puis appuyer sur PROG.

FONCTIONNEMENT GÉNÉRAL (SUITE)

Lorsqu'un traitement est sélectionné, appuyer sur PROG ou sur DÉMARRAGE/ARRÊT pour confirmer l'écran Paramètres de traitement.

ÉCRAN PARAMÈTRE DE TRAITEMENT



Cet écran affiche le nom du traitement sélectionné, le nombre de lampes utilisées et le temps restant (en excluant les 3 minutes nécessaires au refroidissement).

Pour revenir au menu Traitements, appuyer sur la touche ESC (Échappement) ou attendre 15 sec. L'écran revient automatiquement au menu principal. Une minuterie s'affiche en bas de l'écran. Elle indique le temps restant avant le démarrage du traitement.

Pour exécuter le traitement, appuyer à nouveau sur la touche DÉMARRAGE/ARRÊT.

Lorsque le traitement démarre, le temps d'exécution s'affiche.

ÉCRAN EXÉCUTION TRAITEMENT



L'exécution du traitement dure la période de temps indiquée. L'appareil s'arrête à la fin du traitement pour vérifier la rotation du plateau. Un bip prolongé indique que la phase de refroidissement a commencé.

FONCTIONNEMENT GÉNÉRAL (SUITE)

ÉCRAN DE REFROIDISSEMENT



Lorsque le cycle de refroidissement est terminé, le menu Traitements s'affiche à nouveau. Le dernier traitement appliqué est surligné dans le menu. Ne pas retirer l'appareil tant que le cycle de refroidissement n'est pas terminé.

 **MISE EN GARDE : il se peut que l'appareil soit encore chaud. Prendre garde au moment de retirer les matériaux de la chambre.**

INTERROMPRE LE TRAITEMENT

Si la touche DÉMARRAGE/ARRÊT est enfoncée pendant l'exécution, l'écran suivant s'affiche pour confirmer que l'exécution a été interrompue.

ÉCRAN INTERRUPTION TRAITEMENT

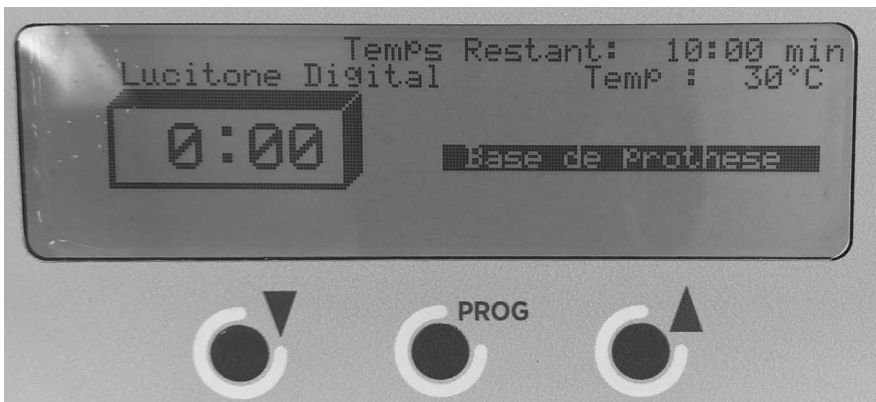

ESC (Échappement) annule la commande d'interruption.

ÉCRAN INTERRUPTION CYCLE DE REFROIDISSEMENT



Si la touche DÉMARRAGE/ARRÊT est enfoncée ou que le portillon est ouvert pendant l'opération, un bip prolongé s'enclenche et l'écran de refroidissement ci-dessus s'affiche.

Retirer l'appareil uniquement une fois que le cycle de refroidissement est terminé.

 **MISE EN GARDE : il se peut que l'appareil soit encore chaud. Prendre garde au moment de retirer les matériaux de la chambre.**

FONCTIONNEMENT GÉNÉRAL (SUITE)

CHARGEMENT CARTE PROGRAMMES

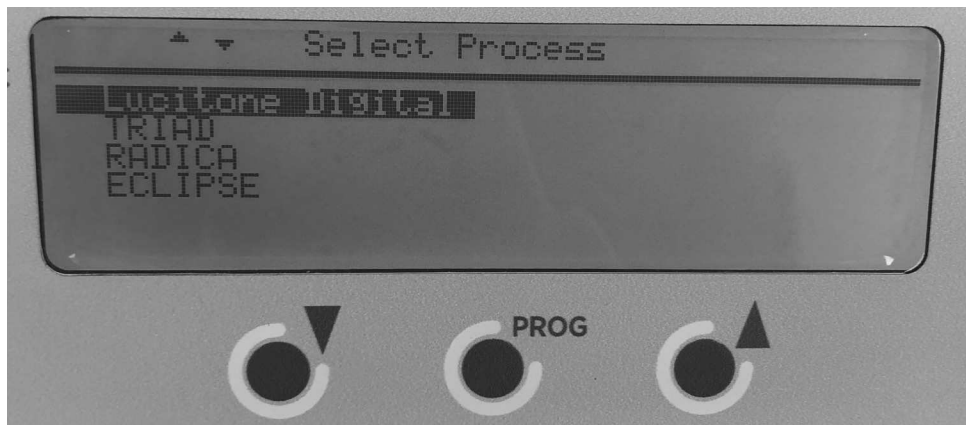

À partir de cet écran, introduire une carte avec l'étiquette tournée vers le haut.

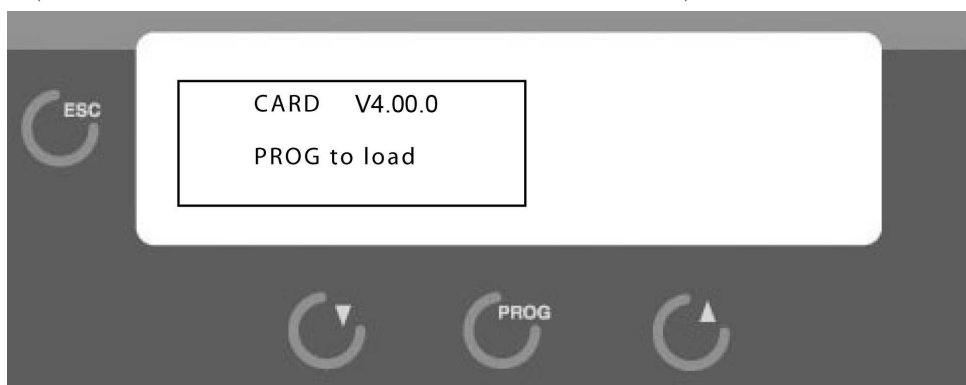

Appuyer sur la touche PROG pour charger les données.

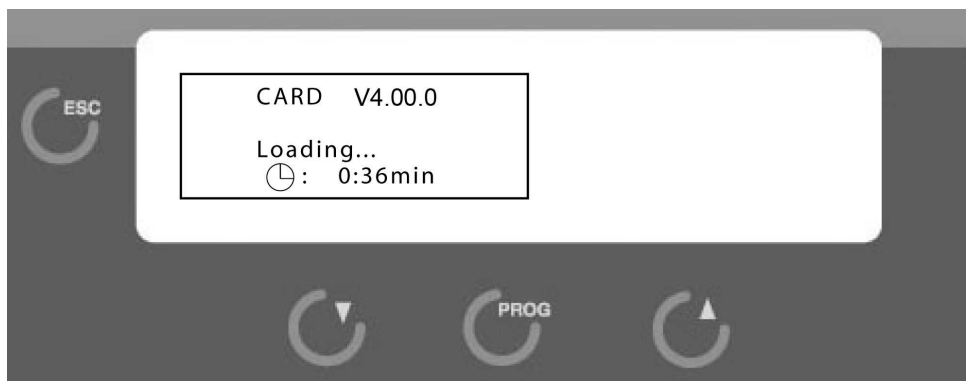

Chargement de programme.

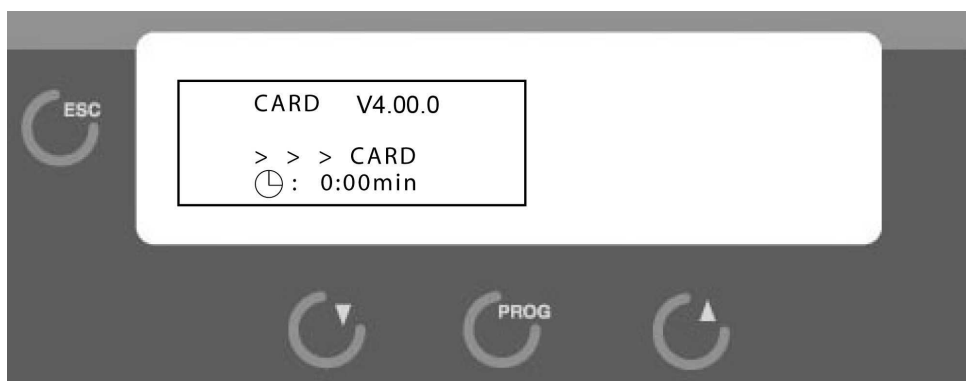

Programme chargé, retirer la carte. L'afficheur revient à Sélection de traitement.

MAINTENANCE

AVERTISSEMENT :

Cet appareil présente des tensions dangereuses. Seul un technicien agréé Dentsply Sirona peut effectuer les interventions de maintenance et les réparations.

Pour un appareil toujours en excellente condition de travail, suivez les consignes suivantes.

- Vérifier régulièrement que l'appareil ne présente aucun dommage mécanique.
- S'assurer que le dispositif élévateur n'est pas obstrué.
- Ne pas surcharger le plateau (0,454 kg - 1 lb max.) car cela pourrait ralentir le moteur et user les paliers.
- Ne pas forcer manuellement le dispositif élévateur lorsque l'appareil est sous tension. Cela pourrait endommager le moteur.

NETTOYAGE

- Nettoyer l'appareil au moins une fois par semaine.
- Nettoyer les surfaces extérieures avec un chiffon doux, humidifié avec un détergent neutre et de l'eau.
- Nettoyer le ventilateur et les événements à l'air comprimé basse pression une fois par mois ou au besoin pour prévenir toute surchauffe.
- Ne pas utiliser de solvants ou de produits de nettoyage liquides sur le panneau de commande. Ces produits pourraient pénétrer dans le panneau et provoquer des dommages.
- NE PAS PLONGER DANS L'EAU !

REMPACEMENT DE L'AMPOULE ET DU FILTRE

MISE EN GARDE :



DÉSACTIVER L'INTERRUPTEUR D'ALIMENTATION ET DÉBRANCHER L'APPAREIL DE LA PRISE MURALE AVANT D'EFFECTUER TOUTE INTERVENTION DE MAINTENANCE SUR L'APPAREIL.

MISE EN GARDE :



DANGER ! IL EXISTE UN RISQUE DE BRÛLURE LORSQUE LE COUVERCLE EST OUVERT. LORSQUE LE COUVERCLE EST OUVERT, PRENDRE GARDE AUX AMPOULES ET AUX SURFACES MÉTALLIQUES BRÛLANTES ! LAISSER REFROIDIR L'APPAREIL PENDANT AU MOINS 15 MINUTES AVANT D'EFFECTUER UN ENTRETIEN. UTILISER DES GANTS RÉSIDANT À LA CHALEUR POUR RETIRER LES AMPOULES !

REMARQUE : LAISSER COMPLÈTEMENT REFROIDIR L'APPAREIL AVANT DE REMPLACER UNE AMPOULE POUR PRÉVENIR TOUT RISQUE DE BRÛLURE.

Lorsqu'une ampoule est grillée, son numéro de position clignote sur l'afficheur. Sur l'illustration ci-après, L2 est grillée. Suivre les instructions de la page suivante pour remplacer l'ampoule. UTILISER UNIQUEMENT DES AMPOULES FOURNIES PAR DENTSPLY SIRONA.

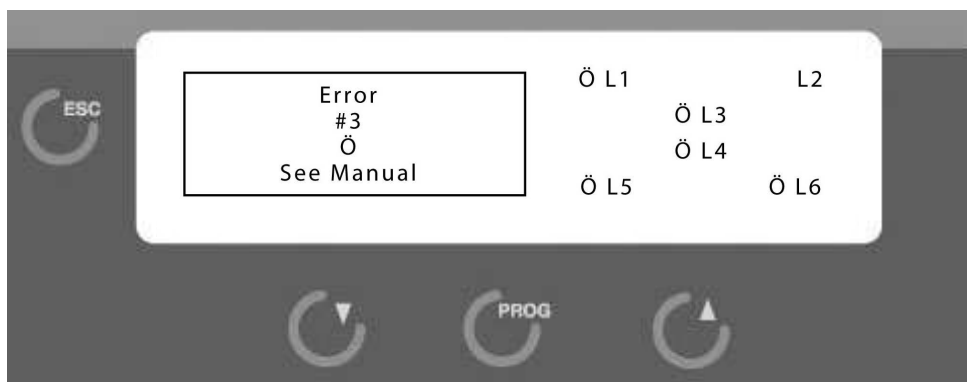

REPLACEMENT DE L'AMPOULE ET DU FILTRE (SUITE)

1. Mettre l'interrupteur d'alimentation sur OFF (arrêt).



2. Débrancher le cordon d'alimentation secteur de la prise murale.

3. Desserrer les deux vis qui se trouvent à l'arrière du panneau supérieur.



4. Faire glisser le panneau supérieur en arrière de façon à pouvoir accéder aux ampoules.



5. Enfiler les gants fournis.



6. Desserrer les vis de fixation du support central de l'ampoule, le cas échéant, de façon à pouvoir retirer l'ampoule.

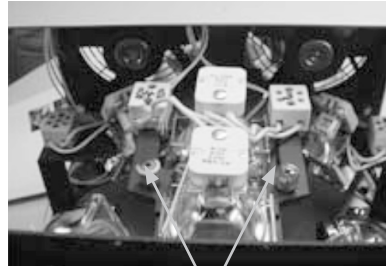

Partie avant de l'appareil.

Desserrer les 2 vis.



La non utilisation des gants peut raccourcir la durée de vie de l'ampoule.

7. Placer le support central de l'ampoule dans les fentes à gauche du couvercle interne. Prendre garde de ne pas retirer les filtres du support. Ne pas toucher les filtres à mains nues, mettre des gants avant toute manipulation. En cas de remplacement des filtres, identifier la face dépolie et la face polie. Positionner la face dépolie vers la lampe. UTILISER UNIQUEMENT DES FILTRES FOURNIS PAR DENTSPLY SIRONA.



Face dépolie vers le HAUT !

REPLACEMENT DE L'AMPOULE ET DU FILTRE (SUITE)

8. Pousser le levier de libération de l'ampoule de façon à libérer l'ampoule du support.



9. Retirer l'ampoule.



- 10 **IMPORTANT !** Remettre le levier de libération de l'ampoule en avant.



11. Mettre en place la nouvelle ampoule. Le ressort doit glisser par-dessus l'ampoule.



- 12 Remonter le support central de l'ampoule, serrer les vis de fixation.

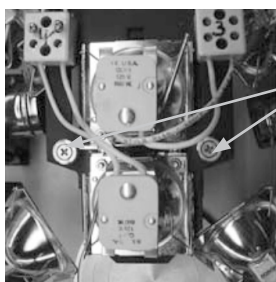

Serrer les
2 vis.

13. Fermer le couvercle et le fixer avec les 2 vis.



14. Brancher le cordon d'alimentation secteur à la prise murale. Mettre l'interrupteur d'alimentation sur ON (marche).

REPLACEMENT DES FUSIBLES (APPAREILS DE 220-240 V UNIQUEMENT)

Fusibles secteur : situés au dos de l'appareil à l'intérieur de la prise d'alimentation de l'appareil.

1. Mettre l'interrupteur d'alimentation sur OFF (arrêt).



2. Débrancher le cordon d'alimentation secteur de la prise d'alimentation de l'appareil.



3. Retirer le compartiment à fusibles de la prise d'alimentation (contient 2 fusibles) à l'aide d'un petit tournevis pour pousser la languette de blocage.



4. Retirer le compartiment à fusibles.



5. Remplacer le(s) fusible(s) avec le(s) fusible(s) fourni(s) F 250 V 10 A.

6. Remettre le compartiment à fusibles en place dans la prise d'alimentation.

7. Brancher le cordon d'alimentation sur la prise d'alimentation de l'appareil.



8. Mettre l'interrupteur d'alimentation sur ON (marche).



DÉPANNAGE

LE PLATEAU NE TOURNE PAS OU IL NE SE TROUVE PAS EN POSITION BASSE AU DÉBUT DE L'OPÉRATION.

Error
#1
Turntable
ESC - continue

ERREUR 1

Indique que la rotation du plateau n'est pas détectée ou que le plateau n'est pas en position basse au démarrage du menu.

- S'assurer que la poignée du plateau est complètement en avant et que le dispositif élévateur est en position basse, puis appuyer sur ESC (Échappement). Si le dispositif élévateur est encore en position haute, éteindre l'appareil, ouvrir le portillon et abaisser doucement le plateau sur la position d'arrêt. Allumer l'appareil.

SURCHAUFFE

Error
#2
Temperature
See Manual

ERREUR 2

La température de l'appareil dépasse la température maximale admissible.

- Éteindre l'appareil, puis le rallumer.
- Vérifier le fonctionnement du dispositif de soufflage.
- Vérifier le fonctionnement du ventilateur.

DÉFAILLANCE AMPOULE

Error
3
Ö
See Manual

ERREUR 3

Une ou plusieurs ampoule(s) ont grillé.

- La disposition des ampoules sur l'afficheur correspond à celle dans l'appareil, vue d'en haut.
- L'ampoule grillée clignote sur l'afficheur.
- Suivre la procédure de remplacement de la section Maintenance.

REMARQUE : Une surtension peut provoquer le déclenchement de n'importe laquelle des erreurs susmentionnées. Suivre les instructions pour corriger l'erreur et reprendre l'activité. Si l'erreur persiste, appeler le service d'assistance technique de Dentsply Sirona.

DÉPANNAGE (SUITE)

SYSTÈME OPTIQUE DU DISPOSITIF ÉLÉVATEUR

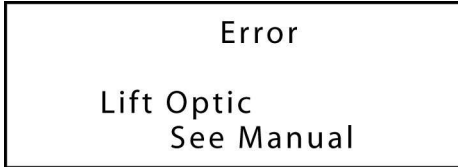

Le rayon lumineux horizontal d'arrêt du dispositif élévateur n'a pas été détecté.

- Vérifier que le dispositif élévateur n'est pas bloqué et qu'il se trouve en position basse.

DÉFAILLANCE ALIMENTATION ÉLECTRIQUE

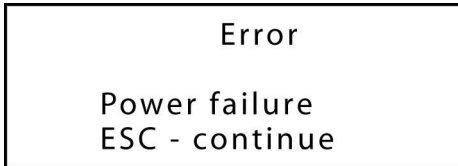

L'alimentation secteur a été coupée pendant un traitement.

- Appuyer sur ESC (Échappement) pour revenir au menu principal.

FERMETURE PORTILLON

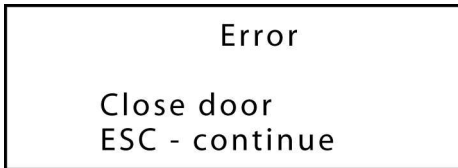

La touche DÉMARRAGE/ARRÊT a été enfoncée alors que le portillon était ouvert.

- Une fois le portillon fermé, le menu Traitements s'affiche à nouveau.
- Si le portillon est fermé, l'interrupteur de portillon pourrait être défectueux.

AUCUNE FRÉQUENCE

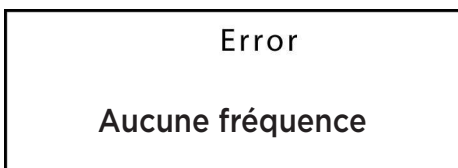

Une coupure de l'alimentation secteur s'est produite.

- Éteindre l'appareil en appuyant sur l'interrupteur d'alimentation puis rallumer.

REMARQUE : Une surtension peut provoquer le déclenchement de n'importe laquelle des erreurs susmentionnées. Suivre les instructions pour corriger l'erreur et reprendre l'activité. Si l'erreur persiste, appeler le service d'assistance technique de Dentsply Sirona.

MAINTENANCE DE L'APPAREIL

AVERTISSEMENT :

Cet appareil est conçu de façon à protéger l'opérateur grâce à ses systèmes de sécurité et il ne faut en aucune manière le modifier. Seul un technicien agréé Dentsply Sirona peut effectuer les interventions de maintenance et les réparations. La non-observation de ces consignes peut entraîner des brûlures ou des décharges électriques.

ÉTATS-UNIS

- Assistance par téléphone au numéro 800.835.6639, int. #1 (Réparations et pièces de rechange)
- Courrier électronique : YorkPA-Lab-EquipmentRepair@dentsplysirona.com

AVANT DE RENVOYER L'APPAREIL :

- Contacter un technicien de service de Dentsply Sirona pour organiser les réparations au numéro 800.835.6639, int. #1 (Réparations et pièces de rechange). Obtenir un numéro RMA (Return Material Authorization) qui servira au traçage et à la vérification du paquet. Un appareil parvenant sans ce numéro sera difficilement identifiable.
- Un appareil endommagé lors du transport à cause d'un emballage incorrect ne sera pas remboursé par l'entreprise de transport.
- Dentsply Sirona ne sera pas tenue pour responsable des dommages provoqués par un emballage incorrect.

PORT PAYÉ À DESTINATION DE :

Dentsply Sirona
À L'ATTENTION : Réparations
N° RMA _____
1301 Smile Way
York, PA 17404 États-Unis

CANADA

Contactez l'assistance technique :

- au numéro 800-263-1437, int. #3
- courrier électronique : Service.canada@dentsplysirona.com

HORS DES NORTH AMERICA

Contactez le représentant local de Dentsply Sirona.

MISE AU REBUT DE L'APPAREIL

Ceci est un appareil électronique en vertu de la loi régissant la vente, le retour et l'élimination respectueuse de l'environnement des appareils électriques et électroniques (Act Governing the Sale, Return and Environmentally Sound Disposal of Electrical and Electronic Devices) (ElektroG).

L'appareil ne doit pas être jeté avec les ordures ménagères normales. Pour la protection de l'environnement, jeter l'appareil en respectant les instructions et les normes locales en vigueur.

Cet appareil n'est pas destiné à l'usage domestique. Il est fabriqué et livré pour l'usage commercial et il doit être éliminé par l'utilisateur final conformément aux dispositions de la loi régissant les équipements électriques et électroniques (ElektroG).

GARANTIE

GARANTIE : Dentsply Sirona garantit que ce produit est exempt de tout défaut de matériau et de fabrication pendant une période de deux ans à compter de la date de vente. La responsabilité de Dentsply Sirona dans le cadre de cette garantie se limite uniquement à réparer ou, si Dentsply Sirona le souhaite, à remplacer les produits qui sont retournés à Dentsply Sirona durant la période de garantie applicable (frais d'envoi prépayés) et qui sont reconnus par Dentsply Sirona comme étant défectueux. Cette garantie ne peut s'appliquer à aucun produit ayant fait l'objet d'une mauvaise utilisation, d'une négligence ou d'un accident, ou mal utilisé ou modifié, ou réparé par des personnes non autorisées, ou mal installé.

INSPECTION : L'acquéreur devra examiner le produit au moment de la réception. L'acquéreur devra notifier par écrit à Dentsply Sirona toute réclamation relative à des défauts de matériau et de fabrication dans un délai de 30 jours après que l'acquéreur ait découvert ou aurait dû découvrir les faits objets de la réclamation. En cas de non-notification écrite par l'acquéreur d'une telle réclamation dans le délai prévu, cela sera considéré comme une renonciation à cette réclamation.

CLAUSE DE NON-RESPONSABILITÉ : Les dispositions de la garantie susmentionnée représentent la seule obligation de Dentsply Sirona et excluent toute autre réparation ou garantie, explicites ou implicites, y compris celles relatives AU CARACTÈRE COMMERCIAL ET D'ADÉQUATION À UNE UTILISATION SPÉCIFIQUE.

LIMITE DE RESPONSABILITÉ : En aucun cas, la société Dentsply Sirona ne sera tenue pour responsable de tout dommage direct, indirect, ou spécial, ni de perte ou de frais.

LIMITE D'ACTION : Toute action légale portant sur des réclamations dans le cadre de la garantie décrite au premier paragraphe, doit être intentée par l'acquéreur dans un délai d'un an après la survenance du dommage.

Sicurezza	1
Dati tecnici.....	2
Istruzioni di installazione	3
Funzionamento generale	4
Manutenzione utente.....	10
Sostituzione lampade e filtro	10
Sostituzione del fusibile (solo unità 220-240 V)	13
Risoluzione dei problemi	14
Assistenza prodotti	16
Smaltimento del dispositivo.....	16
Garanzia.....	17

SICUREZZA

USO RISERVATO AGLI UTILIZZATORI PROFESSIONALI.

Leggere attentamente queste istruzioni per l'uso prima di installare o mettere in funzione questo apparecchio.

- Utilizzare solo al chiuso.
- Non azionare mai l'unità in prossimità di materiali combustibili o collocare materiali sopra l'unità.
- L'unità deve essere collegata a terra elettricamente ad una presa elettrica a tre fili. Il servizio elettrico fornito deve essere una linea dedicata di dimensioni adeguate secondo le norme elettriche locali.
- L'unità deve essere posizionata in una posizione che consenta di scollegare facilmente il cavo di alimentazione dalla parete.
- Non tentare di effettuare la manutenzione dell'unità finché non si è letto e compreso il presente manuale di istruzioni.
- Spegnerne l'interruttore di alimentazione e scollegare il cavo di alimentazione prima di tentare di effettuare la manutenzione dell'unità.
- Non azionare i comandi dell'unità con pinze o altri strumenti.
- Non utilizzare solventi o detergenti liquidi sul pannello di controllo.
- Non toccare le lampade quando lo sportello dell'unità è aperto.
- Prima di sostituire le lampade, lasciare raffreddare l'unità a temperatura ambiente per evitare ustioni.
- Non coprire la parte superiore dell'unità o comunque non ostruire le ventole posteriori.
- Non riscaldare acqua o cibo nella camera dell'unità.
- Non immergere l'unità in alcun liquido.
- Non conservare prodotti infiammabili o solventi all'interno della camera dell'unità.
- Attenersi alle istruzioni per l'uso fornite dal fabbricante per quanto concerne il carico massimo dell'apparecchio e il ciclo di polimerizzazione.
- Se l'unità non viene utilizzata nel modo specificato in questo manuale, la protezione fornita dall'unità può essere compromessa.
- Grado di inquinamento: 2



ATTENZIONE: PERICOLO! ESISTE PERICOLO DI USTIONI QUANDO IL COPERCHIO VIENE APERTO. FARE ATTENZIONE DOPO L'APERTURA DEL COPERCHIO, LE LAMPADINE E LE SUPERFICI METALLICHE POSSONO ESSERE CALDE! UTILIZZARE GUANTI RESISTENTI AL CALORE QUANDO SI RIMUOVONO LE LAMPADINE!

TABELLA DEI SIMBOLI

	Corrente alternata
	On (Interruttore di alimentazione)
	Off (Interruttore di alimentazione)
	Attenzione, superficie calda
	Conduttore di protezione
	Attenzione, rischio di pericolo
	Luce ad alta intensità
	Smaltire nel rispetto della Direttiva 2012/19/EU del Parlamento Europeo e del Consiglio dell'Unione Europea Rifiuti di apparecchiature elettriche ed elettroniche (RAEE) del Parlamento Europeo e del Consiglio Europeo

DATI TECNICI

VALORI ELETTRICI NOMINALI:

Numero di modello	Tensione	Amperaggio	Frequenza	Watt
9494800	120 V	12 A	50-60 Hz	1200 W
9494801	220-240 V	10 A	50-60 Hz	1200 W

DIMENSIONI:

Lunghezza: 510 mm (20,1")

Larghezza: 366 mm (14,4")

Altezza: 385 mm (15,2")

PESO:

25 kg (55 libbre)

TEMPERATURA DI ESERCIZIO:

5 °C - 40 °C (41 °F - 104 °F)

FUSIBILE (2):

Rete: F 250 V 10 A (solo 220-240 V)

PARTI SOSTITUIBILI:

Lampadina (1 x)	905032
Filtro (1 x)	905034
Fusibile da 10 A (solo 220-240 V) (1 x)	9320069

ISTRUZIONI PER L'INSTALLAZIONE

I danni di spedizione devono essere segnalati al vettore non appena rilevati.

La confezione dell'unità contiene:

- 1 - Manuale di istruzioni (questo documento)
- 1 - Unità di elaborazione Speedcure inLab
- 2 - Lampadine di ricambio
- 1 - Piattaforma girevole
- 1 - Guanti (paio)
- 2 Fusibile da 10 A (solo 220-240 V)

DISIMBALLAGGIO NOTA: Conservare la scatola e i materiali di imballaggio per un uso futuro durante il trasporto dell'unità.

- Aprire la scatola.
- Rimuovere il kit di accessori.
- Rimuovere con cautela l'unità dalla scatola sollevando i supporti dell'imballaggio - sollevare solo la base metallica. Sostenere l'unità dal basso per evitare che scivoli. **NON SOLLEVARE L'UNITÀ UTILIZZANDO LE COPERTURE LATERALI IN PLASTICA.**
- Rimuovere i supporti di imballaggio.
- Rimuovere il sacchetto di plastica.
- Rimuovere il materiale d'imballaggio rimanente all'esterno dell'unità.
- Rimuovere la piattaforma girevole dalla parte superiore dell'unità.

INSTALLAZIONE

- Posizionare con cura l'unità su una superficie solida e piana. Posizionare l'unità ad almeno 10 cm (4 pollici) dalla parete o da altre strutture per consentire un buon flusso d'aria.
- Connettere l'unità ad una fonte di alimentazione con messa a terra.
- Aprire lo sportello e installare la piattaforma girevole sull'albero del motore, abbinare i lati piatti dell'albero e della piattaforma girevole.

ATTENZIONE:

Non azionare mai l'unità in prossimità di materiali combustibili o collocare materiali sopra l'unità.

Non utilizzare prolunghe con questa apparecchiatura.

Inserire il cavo di alimentazione in un circuito con una tensione nominale minima di 15 A (120 V) o 10 A (220-240 V).

Non posizionare l'unità in modo da bloccare l'accesso alla presa a muro o alla presa di alimentazione del cavo di alimentazione.

Non posizionare l'apparecchio/gli apparecchi in modo che vi sia un contatto diretto con una lampadina.

FUNZIONAMENTO GENERALE

DESCRIZIONE DEI TASTI FUNZIONE

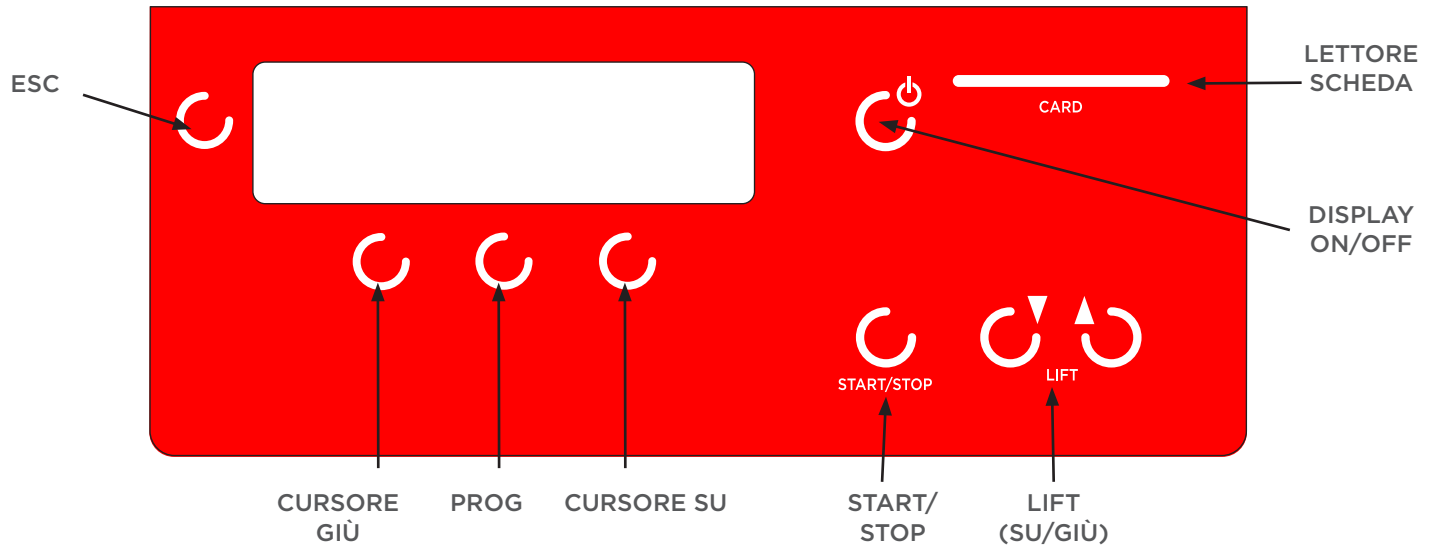

ESC: Annulla le modifiche, esce dai menu e cancella gli errori sullo schermo.

CURSORE GIÙ: Sposta il cursore sul menu - verso il basso.

PROG: Per visualizzare i parametri di processo.

CURSORE SU: Sposta il cursore sul menu - verso l'alto.

START/STOP: Per avviare o arrestare il processo selezionato. Premere una volta per confermare il nome del processo, le lampade utilizzate e il tempo di ciclo. Premere di nuovo per avviare il processo.

LIFT (SU/GIÙ): Per sollevare e abbassare il piattello girevole.

DISPLAY ON/OFF: Per attivare e disattivare il display. L'unità è in standby quando "OFF"



IL DISPLAY ON/OFF NON SCOLLEGA L'ALIMENTAZIONE ELETTRICA. PRIMA DI EFFETTUARE LA MANUTENZIONE, PRIMA DI SPEGNERE L'APPARECCHIO, POSIZIONARE L'ALIMENTAZIONE SUL RETRO DELL'APPARECCHIO. QUINDI SCOLLEGARE L'UNITÀ DALL'ALIMENTAZIONE ELETTRICA.

LETTORE SCHEDA: Utilizzato per caricare programmi di nuovo materiale.

FUNZIONAMENTO GENERALE (SEGUE)

INTERRUTTORE DI ALIMENTAZIONE

L'interruttore di alimentazione si trova sul retro dell'unità, come mostrato in figura.

Portare l'interruttore di alimentazione in posizione ON, come mostrato in figura.

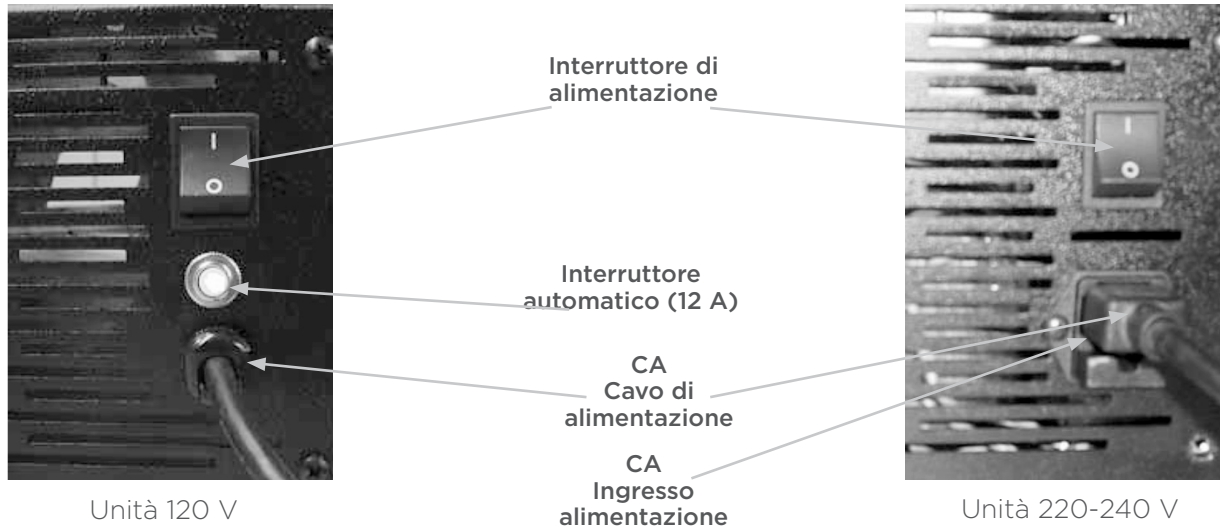

Il display si accende e viene visualizzata una schermata della lingua per un breve periodo di tempo. Questa schermata passa automaticamente al menu di processo.

SELEZIONE DELLA LINGUA

Ci sono cinque lingue disponibili: inglese, tedesco, francese, italiano e spagnolo.

La schermata di selezione della lingua è accessibile all'accensione o premendo una volta il tasto ESC quando si visualizza il menu di processo. Se non viene effettuata alcuna selezione entro 5 secondi, l'unità passa al menu di processo.

SCHERMATA DI SELEZIONE DELLA LINGUA

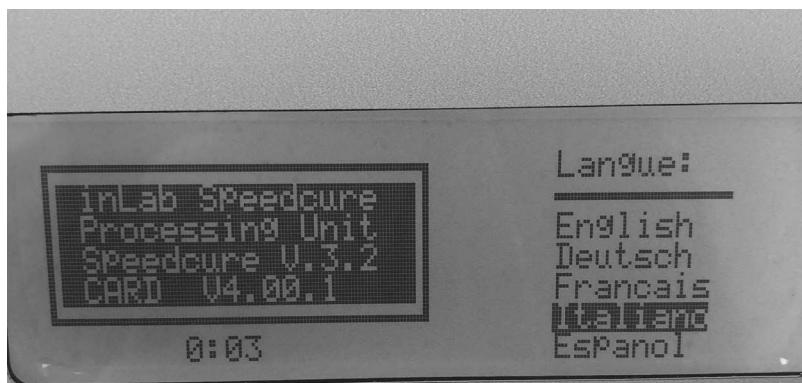

Per selezionare una lingua, utilizzare i tasti Cursore su e Cursore giù adiacenti al display entro 5 secondi. Una volta evidenziata la lingua preferita, il timer di 5 secondi si resetta; attendere 5 secondi per consentire all'unità di passare al menu di processo con la nuova scelta della lingua.

FUNZIONAMENTO GENERALE (SEGUE)

All'accensione dell'unità, tramite l'interruttore di alimentazione, viene eseguito un test diagnostico per verificare il funzionamento dei sistemi a chiave dell'unità. Verrà visualizzata la schermata mostrata di seguito. Se esiste un problema, viene visualizzato un errore. Errori di riferimento nella sezione Risoluzione dei problemi di questo manuale.

SCHERMATA DI CONTROLLO DELLA DIAGNOSTICA INIZIALE (LA PORTA DEVE ESSERE CHIUSA!)

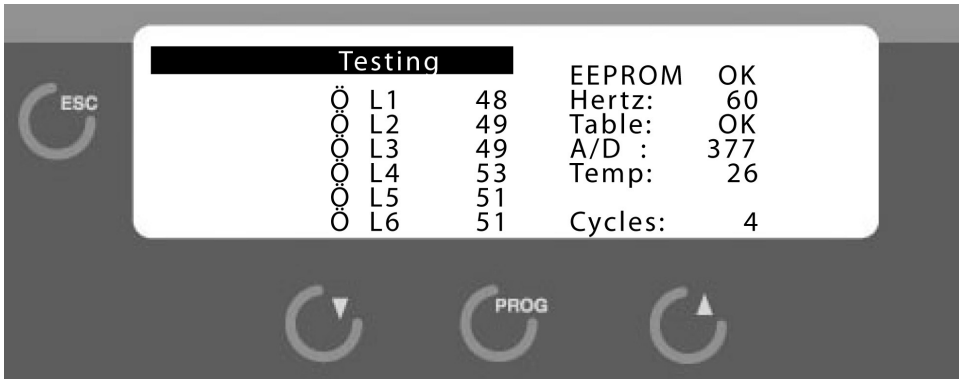

Dopo un test diagnostico riuscito, viene visualizzato il menu di processo.

SELEZIONARE IL PROCESSO

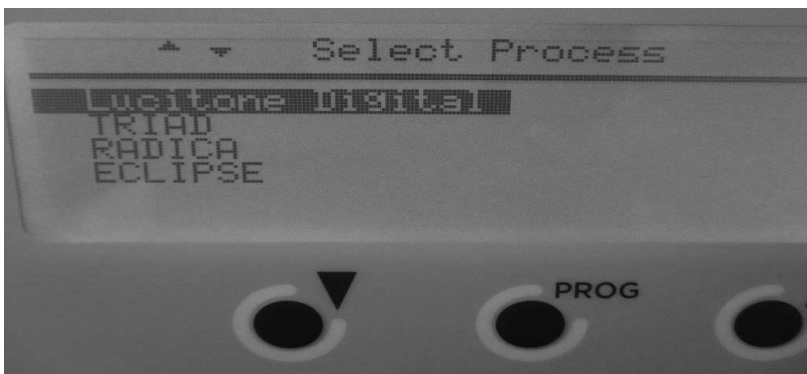

Usare i tasti Cursore su/giù per selezionare il processo, premere PROG.

SCHERMATA DEL MENU DEL PROCESSO



Con i tasti Cursore su/giù selezionare un processo, quindi premere PROG.

FUNZIONAMENTO GENERALE (SEGUE)

Una volta selezionato un processo, premere il tasto PROG o il tasto START/STOP per confermare la schermata dei parametri di processo.

SCHEMATA DEI PARAMETRI DI PROCESSO



Questa schermata mostra il nome del processo selezionato, il numero di lampade utilizzate e il suo tempo di ciclo (esclusi i 3 minuti di raffreddamento).

Per tornare al Menu Processo premere il tasto ESC o attendere 15 secondi, e lo schermo tornerà automaticamente al menu principale. Nella parte inferiore dello schermo viene visualizzato un timer che indica quanto tempo rimane per avviare il processo.

Per eseguire questo processo è necessario premere nuovamente il tasto START/STOP.

Una volta avviato, viene visualizzata la schermata di esecuzione del processo.

SCHEMATA DI ESECUZIONE DEL PROCESSO



Il processo verrà eseguito per la durata del tempo di elaborazione visualizzato. L'unità si fermerà alla fine del processo per controllare la rotazione della piattaforma; un segnale acustico lungo indica l'inizio della fase di raffreddamento.

FUNZIONAMENTO GENERALE (SEGUE)

SCHERMATA DI RAFFREDDAMENTO



Una volta completato il raffreddamento, il display ritorna al menu di processo. L'ultimo processo utilizzato sarà evidenziato nel menu di processo. Non rimuovere l'apparecchio fino alla fine del ciclo di raffreddamento.



ATTENZIONE: I modelli possono essere ancora caldi - Fare attenzione quando si rimuovono i materiali dalla camera.

ANNULLAMENTO DEL PROCESSO

Quando il tasto START/STOP è stato premuto durante un processo, viene visualizzata la seguente schermata per confermare l'interruzione del processo.



ESC annulla il comando di annullamento.

SCHERMATA DI RAFFREDDAMENTO ANNULLAMENTO DEL PROCESSO



Se viene premuto START/STOP o la porta è stata aperta durante il processo, verrà emesso un lungo segnale acustico e verrà visualizzata la schermata di raffreddamento illustrata sopra.

Rimuovere l'apparecchio solo dopo la fine del ciclo di raffreddamento.



ATTENZIONE: I modelli possono essere ancora caldi - Fare attenzione quando si rimuovono i materiali dalla camera.

FUNZIONAMENTO GENERALE (SEGUE)

CARICAMENTO DEI PROGRAMMI DELLE SCHEDE

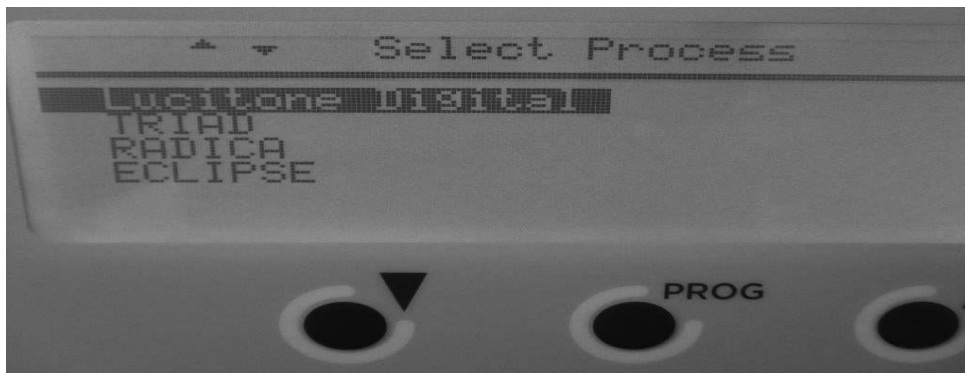

Da questa schermata, inserire la scheda con l'etichetta rivolta verso l'alto.



Premere il tasto PROG per caricare i dati.

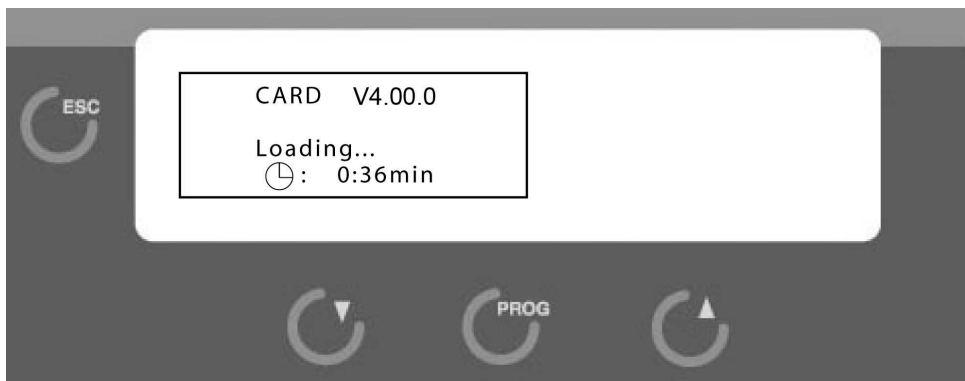

Caricamento del programma.

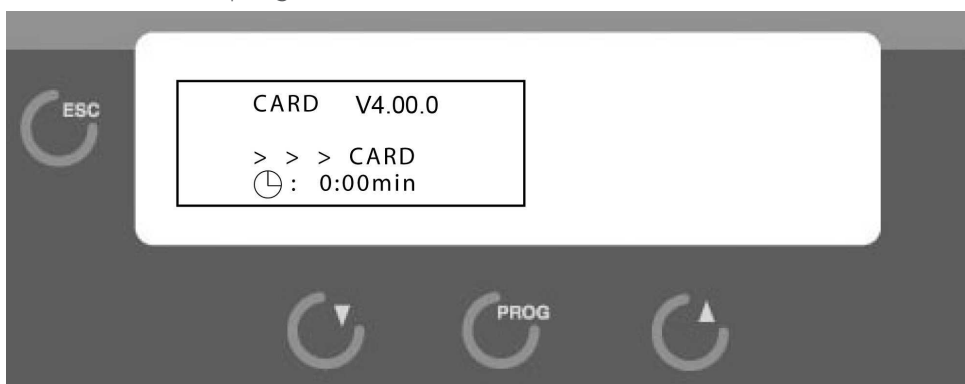

Programma caricato, rimuovere la scheda. Il display tornerà alla selezione del processo.

MANUTENZIONE UTENTE

ATTENZIONE:

Questo apparecchio contiene tensioni pericolose. I lavori di manutenzione e riparazione devono essere eseguiti solo da un tecnico autorizzato Dentsply Sirona.

Per mantenere l'apparecchiatura in buone condizioni di funzionamento, seguire le seguenti linee guida.

- Esaminare regolarmente l'apparecchiatura per verificare la presenza di danni meccanici.
- Siate sicuri che il sollevamento non sia in alcun modo ostruito.
- Non sovraccaricare la piattaforma (1 libbra max.), questo può causare un rallentamento del motore e causare l'usura dei cuscinetti.
- Non tentare di forzare manualmente il sollevamento quando l'unità è alimentata. Ciò può causare danni al motore.

PULIZIA

- Pulire l'unità almeno una volta alla settimana.
- Pulire le superfici esterne con un panno morbido e umido utilizzando un detergente delicato e acqua.
- Pulire il ventilatore e le bocchette di sfiato, utilizzando aria compressa a bassa pressione, una volta al mese o secondo necessità per evitare il surriscaldamento.
- Non utilizzare solventi o detergenti liquidi sul pannello di controllo; potrebbero entrare nel pannello e causare danni.
- NON IMMERSI IN ACQUA!

SOSTITUZIONE DELLA LAMPADA E DEL FILTRO



ATTENZIONE:

SPEGNERE L'INTERRUTTORE DI ALIMENTAZIONE E SCOLLEGARE L'UNITÀ DALLA PRESA DI CORRENTE PRIMA DI ESEGUIRE QUALSIASI MANUTENZIONE SULL'UNITÀ.



ATTENZIONE:

PERICOLO! ESISTE PERICOLO DI USTIONI QUANDO IL COPERCHIO VIENE APERTO. FARE ATTENZIONE DOPO L'APERTURA DEL COPERCHIO, LE LAMPADINE E LE SUPERFICI METALLICHE POSSONO ESSERE CALDE! LASCIARE RAFFREDDARE L'UNITÀ ALMENO 15 MINUTI PRIMA DELLA MANUTENZIONE. UTILIZZARE GUANTI RESISTENTI AL CALORE QUANDO SI RIMUOVONO LE LAMPADE!

NOTA: LASCIARE RAFFREDDARE COMPLETAMENTE L'UNITÀ PRIMA DI SOSTITUIRE LE LAMPADE PER ELIMINARE I RISCHI DI USTIONI.

Quando una lampada si spegne, il suo numero di posizione lampeggia sul display. Nella foto qui sotto, L2 è fulminata. Seguire le istruzioni alla pagina successiva per la sostituzione della lampada. UTILIZZARE SOLO LAMPADE DI RICAMBIO FORNITE DA DENTSPLY SIRONA.

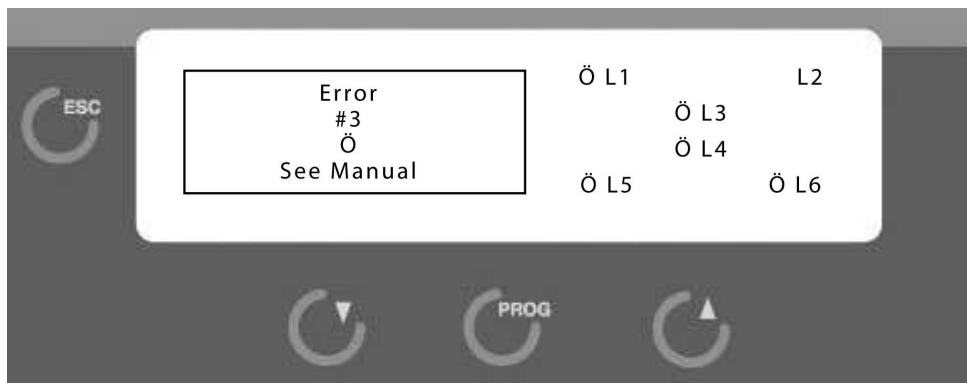

SOSTITUZIONE DELLA LAMPADA E DEL FILTRO (CONTINUA)

1. Portare l'interruttore di alimentazione in posizione OFF.



2. Scollegare il cavo di alimentazione CA dalla presa a parete.

3. Allentare le due viti sul retro del pannello superiore.



4. Scorrete il pannello superiore all'indietro fino a raggiungere il pieno accesso alle lampade.



5. Indossare i guanti in dotazione.



6. Allentare le viti di fissaggio della staffa centrale della lampada, se necessario, per liberare la lampada.

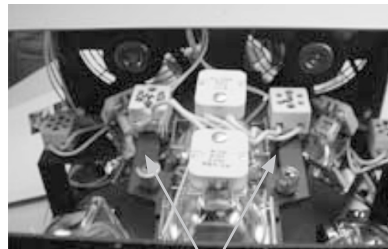

Parte anteriore dell'unità

Allentare 2 viti.



Il mancato uso dei guanti può causare il guasto prematuro della lampada a causa degli oli della pelle.

7. Posizionare il supporto centrale della lampada nelle fessure sul lato sinistro del coperchio interno. Fare attenzione a non rimuovere i filtri nella staffa. Non toccare i filtri a mani nude, maneggiare solo con i guanti. Se i filtri vengono sostituiti, i filtri hanno un lato smerigliato e un lato lucido. Il lato smerigliato deve essere posizionato verso la lampada. **UTILIZZARE SOLO FILTRI DI RICAMBIO FORNITI DA DENTSPLY SIRONA.**



Rivolgere il lato smerigliato verso l'ALTO!

SOSTITUZIONE DELLA LAMPADA E DEL FILTRO (CONTINUA)

8. Spingere la leva di sblocco della lampada abbastanza lontano da allentare la lampada dal portalampada.



9. Rimuovere la lampada.



- 10 **IMPORTANTE!** Riportare la leva di sblocco della lampada in posizione di avanzamento.



11. Inserire una nuova lampada. La molla di ritenuta deve scorrere sopra la lampada.



- 12 Reinstallare il supporto centrale della lampada, serrare le viti di fissaggio.

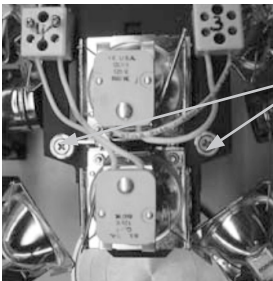

Serrare
2 viti

13. Chiudere il coperchio, fissare con 2 viti.



14. Inserire il cavo di alimentazione CA nella presa a parete.
Portare l'interruttore di alimentazione in posizione ON.

SOSTITUZIONE DEL FUSIBILE (SOLO UNITÀ 220-240 V)

Rete elettrica - situata nella parte posteriore dell'unità all'interno della presa d'ingresso.

1. Spegnerne l'interruttore di alimentazione.



2. Scollegare il cavo di alimentazione dalla presa di corrente CA.



3. Rimuovere il cassetto portafusibili dalla presa d'ingresso (contiene 2 fusibili) con un piccolo cacciavite per spingere sulla clip di bloccaggio.



4. Rimuovi il cassetto dei fusibili.



5. Sostituire i fusibili con i fusibili F 250V da 10 A in dotazione.

6. Spingere il cassetto portafusibili nella presa d'ingresso fino a quando la clip non si blocca.

7. Inserire il cavo di alimentazione dell'unità nella presa di corrente CA.



8. Portare l'interruttore di alimentazione in posizione ON.



RISOLUZIONE DEI PROBLEMI

NESSUNA ROTAZIONE DELLA PIATTAFORMA O LA PIATTAFORMA NON È IN POSIZIONE ABBASSATA ALL'INIZIO DEL PROCESSO.

Error
#1
Turntable
ESC - continue

ERRORE 1

Indica che la rotazione della piattaforma non è stata rilevata, o che la piattaforma non è in posizione bassa all'inizio del menu.

- Assicurarsi che la maniglia della piattaforma sia spinta completamente in avanti e che Lift sia in posizione GIÙ, quindi premere ESC. Se Lift è ancora sollevato, spegnere l'unità, aprire lo sportello e spingere delicatamente il pannello girevole verso il basso fino alla posizione di arresto. Accendere l'unità.

SOVRATEMPERATURA

Error
#2
Temperature
See Manual

ERRORE 2

La temperatura dell'unità ha superato la temperatura massima consentita.

- Spegner l'unità e quindi accenderla.
- Controllare il funzionamento del soffiatore.
- Controllare il funzionamento del ventilatore.

PROBLEMA DELLA LAMPADA

Error
3
Ö
See Manual

ERRORE 3

Una o più lampade non funzionano.

- La disposizione delle lampade mostrata sul display è la stessa che si trova nell'unità, vista dall'alto.
- La lampada difettosa lampeggerà sul display.
- Seguire la procedura di sostituzione della lampada nella sezione Manutenzione.

**NOTA: Uno sbalzo di tensione può causare la comparsa di uno qualsiasi degli errori di cui sopra. Seguire le istruzioni fornite per cancellare l'errore e riprendere il normale funzionamento.
Se l'errore persiste, chiamare il servizio di assistenza Dentsply Sirona per l'assistenza.**

RISOLUZIONE DEI PROBLEMI (SEGUE)

OTTICHE DEL SOLLEVAMENTO

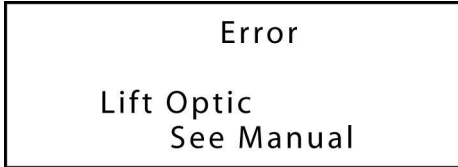

Il fascio di luce orizzontale non è stato rilevato per fermare il sollevamento.

- Confermare che il sollevamento non sia ostruito e che sia in posizione di discesa.

CADUTA DI TENSIONE

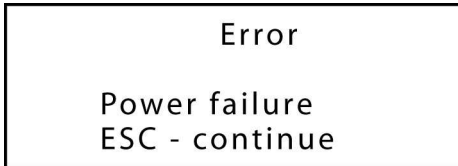

L'alimentazione della linea CA è venuta a mancare durante un processo.

- Premere ESC per tornare al menu principale.

CHIUDERE LO SPORTELLO

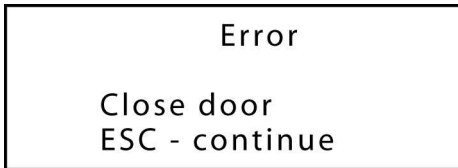

START/STOP è stato spinto con lo sportello aperto.

- Una volta chiusa la porta, il display ritorna alla schermata del menu di processo.
- Se lo sportello è chiuso, l'interruttore dello sportello potrebbe non funzionare correttamente,

NESSUNA FREQUENZA

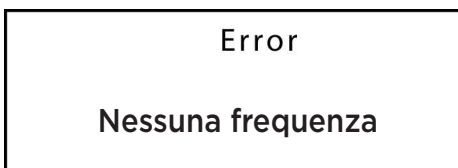

Si è verificato un guasto della linea di alimentazione CA.

- Spegnerne l'unità con l'interruttore di alimentazione e riavviare.

NOTA: Uno sbalzo di tensione può causare la comparsa di uno qualsiasi degli errori di cui sopra. Seguire le istruzioni fornite per cancellare l'errore e riprendere il normale funzionamento. Se l'errore persiste, chiamare il servizio di assistenza Dentsply Sirona per l'assistenza.

ASSISTENZA PRODOTTI

ATTENZIONE:

Questa apparecchiatura è stata concepita con caratteristiche di sicurezza per proteggere l'operatore e non deve essere modificata in nessuna forma. I lavori di manutenzione e riparazione devono essere eseguiti solo da un tecnico autorizzato Dentsply Sirona. La mancata osservanza di queste precauzioni può provocare ustioni o scosse elettriche.

USA

- Assistenza telefonica al numero 800.835.6639, Opzione n. 1 (Riparazione e Ricambi apparecchiatura)
- E-mail: YorkPA-Lab-EquipmentRepair@dentsplysirona.com

PRIMA DI RESTITUIRE L'UNITÀ:

- Contattare un tecnico dell'assistenza Dentsply Sirona per organizzare la riparazione al numero 800.835.6639, Opzione n. 1 (Riparazione e Ricambi apparecchiatura). Ottenere un numero di autorizzazione al reso RMA, che verrà utilizzato per tracciare e verificare il pacco. Notare che le apparecchiature ricevute senza questo numero potrebbero non essere identificabili.
- L'attrezzatura danneggiata durante la spedizione a causa di un imballaggio improprio non può essere rimborsata dal vettore.
- Dentsply Sirona non sarà responsabile per danni derivanti da un imballaggio improprio.

SPEDIZIONE PREPAGATA DA INVIARE A:

Dentsply Sirona
ATT.: Equipment Repair
Numero RMA _____
1301 Smile Way
York, PA 17404 USA

CANADA

Contattare il supporto tecnico per informazioni sull'assistenza:

- Assistenza telefonica al numero 800-263-1437, opzione n. 3
- E-mail: Service.canada@dentsplysirona.com

FUORI DAGLI NORTH AMERICA

Contattare il proprio rappresentante Dentsply Sirona locale.

SMALTIMENTO DEL DISPOSITIVO

Il dispositivo è un dispositivo elettronico ai sensi della "legge che disciplina la vendita, la restituzione e lo smaltimento ecologicamente corretto dei dispositivi elettrici ed elettronici" (ElektroG).

Dispositivo non devono essere gettati nei normali rifiuti domestici. Per ragioni ambientali, smaltire del dispositivo in base alle normative locali vigenti.

L'apparecchio non è destinato all'uso privato. Viene prodotto e consegnato per uso commerciale e deve essere smaltito dall'utente finale secondo le specifiche della legge sulle apparecchiature elettriche ed elettroniche - ElektroG.

GARANZIA

GARANZIA: Dentsply Sirona garantisce che questo prodotto è privo di difetti di materiale e di lavorazione per un periodo di due anni dalla data di vendita. La responsabilità di Dentsply Sirona ai sensi della presente garanzia è limitata esclusivamente alla riparazione o, a discrezione di Dentsply Sirona, alla sostituzione di quei prodotti che vengono restituiti a Dentsply Sirona entro il periodo di garanzia applicabile (con spese di spedizione prepagate) e che sono ritenuti difettosi da Dentsply Sirona. La presente garanzia non si applica ad alcun prodotto che sia stato soggetto ad uso improprio, negligenza, o incidente, o utilizzato in modo errato, o modificato, o riparato da persone non autorizzate, o installato in modo improprio.

ISPEZIONE: L'acquirente deve ispezionare il prodotto al momento della ricezione. L'acquirente è tenuto a comunicare per iscritto a Dentsply Sirona eventuali reclami relativi a difetti di materiale e di lavorazione entro trenta giorni dal riscontro da parte dell'acquirente dei fatti su cui si basa tale reclamo o da quando ragionevolmente l'acquirente avrebbe dovuto riscontrarli. La mancata comunicazione scritta da parte dell'acquirente di tale reclamo entro tale periodo di tempo sarà considerata come una rinuncia a tale reclamo.

ESONERO DI RESPONSABILITÀ: Le disposizioni della suddetta garanzia sono l'unico obbligo di Dentsply Sirona ed escludono tutti gli altri rimedi o garanzie, esplicite o implicite, compresi quelli relativi alla COMMERCIALIZZABILITÀ e all'IDONEITÀ PER UN PARTICOLARE SCOPO.

LIMITAZIONE DELLA RESPONSABILITÀ: In nessun caso Dentsply Sirona sarà responsabile nei confronti dell'acquirente per eventuali danni, perdite o spese incidentali, consequenziali o speciali.

LIMITAZIONE DELLE AZIONI: L'acquirente deve avviare qualsiasi azione legale in relazione alle richieste di garanzia di cui al primo paragrafo entro un anno dalla data in cui è maturata la causa dell'azione.

Seguridad.....	1
Datos técnicos.....	2
Instrucciones de instalación.....	3
Funcionamiento general.....	4
Mantenimiento del usuario.....	10
Sustitución de bombilla y filtro.....	10
Sustitución de fusibles (solo unidad de 220-240V).....	13
Resolución de problemas.....	14
Mantenimiento del producto.....	16
Eliminación de la unidad.....	16
Garantía.....	17

SEGURIDAD

SOLO PARA USO PROFESIONAL.

Lea atentamente estas instrucciones de funcionamiento antes de instalar o utilizar este equipo.

- Utilizar solo en interiores.
- No utilice nunca la unidad cerca de materiales combustibles o coloque materiales encima de la unidad.
- La unidad debe tener una conexión de toma de tierra a través de un cable de tres bornes o de una caja de enchufe con toma de tierra. El servicio eléctrico proporcionado debe ser una línea dedicada de tamaño adecuado a los códigos eléctricos locales.
- La unidad debe colocarse en una posición que permita que el cable de alimentación se desconecte fácilmente de la pared.
- No intente reparar la unidad hasta que haya leído y entendido este manual de instrucciones.
- Apague el interruptor de encendido y desconecte el cable de alimentación antes de intentar reparar la unidad.
- No maneje los controles de la unidad con pinzas u otras herramientas.
- No emplee disolventes o limpiadores líquidos en el panel de control.
- No toque las bombillas cuando la puerta de la unidad esté abierta.
- Antes de reemplazar las bombillas, deje que la unidad se enfríe a temperatura ambiente para evitar quemaduras.
- No cubra la parte superior de la unidad ni obstruya los ventiladores traseros de ninguna manera.
- No caliente agua o alimentos en la cámara de la unidad.
- No sumerja la unidad en ningún líquido.
- No almacene productos inflamables o disolventes dentro de la cámara de la unidad.
- Siga las instrucciones de uso de fabricante para ver la carga máxima del aparato por proceso y ciclo de fotopolimerización.
- Si la unidad no se utiliza de la manera especificada en este manual, puede afectar a la protección que proporciona la unidad .
- Grado de contaminación: 2



PRECAUCIÓN: ¡RIESGO DE PELIGRO! EXISTE PELIGRO DE QUEMADURAS AL ABRIR LA CUBIERTA. ¡TENGA CUIDADO CUANDO ABRA LA CUBIERTA, LAS BOMBILLAS Y LAS SUPERFICIES METÁLICAS PUEDEN ESTAR CALIENTES! ¡UTILICE GANTES RESISTENTES AL CALOR CUANDO quite LAS BOMBILLAS!

TABLA DE SÍMBOLOS

	Corriente alterna
	Encendido (interruptor de encendido)
	Apagado (interruptor de encendido)
	Precaución, superficie caliente
	Conductor protector
	Precaución, riesgo de peligro
	Luz de alta intensidad
	Desechar de acuerdo con la Directiva de Residuos de Aparatos Eléctricos y Electrónicos 2012/19/EU del Parlamento Europeo y el Consejo de la Unión Europea

DATOS TÉCNICOS

CLASIFICACIONES ELÉCTRICAS:

Número de modelo	Voltaje	Amperios	Frecuencia	Vatios
9494800	120 V	12A	50 - 60 Hz	1200 W
9494801	220-240 V	10A	50 - 60 Hz	1200 W

DIMENSIONES:

Longitud: 510 mm

Anchura: 366 mm

Altura: 385 mm

PESO:

25 kg

TEMPERATURA DE FUNCIONAMIENTO:

5 °C - 40 °C

FUSIBLE (2):

Red eléctrica: F 250 V 10 A (solo 220 - 240 V)

PIEZAS DE REPUESTO:

Bombilla (1 cada)	905032
Filtro (1 cada)	905034
Fusible de 10 A (solo 220-240 V) (1 cada)	9320069

INSTRUCCIONES DE INSTALACIÓN

Los daños al realizar el envío se deben notificar al transportista tan pronto como se detecten.

El envase de la unidad contiene lo siguiente:

- 1 - Manual de instrucciones (este documento)
- 1 - Unidad de procesamiento inLab Speedcure
- 2 - Bombillas de repuesto
- 1 - Plato giratorio
- 1 - Guantes (par)
- 2 - fusibles de 10 A (solo 220 - 240 V)

DESEMBALAJE NOTA: Guarde la caja y los materiales de embalaje para usarlos en el futuro cuando transporte la unidad.

- Abra la caja.
- Saque el kit de accesorios.
- Saque la unidad de la caja con cuidado, levantando los soportes del envase; levante solo la base de metal. Unidad de soporte desde la parte inferior para evitar deslizamientos. **NO LEVANTE LA UNIDAD USANDO LAS CUBIERTAS LATERALES DE PLÁSTICO.**
- Saque los soportes de embalaje.
- Saque la bolsa de plástico.
- Saque el material de embalaje restante en el exterior de la unidad.
- Saque el plato giratorio de la parte superior de la unidad.

INSTALACIÓN

- Coloque cuidadosamente la unidad sobre una superficie plana sólida. Coloque la unidad al menos a 10 cm de la pared u otras estructuras para permitir un buen flujo de aire.
- Conecte la unidad a una fuente de energía conectada a tierra.
- Abra la puerta e instale el plato giratorio en el eje del motor, haga coincidir los lados planos del eje y el plato giratorio.

ADVERTENCIA:

No utilice nunca la unidad cerca de materiales combustibles o coloque materiales encima de la unidad.

No use cables de extensión con este equipo.

Conecte el cable de alimentación a un circuito con una capacidad mínima de 15 A (120 V) o 10 A (220-240 V).

No coloque la unidad de manera que bloquee el acceso a la toma de pared o al enchufe de entrada del cable de alimentación.

No coloque los aparatos de forma que estén en contacto directo con una bombilla.

FUNCIONAMIENTO GENERAL

DESCRIPCIONES CLAVE DE FUNCIONES

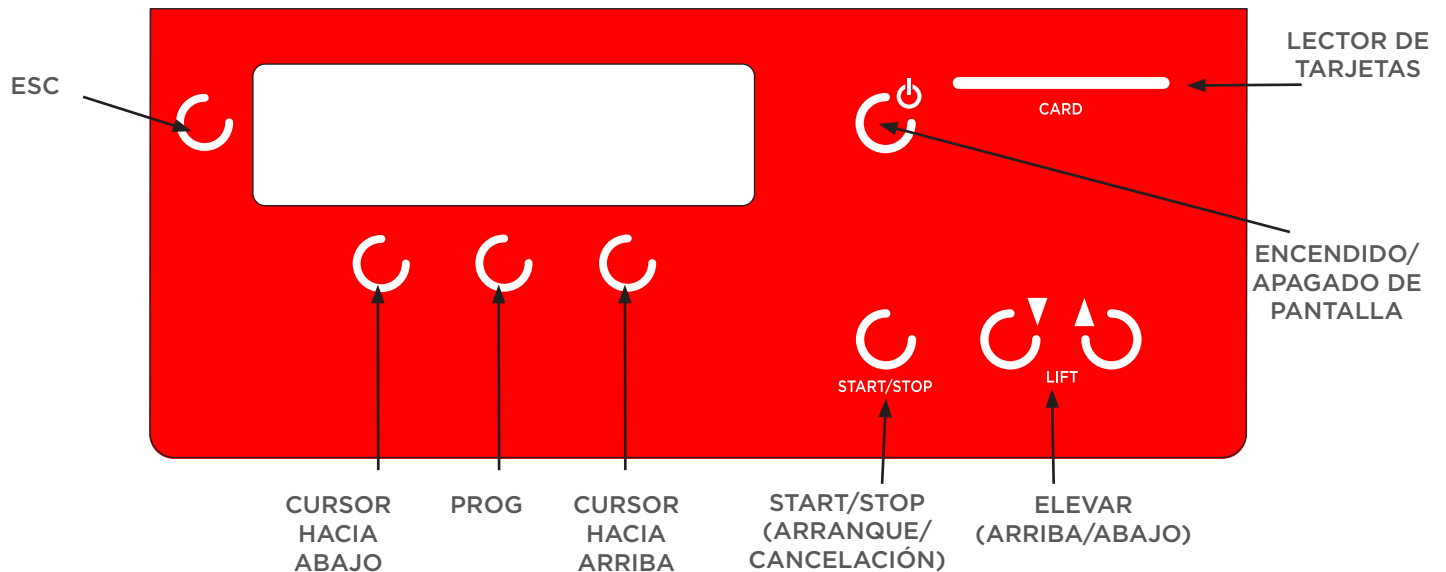

ESC: Anula los cambios, sale de los menús y borra los errores en la pantalla.

CURSOR HACIA ABAJO: Mueve el cursor sobre el menú, hacia abajo.

PROG: Para ver los parámetros de procesamiento.

CURSOR HACIA ARRIBA: Mueve el cursor sobre el menú, hacia arriba.

START/STOP (ARRANQUE/CANCELACIÓN) ARRANCA o CANCELA el proceso seleccionado. Pulse una vez para confirmar el nombre del proceso, las lámparas utilizadas y el tiempo de ciclo. Pulse nuevamente para comenzar el proceso.

ELEVAR (ARRIBA/ABAJO): Sube y baja la plataforma de trabajo.

ENCENDIDO/APAGADO DE PANTALLA: ENCIENDE Y APAGA la pantalla. La unidad está en espera cuando está «APAGADA».



ENCENDIDO/APAGADO DE PANTALLA NO DESCONECTA LA ALIMENTACIÓN ELÉCTRICA. ANTES DE REALIZAR EL MANTENIMIENTO, COLOQUE PRIMERO LA ALIMENTACIÓN EN LA POSICIÓN DE APAGADO QUE SE ENCUENTRA EN LA PARTE TRASERA DE LA UNIDAD. DESPUÉS DESCONECTE LA UNIDAD DE LA FUENTE ELÉCTRICA.

LECTOR DE TARJETAS: Se usa para cargar nuevos programas de material.

FUNCIONAMIENTO GENERAL (CONTINUACIÓN)

INTERRUPTOR DE ENCENDIDO

El interruptor de encendido se encuentra en la parte trasera de la unidad, tal y como se muestra.

Cambie el interruptor de encendido a la posición ENCENDIDO, tal y como se muestra.

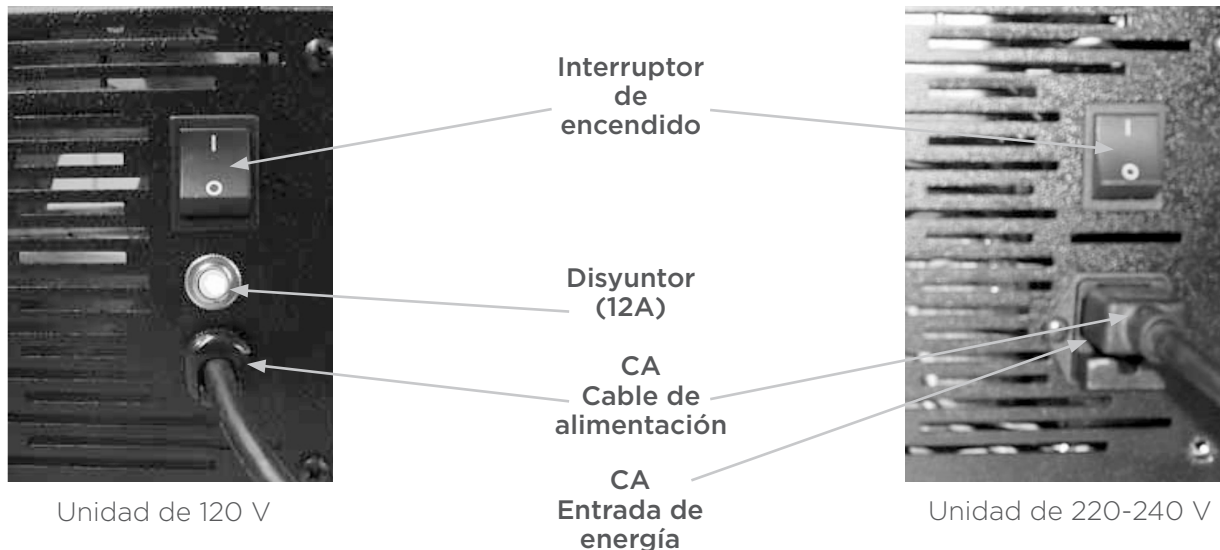

La pantalla se encenderá y se mostrará una pantalla de idioma durante un corto período de tiempo. Esta pantalla irá al menú de procesos automáticamente.

SELECCIÓN DE IDIOMA

Existen cinco idiomas disponibles: Inglés, alemán, francés, italiano y español.

Se puede acceder a la pantalla de selección de idioma al encender o presionando la tecla ESC una vez cuando se visualiza el menú de procesos. Si no se realiza una selección en 5 segundos, la unidad pasará por defecto al menú de procesos.

PANTALLA DE SELECCIÓN DE IDIOMA

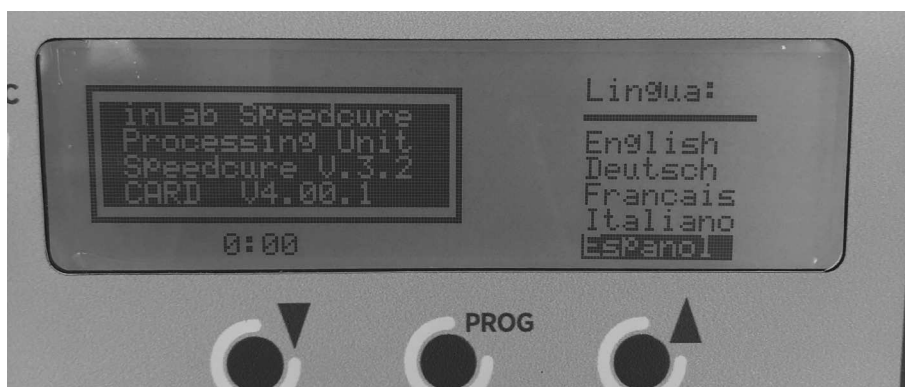

Para seleccionar un idioma, use las teclas de Cursor arriba y Cursor abajo adyacentes a la pantalla en 5 segundos. Una vez que se selecciona el idioma preferido, el temporizador de 5 segundos se reiniciará; espere 5 segundos para permitir que la unidad cambie al menú de procesos con la nueva opción de idioma.

FUNCIONAMIENTO GENERAL (CONTINUACIÓN)

Cuando se enciende la unidad, mediante el interruptor de encendido, se realiza una prueba de diagnóstico para verificar el funcionamiento de los sistemas clave de la unidad. Se visualizará la pantalla que se muestra a continuación. Si existe un problema, se mostrará un error. Los errores de referencia se encuentran en la sección Resolución de problemas de este manual.

PANTALLA DE VERIFICACIÓN DE DIAGNÓSTICO INICIAL (¡LA PUERTA DEBE ESTAR CERRADA!)

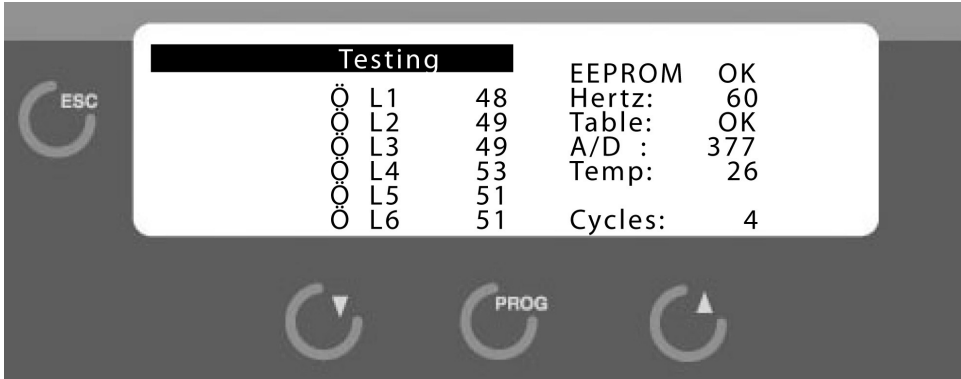

Después de una prueba de diagnóstico realizada con éxito, se mostrará el menú de procesos.

PROCESO SELECCIONADO

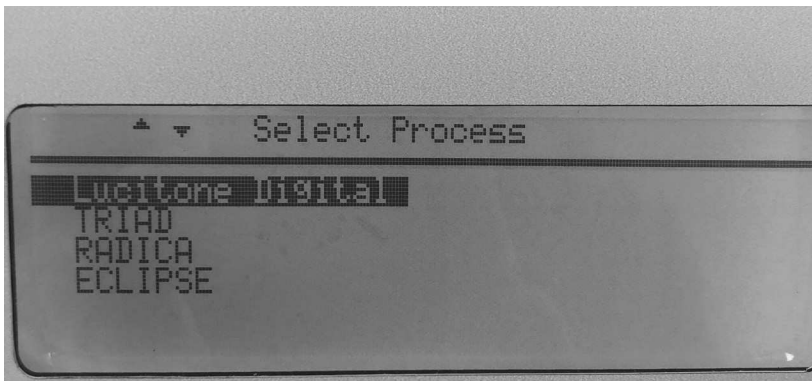

Use las teclas de cursor arriba/abajo para seleccionar el proceso, pulse PROG.

PANTALLA DEL MENÚ DE PROCESOS

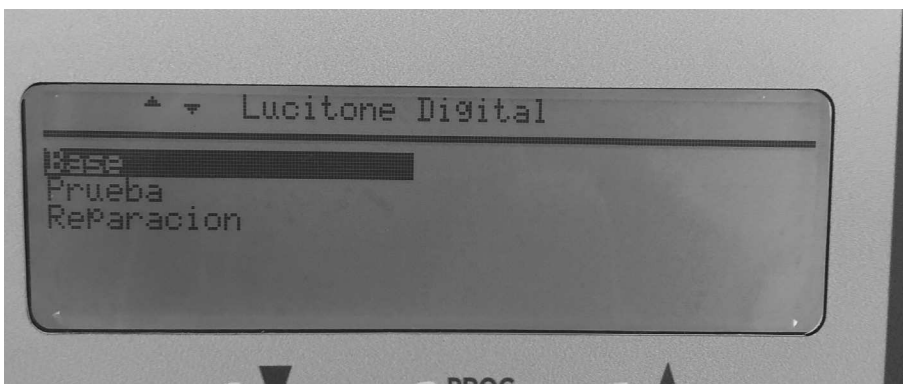

Use las teclas de cursor arriba/abajo para seleccionar un proceso, después pulse PROG.

FUNCIONAMIENTO GENERAL (CONTINUACIÓN)

Una vez que se selecciona un proceso, pulse la tecla PROG o la tecla START/STOP (ARRANQUE/CANCELACIÓN) para confirmar la pantalla de parámetros del proceso.

PANTALLA DE PARÁMETROS DE PROCESOS

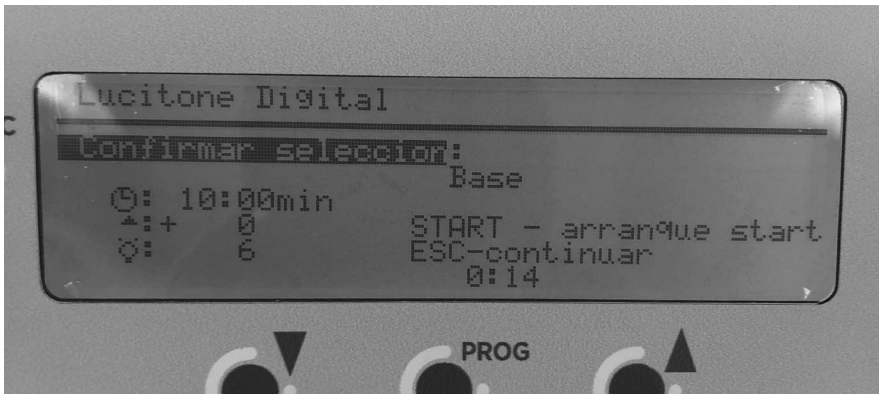

Esta pantalla muestra el nombre del proceso seleccionado, el número de lámparas utilizadas y su tiempo de ciclo (excluyendo los 3 minutos de tiempo de enfriamiento).

Para volver al Menú de procesos, pulse la tecla ESC o espere 15 segundos, y la pantalla volverá automáticamente al menú principal. Se mostrará un temporizador en la parte inferior de la pantalla que indica cuánto tiempo queda para arrancar el proceso.

Para ejecutar este proceso, se debe pulsar de nuevo la tecla START/STOP (ARRANQUE/CANCELACIÓN).

Una vez iniciado, se muestra la pantalla de ejecución del proceso.

PANTALLA DE EJECUCIÓN DE PROCESOS

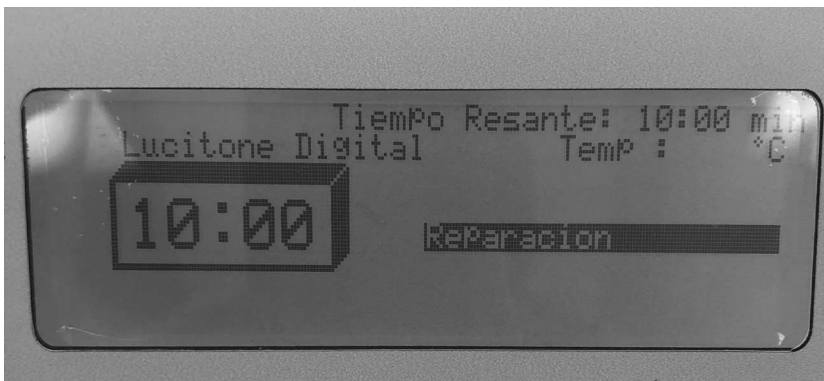

El proceso se ejecutará durante el tiempo de procesamiento mostrado. La unidad se detendrá al final del proceso para verificar la rotación de la mesa; un pitido largo indicará el inicio de la fase de enfriamiento.

FUNCIONAMIENTO GENERAL (CONTINUACIÓN)

PANTALLA DE ENFRIAMIENTO



Una vez que finalice el enfriamiento, la pantalla volverá al menú de procesos. En el menú de procesos se seleccionará el último proceso utilizado. No quite el aparato hasta que haya finalizado el ciclo de enfriamiento.



PRECAUCIÓN: Los modelos aún pueden estar calientes. Tenga cuidado al sacar los materiales de la cámara.

ABORTAR PROCESO

Durante un proceso, al pulsar la tecla START/STOP (ARRANQUE/CANCELACIÓN), se mostrará la siguiente pantalla para confirmar que se ha abortado el proceso.

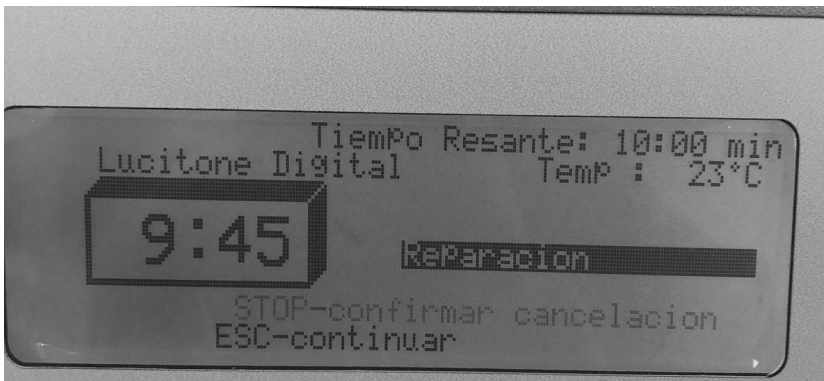

ESC cancela el comando abortar.

PANTALLA ABORTAR PROCESO DE ENFRIAMIENTO

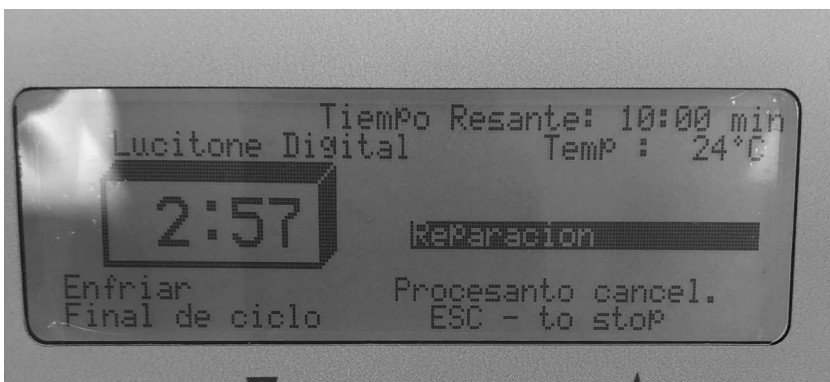

Si se pulsó START/STOP (ARRANQUE/CANCELACIÓN) o se abrió la puerta durante el proceso, sonará un pitido largo y se mostrará la pantalla de enfriamiento que se muestra anteriormente.

Quite el aparato solo después de que el ciclo de enfriamiento haya terminado.



PRECAUCIÓN: Los modelos aún pueden estar calientes. Tenga cuidado al sacar los materiales de la cámara.

FUNCIONAMIENTO GENERAL (CONTINUACIÓN)

PROGRAMAS DE CARGA

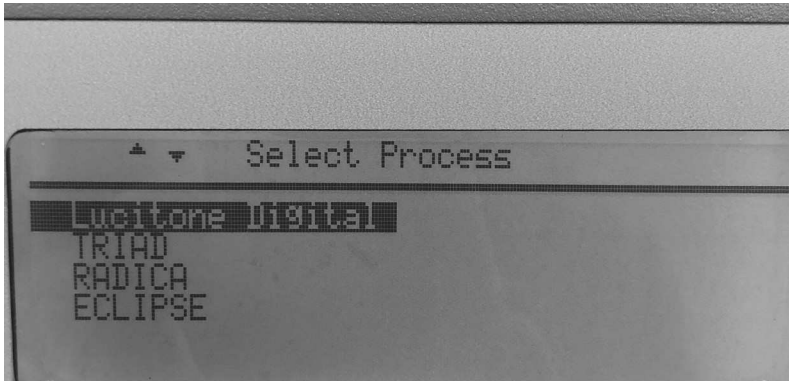

Desde esta pantalla, inserte la tarjeta con la etiqueta hacia arriba.



Pulse la tecla PROG para cargar los datos.

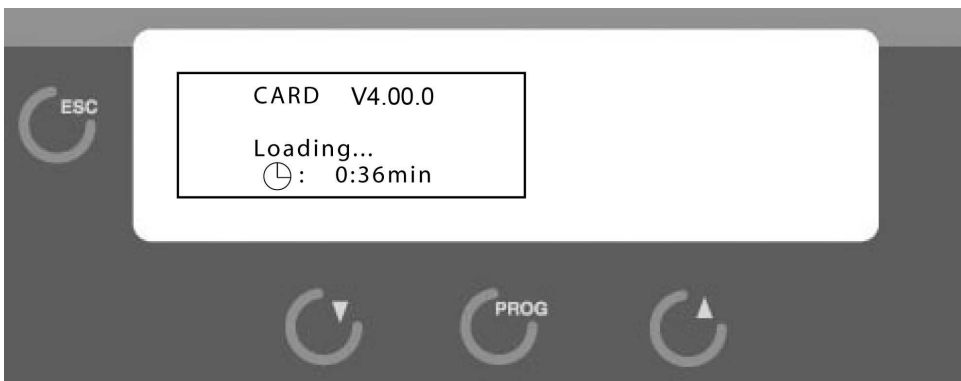

Programa cargando.

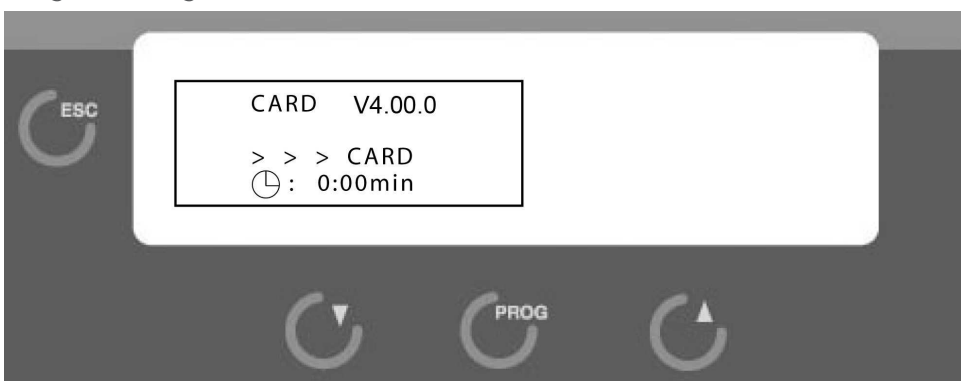

Programa cargado, extraiga la tarjeta. La pantalla volverá a Seleccionar proceso.

MANTENIMIENTO DEL USUARIO

ADVERTENCIA:

Este equipo contiene voltajes peligrosos. Solo un técnico de servicio autorizado de Dentsply Sirona puede realizar los trabajos de mantenimiento y reparación.

Para mantener el equipo en buen estado de funcionamiento, siga las pautas que se indican a continuación.

- Examine el equipo regularmente en busca de daños mecánicos.
- Asegúrese de que el elevador no esté obstruido de ninguna manera.
- No sobrecargue la mesa (0, 5 kg máx.), Esto puede hacer que el motor gire más lentamente y causar desgaste en los rodamientos.
- No intente forzar manualmente el elevador cuando la unidad está encendida. Esto puede provocar daños en el motor.

LIMPIEZA

- Limpie la unidad al menos una vez a la semana.
- Limpie las superficies exteriores con un paño suave y húmedo con un detergente suave y agua.
- Limpie el ventilador y las rejillas de escape, utilizando aire comprimido a baja presión, una vez al mes o según sea necesario para evitar el sobrecalentamiento.
- No utilice disolventes o limpiadores líquidos en el panel de control; podrían introducirse en el panel y provocar daños.
- ¡NO SUMERGIR EN AGUA!

SUSTITUCIÓN DE BOMBILLA Y FILTRO



PRECAUCIÓN:

APAGUE EL INTERRUPTOR DE ENCENDIDO Y DESENCHUFE LA UNIDAD DE LA TOMA DE LA PARED ANTES DE REALIZAR CUALQUIER MANTENIMIENTO EN LA UNIDAD.



PRECAUCIÓN:

¡RIESGO DE PELIGRO! EXISTE PELIGRO DE QUEMADURAS AL ABRIR LA CUBIERTA. ¡TENGA CUIDADO CUANDO ABRA LA CUBIERTA, LAS BOMBILLAS Y LAS SUPERFICIES METÁLICAS PUEDEN ESTAR CALIENTES! DEJE QUE LA UNIDAD SE ENFRÍE AL MENOS 15 MINUTOS ANTES DE REALIZAR EL MANTENIMIENTO. ¡UTILICE GUANTES RESISTENTES AL CALOR CUANDO quite las bombillas!

NOTA: DEJE QUE LA UNIDAD SE ENFRÍE COMPLETAMENTE ANTES DE REEMPLAZAR LAS BOMBILLAS PARA ELIMINAR EL PELIGRO DE QUEMADURAS.

Cuando se quema una lámpara, su número de localización parpadeará en la pantalla. En la imagen que aparece a continuación, L2 está quemada. Para reemplazar la bombilla, siga las instrucciones que aparecen en la página siguiente. UTILICE SOLO BOMBILLAS DE REPUESTO SUMINISTRADAS POR DENTSPLY SIRONA.

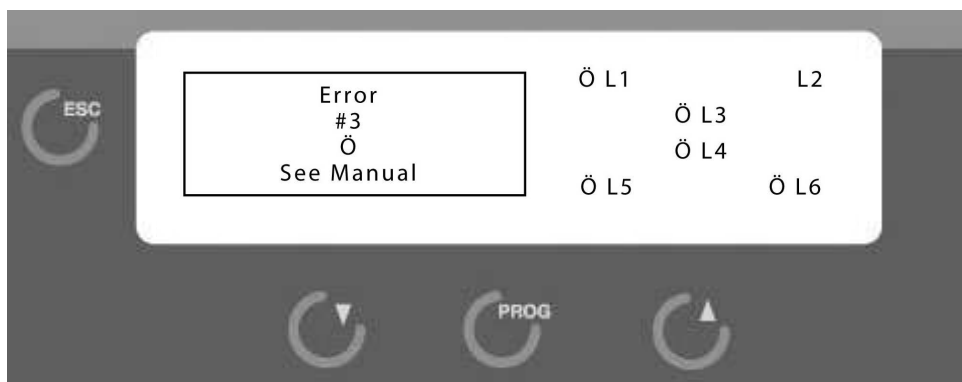

SUSTITUCIÓN DE BOMBILLA Y FILTRO (CONTINUACIÓN)

1. Cambie el interruptor de encendido a la posición APAGADO.
2. Desenchufe el cable de alimentación de CA de la toma de la pared.



3. Afloje los dos tornillos que se encuentran en la parte trasera del panel superior.



4. Deslice el panel superior hacia atrás hasta lograr el acceso completo a las bombillas.



5. Póngase los guantes que se suministran en las manos.



6. Si fuera necesario, afloje los tornillos de sujeción del soporte de la bombilla central, para dejar espacio para la bombilla.

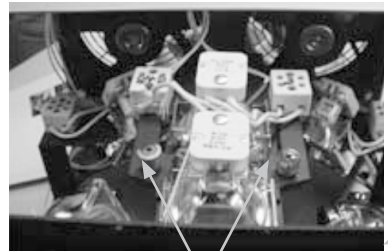

Parte delantera de la unidad

Afloje los 2 tornillos.



Si no utiliza guantes puede provocar el deterioro prematuro de la lámpara debido a los aceites de la piel.

7. Coloque el soporte de la bombilla central en las ranuras del lado izquierdo de la cubierta interna. Tenga cuidado de no quitar los filtros en el soporte. No toque los filtros con las manos desnudas, manipule solo con los guantes protectores. Si se reemplazan los filtros, los filtros tienen un lado translúcido y otro brillante. El lado translúcido debe colocarse hacia la lámpara. UTILICE SOLO FILTROS DE REPUESTO SUMINISTRADOS POR DENTSPLY SIRONA.



¡El lado translúcido HACIA ARRIBA!

SUSTITUCIÓN DE BOMBILLA Y FILTRO (CONTINUACIÓN)

8. Pulse la palanca de ajuste de la bombilla lo suficiente como para aflojar la bombilla del casquillo.



9. Quite la bombilla.



- 10 **¡IMPORTANTE!** Vuelva a colocar la palanca de ajuste de la bombilla en la posición hacia adelante.



11. Coloque una bombilla nueva. El muelle de sujeción debe deslizarse sobre la bombilla.



- 12 Vuelva a instalar el soporte de la bombilla central, apriete los tornillos de sujeción. 13. Cierre la tapa, asegúrela con 2 tornillos.

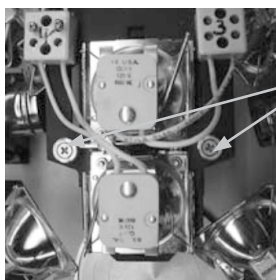

Apriete los
2 tornillos.



14. Conecte el cable de alimentación de CA a la toma de la pared. Cambie el interruptor de encendido a la posición ENCENDIDO.

SUSTITUCIÓN DE FUSIBLES (SOLO UNIDAD DE 220-240V)

Red eléctrica: situada en la parte trasera de la unidad dentro del enchufe de entrada.

1. Cambie el interruptor de encendido a la posición APAGADO.



2. Desenchufe el cable de alimentación de la entrada de alimentación de CA.



3. Extraiga el cajón de fusibles de la toma de entrada (contiene 2 fusibles) con un destornillador pequeño para empujar el clip de bloqueo.



4. Extraiga el cajón de fusibles.



5. Reemplace los fusibles con los fusibles F 250V 10A suministrados.



6. Empuje el cajón de fusibles en la toma de entrada hasta que el clip se bloquee.



7. Empuje el cable de alimentación de la unidad en la entrada de alimentación de CA.



8. Cambie el interruptor de encendido a la posición ENCENDIDO.



RESOLUCIÓN DE PROBLEMAS

NO HAY ROTACIÓN DE LA MESA O LA TABLA NO ESTÁ EN POSICIÓN BAJA AL INICIO DEL PROCESO.

Error
#1
Turntable
ESC - continue

ERROR 1

Indica que no se detectó la rotación de la mesa o que la mesa no está en la posición baja al inicio del menú.

- Asegúrese de empujar la manilla de la mesa completamente hacia adelante y de que el elevador esté en la posición BAJA, luego presione ESC. Si el elevador aún está elevado, apague la unidad, abra la puerta y empuje suavemente la mesa hacia abajo hasta la posición de parada. ENCIENDA la unidad.

EXCESO DE TEMPERATURA

Error
#2
Temperature
See Manual

ERROR 2

La temperatura de la unidad ha superado la temperatura máxima permitida.

- APAGUE la unidad y después ENCIÉNDALA.
- Verifique el funcionamiento del extractor.
- Verifique el funcionamiento del ventilador.

FALLO DE BOMBILLAS

Error
3
Ö
See Manual

ERROR 3

Una o más bombillas han fallado.

- El diseño de la bombilla que se ve en la pantalla es el mismo que el dispuesto en la unidad, como se ve desde la parte superior.
- La bombilla averiada parpadeará en la pantalla.
- Siga el procedimiento de sustitución de la bombilla en la Sección de Mantenimiento.

NOTA: Una sobrecarga de energía puede causar que aparezca cualquiera de los errores anteriores. Siga las instrucciones proporcionadas para borrar el error y reanudar el funcionamiento normal. Si continúa algún error, llame al departamento de servicio de Dentsply Sirona para obtener ayuda.

RESOLUCIÓN DE PROBLEMAS (CONTINUACIÓN)

ÓPTICA DEL ELEVADOR

Error
Lift Optic
See Manual

No se ha detectado el haz de luz horizontal para detener el elevador.

- Confirme que el elevador no esté obstruido y esté en la posición baja.

FALLO DE ALIMENTACIÓN

Error
Power failure
ESC - continue

La alimentación de CA se perdió durante un proceso.

- Pulse ESC para volver al menú principal.

CERRAR LA PUERTA

Error
Close door
ESC - continue

Se ha pulsado START/STOP (ARRANQUE/CANCELACIÓN) con la puerta abierta.

- Una vez que se cierre la puerta, la pantalla volverá a la pantalla del menú de procesos.
- Si la puerta está cerrada, el interruptor de la puerta puede estar funcionando mal,

SIN FRECUENCIA

Error
Sin frecuencia

Se produjo un fallo de alimentación de CA.

- APAGUE la unidad con el interruptor de encendido y reinicie.

NOTA: Una sobrecarga de energía puede causar que aparezca cualquiera de los errores anteriores. Siga las instrucciones proporcionadas para borrar el error y reanudar el funcionamiento normal. Si continúa algún error, llame al departamento de servicio de Dentsply Sirona para obtener ayuda.

MANTENIMIENTO DEL PRODUCTO

ADVERTENCIA:

Este equipo está diseñado con características de seguridad para proteger al operador y no debe modificarse de ninguna forma. Solo un técnico de servicio autorizado de Dentsply Sirona puede realizar los trabajos de mantenimiento y reparación. El incumplimiento de estas precauciones puede provocar quemaduras o descargas eléctricas.

EE. UU.

- Asistencia telefónica al 800.835.6639, Opción n.º 1 (Reparación de equipos y piezas)
- Correo electrónico: YorkPA-Lab-EquipmentRepair@dentsplysirona.com

ANTES DE DEVOLVER LA UNIDAD:

- Póngase en contacto con un técnico de servicio de Dentsply Sirona para concertar una reparación al 800.835.6639, opción n.º 1 (reparación de equipos y piezas). Obtenga un número RMA, que se utilizará para rastrear y verificar su paquete. Tenga en cuenta que el equipo recibido sin este número puede no poder identificarse.
- El transportista no puede pagar el equipo dañado en el envío como resultado de un embalaje inadecuado.
- Dentsply Sirona no será responsable de los daños resultantes de un embalaje inadecuado.

ENVIAR PREPAGO A:

Dentsply Sirona
a LA ATT: Reparación de equipos
Número de RMA _____
1301 Smile Way
York, PA 17404 EE. UU.

CANADÁ

Póngase en contacto con el soporte técnico para obtener información de mantenimiento:

- Asistencia telefónica al 800-263-1437, Opción n.º 3
- Correo electrónico: Service.canada@dentsplysirona.com

FUERA DE NORTH AMERICA

Póngase en contacto con su representante local de Dentsply Sirona.

ELIMINACIÓN DE LA UNIDAD

El dispositivo es un dispositivo electrónico SEGÚN la «Ley que regula la venta, devolución y eliminación ambientalmente racional de dispositivos eléctricos y electrónicos» (ElektroG).

La unidad deben desecharse como basura doméstica. Por razones ambientales, deseche la unidad siguiendo las normas o regulaciones ambientales locales.

El dispositivo no está destinado para uso privado. Se fabrica y entrega para uso comercial y el usuario final debe eliminarlo de acuerdo con las especificaciones de la Ley de equipos eléctricos y electrónicos, ElektroG.

 Manufactured by
Dentsply Sirona
1301 Smile Way
York, PA 17404 USA
Tel. 800-243-1942
dentsplysirona.com

EC REP
DeguDent GmbH
Rodenbacher Chaussee 4
63457 Hanau-Wolfgang
Germany
Tel. +49/6181/5950



9363180 Rev. 13 (10/20)