

Astra Tech Implant System®

# Product catalog 2022

OsseoSpeed® TX

プロダクトカタログ オッセオスピードTX





# Astra Tech Implant System®

## CONTENTS

<b>アストラテック インプラントシステム</b>	<b>4</b>	<b>ドリル</b>	<b>36</b>
製品一覧 3.0	5	単回使用ドリル	36
製品一覧 3.5/4.0	6	複数回使用ドリル	38
製品一覧 4.5/5.0	8	ドリリング関連器具	40
<b>外科用コンポーネント</b>	<b>10</b>	<b>補綴用インスツルメント</b>	<b>41</b>
インプラント – オッセオスピードTX	10	はじめに	41
カバースクリュー & ヒーリングアバットメント	12	インスツルメント全般	42
テンポラリーアバットメント	14	<b>プロダクトカタログ</b>	
<b>セメント固定用コンポーネント</b>	<b>15</b>	<b>オッセオスピードTX プロファイル</b>	<b>46</b>
タイデザイン	16	製品一覧	47
キャストデザイン	17	外科用コンポーネント	48
印象 & 技工用コンポーネント	18	補綴用コンポーネント	50
ダイレクトアバットメント	19	<b>リペアおよび交換用コンポーネント</b>	<b>52</b>
<b>スクリュー固定用コンポーネント</b>	<b>21</b>	互換性一覧	53
ユニアバットメント	22	破損したスクリューの除去のための器具	54
アングルドアバットメント & ヒーリングキャップ	23	内部スレッドの修復のための器具	55
印象 & 技工用コンポーネント	24	アバットメントの取りはずしおよび除去のための器具	56
<b>アタッチメント固定用コンポーネント</b>	<b>26</b>	インプラント除去のための道具	56
ロケータアバットメント	27	一般インスツルメント	57
ボールアバットメント	28	<b>トルクガイド</b>	<b>58</b>
<b>外科用インスツルメント</b>	<b>30</b>	<b>材料</b>	<b>60</b>
はじめに	31	各製品に記載されている材料の( )内にある番号から材料をご確認いただけます	60
		ラベルおよびマニュアルに記載の記号の説明	61
		<b>索引</b>	<b>62</b>

\* 本カタログに掲載されている製品にEVと記載があるものはオッセオスピードTXと互換性があります。

全製品が予告なく変更される場合があります。最新の製品ラインナップにつきましては、デンツブライシロナインプラントにお問い合わせください。お客様の読みやすさ向上のため、本文中に®または™を使用していません。ただし、デンツブライシロナが商標権を放棄することは一切ありません。

すべての商標と会社名は、それぞれ各社の所有物です。

製品イラストの縮尺は、実物と異なります。

本カタログ・マニュアルに記載されている®および™は、米国連邦商標法に基づき記載されたもので、日本における登録商標を意味するものではありません。

# Easy to choose and easy to use

アストラテックインプラントシステムは最小限のコンポーネントで幅広く柔軟な対応を実現した、シンプルで信頼性のあるシステムです。口腔内のどの方向、どのような位置にも使用することができます。1回法、2回法どちらにも適応しています。補綴のオプションは、セメント固定、スクリュー固定、アタッチメント固定による修復処置を用意しています。

## シンプルな埋入手技—シンプルなインプラントの取りだしと埋入

インプラントドライバーを用いることで、埋入手技の簡素化・効率化を実現します。

## 最小限のコンポーネントで最大のフレキシビリティ—

### —インプラント・アバットメント間の接合部のサイズが3種類に—

コンポーネントの種類を最小限にして治療計画や在庫の管理をシンプルにするため、コニカルシールデザインによるインプラント・アバットメント間の接合部は3種類からなり、識別がしやすいようにカラーコード化され、それぞれX-スモール、スモール、ラージと呼びます。

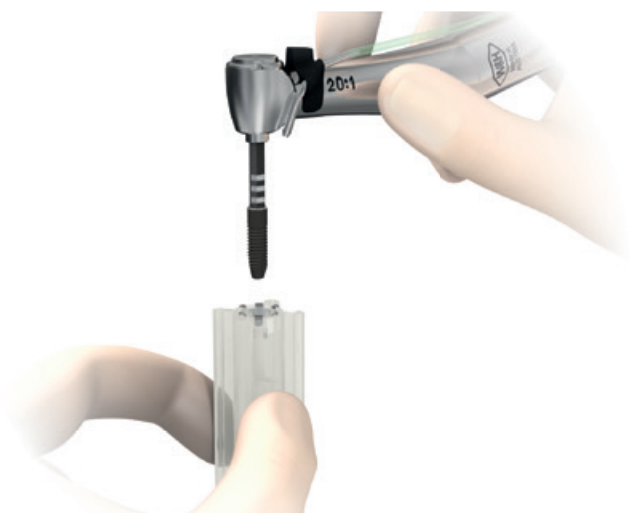

## インプラントレベル印象

### —コンポーネントのカラーコード—

カラーはイエロー、アクア、ライラックの3種類にわけられています。今までインプラントピックアップ、トランスファー、ガイドピン、レプリカを正しく見分けることは決して容易ではありませんでした。カラーコード化により、それぞれのコンポーネントは、対応するインプラントのカラーコードと同じになります。



## 単回使用ドリル

最適な切れ味で、取り扱いが容易です。使用前の洗浄・滅菌は必要ありません。単回使用ドリルのこれらの利点は、全てのドリリング手順に共通です。



# 製品 一覧 3.0

## イエロー

X-スモール

回転防止機構  
(ヘックス) 付き

X-スモール

回転防止機構  
(ヘックス) なし (NI)

### インプラント

オッセオスピードTX  
3.0S



11 mm 24982  
13 mm 24983  
15 mm 24984

### カバー スクリュー

3.0



0 mm 24198

### ヒーリング アバットメント

3.0



Ø 4.0 2 mm 24777  
Ø 4.0 4 mm 24778  
Ø 4.0 6 mm 25017

## セメント固定式

### テンポラリーアバットメント

テンポラリーアバットメント  
3.0



Ø 3.4 1 mm 25018

### アバットメント

タイデザイン  
3.0



Ø 4.0 1 mm 24788  
Ø 4.0 2 mm 24789  
Ø 4.0 15° 2.4 mm 24790

### インプラント インプレッション

インプラントピックアップ  
3.0

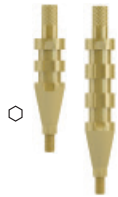

ショート 24950  
ロング 24949

インプラントトランスファー  
3.0



ロング 24958

### ガイドピン

インプラントガイドピン  
3.0



ショート 24970  
ロング 24976

### レプリカ

インプラントレプリカ  
3.0



24977

### ラボ アバットメント スクリュー

ラボ アバットメント スクリュー  
デザイン M1.4



24802



# 製品 一覧

## 3.5/4.0

### アクア



スモール

回転防止機構  
(ヘックス) 付き



スモール

回転防止機構  
(ヘックス) なし (NI)

#### インプラント

オッセオスピードTX  
3.5S



- 8 mm 24930
- 9 mm 24931
- 11 mm 24932
- 13 mm 24933
- 15 mm 24934
- 17 mm 24935

オッセオスピードTX  
4.0S



- 6 mm 24939
- 8 mm 24940
- 9 mm 24941
- 11 mm 24942
- 13 mm 24943
- 15 mm 24944
- 17 mm 24945

#### カバースクリュー

3.5/4.0



- 0 mm 24328
- 1 mm 24329

#### ヒーリング アバットメント

3.5/4.0



- 4.0 2 mm 24574
- 4.5 4 mm 24575
- 4.5 6 mm 24576
- 5.5 2 mm 24577
- 5.5 4 mm 24578
- 5.5 6 mm 24579
- 6.5 4 mm 24580
- 6.5 6 mm 24581

ユニ  
3.5/4.0



- 2 mm 24374
- 4 mm 24375
- 6 mm 24376
- 8 mm 24377
- 10 mm 24378

## セメント固定式

### テンポラリーアバットメント

テンポラリーアバットメント  
3.5/4.0



- 4.1 1 mm 24281
- NI 4.1 1 mm 24280

### アバットメント

キャストデザイン  
3.5/4.0



- 4 1 mm 22843

タイデザイン  
3.5/4.0



- 4.5 1.5 mm 24285
- 4.5 3 mm 24286
- 5.5 1.5 mm 24287
- 5.5 3 mm 24288
- 6.5 1.5 mm 24289
- 6.5 3 mm 24290
- 4.5 20° 3.5 mm 24291
- 5.5 20° 3.5 mm 24292

## スクリュー固定式

### アバットメント

20° ユニアバットメント  
3.5/4.0



- 0.5 mm 24893
- 1 mm 24894
- 2 mm 24895
- 4 mm 24896
- 6 mm 24897
- 8 mm 24898

45° ユニアバットメント  
3.5/4.0



- 0.5 mm 24899
- 1 mm 24900
- 2 mm 24901
- 4 mm 24902
- 6 mm 24903
- 8 mm 24904

アングルドアバットメント  
3.5/4.0



- 4 0.8 mm 24245
- 4 2 mm 24246
- NI 4 0.8 mm 24347
- NI 4 2 mm 24348

### ヒーリングキャップ

20° プロヒールキャップ



- 4.3 24162
- 5.5 Short 24158
- 5.5 Long 24159

45° プロヒールキャップ



- 4.3 24163
- 5.5 ショート 24160
- 5.5 ロング 24161

ヒーリングキャップ アングルド



24092

## アタッチメント固定式

### アバットメント

ボールアバットメント  
3.5/4.0



- 1 mm 24905
- 2 mm 24906
- 4 mm 24907
- 6 mm 24908
- 8 mm 24909

ロケーターアバットメント  
3.5/4.0



- 1 mm 24268
- 2 mm 24269
- 3 mm 24270
- 4 mm 24271
- 5 mm 24272

### アバットメントインプレッション

ボールアバットメント  
ピックアップ





























22439

ロケーターアバットメント ピックアップ



24484

<p>ダイレクト アバットメント API 3.5/4.0</p>  <p>         ○ Ø 4 0.5 mm 24917          ○ Ø 4 1 mm 24918          ○ Ø 4 2.5 mm 24919          ○ Ø 4 4 mm 24920          ○ Ø 5 1 mm 24921          ○ Ø 5 2.5 mm 24922          ○ Ø 5 4 mm 24923       </p>	<p>インプラントインプレッション</p> <p>インプラント ピックアップ 3.5/4.0</p>  <p>         ○ ショート 24947          ○ ロング 24948       </p> <p>インプラント トランスファー 3.5/4.0</p>  <p>         ○ ショート 24959          ○ ロング 24960       </p>	<p>ラボ アバットメントスクリュー</p> <p>ラボ アバットメントスクリュー デザイン M1.6</p>  <p>24857</p> <p>レプリカ</p> <p>インプラント レプリカ 3.5/4.0</p>  <p>○ 24978</p>	<p>ガイドピン</p> <p>インプラントガイドピン 3.5/4.0</p>  <p>         ショート 24968          ロング 24969       </p>
--	--	--	--

<p>アバットメントインプレッション</p> <p>20° ユニアバットメント ピックアップ</p>  <p>         Ø 4.3 22882          Ø 5.5 22876       </p> <p>20°/45° ユニアバット メント トランスファー</p>  <p>22068</p> <p>45° ユニアバットメント ピックアップ</p>  <p>         Ø 4.3 22883          Ø 5.5 22878       </p> <p>アングルドアバットメント ピックアップ</p>  <p>24254</p>	<p>レプリカ</p> <p>20° ユニアバットメント レプリカ</p>  <p>22069</p> <p>45° ユニアバットメント レプリカ</p>  <p>22070</p> <p>アングルド アバットメント レプリカ</p>  <p>24227</p> <p>ラボアバットメント スクリューアングルド</p> <p>ラボ アバットメント スクリュー アングルド M1.6</p>  <p>24860</p>	<p>ガイドピン</p> <p>アバットメントガイドピンM1.4</p>  <p>         13 mm 22190          16 mm 22197          19 mm 22198          22 mm 22199       </p> <p>ブリッジスクリュー</p> <p>ブリッジスクリュー M1.4</p>  <p>         ヘックス 22435          スロット 22167       </p> <p>ラボ ブリッジ スクリュー</p> <p>ヘックス&amp;スロット</p>  <p>24859</p>	<p>テンポラリー シリンダー</p> <p>テンポラリー シリンダー ユニ20°</p>  <p>22060</p> <p>テンポラリー シリンダー ユニ45°</p>  <p>22061</p> <p>テンポラリー シリンダー アングルド</p>  <p>22447</p>	<p>シリンダー</p> <p>セミバーンアウト シリンダー ユニ20°</p>  <p>22184</p> <p>バーンアウト シリンダー ユニ20°</p>  <p>22186</p> <p>セミバーンアウト シリンダー ユニ45°</p>  <p>22185</p> <p>バーンアウト シリンダー ユニ45°</p>  <p>22187</p> <p>セミバーンアウト シリンダー アングルド</p>  <p>24243</p> <p>バーンアウト シリンダー アングルド</p>  <p>22448</p>
---	--	--	--	--

<p>レプリカ</p> <p>ボールアバットメント レプリカ</p>  <p>22505</p> <p>ロケーターアバットメント レプリカ</p>  <p>24485</p>	<p>アタッチメントコンポーネント</p> <p>ダルボプラス フィメールパートベーシック</p>  <p>25834</p> <p>ロケータープロセッシング キット</p>  <p>24483</p> <p>ロケーターインサート</p> <p>         ブルー 24488          ピンク 24487          クリア 24486          グレー 25679          レッド 24492          オレンジ 25843          グリーン 24489       </p> <p>ODシリンダー ユニ 20°</p>  <p>22182</p> <p>ODシリンダー ユニ 45°</p>  <p>22183</p>
---	---

# 製品 一覧

## 4.5/5.0

### ライラック



ラージ

回転防止機構  
(ヘックス) 付き



ラージ

回転防止機構  
(ヘックス) なし (NI)

#### インプラント

オッセオスピードTX  
4.5



9 mm 24951  
11 mm 24952  
13 mm 24953  
15 mm 24954  
17 mm 24955

オッセオスピードTX  
5.0



9 mm 24961  
11 mm 24962  
13 mm 24963  
15 mm 24964  
17 mm 24965

オッセオスピードTX  
5.0S



9 mm 24971  
11 mm 24972  
13 mm 24973  
15 mm 24974  
17 mm 24975

#### カバースクリュー

4.5/5.0



0 mm 24447  
1 mm 24448

#### ヒーリング アバットメント

4.5/5.0



Ø 5.5 2 mm 24582  
Ø 5.5 4 mm 24583  
Ø 5.5 6 mm 24584  
Ø 6.5 2 mm 24585  
Ø 6.5 4 mm 24586  
Ø 6.5 6 mm 24587

ユニ  
4.5/5.0



2 mm 24379  
4 mm 24380  
6 mm 24381  
8 mm 24382  
10 mm 24383

## セメント固定式

### テンポラリーアバットメント

テンポラリーアバットメント  
4.5/5.0



Ø 4.5 1 mm 25015  
Ø NI Ø 4.5 1 mm 25016

CastDesign™  
4.5/5.0



Ø 4.5 1 mm 22844

### アバットメント

タイデザイン  
4.5/5.0



Ø 5.5 1.5 mm 24235  
Ø 5.5 3 mm 24236  
Ø 6.5 1.5 mm 24237  
Ø 6.5 3 mm 24238  
Ø 5.5 20° 3.5 mm 24239

## スクリュー固定式

### アバットメント

20° ユニアバットメン  
ト4.5/5.0



0.5 mm 24398  
1 mm 24399  
2 mm 24400  
4 mm 24401  
6 mm 24402  
8 mm 24403

45° ユニアバットメン  
ト4.5/5.0



0.5 mm 24406  
1 mm 24407  
2 mm 24408  
4 mm 24409  
6 mm 24410  
8 mm 24411

アングルドアバットメント  
4.5/5.0



Ø 4.05 mm 24247  
Ø 4.2 mm 24248  
Ø NI Ø 4.05 mm 24606  
Ø NI Ø 4.2 mm 24607

### ヒーリングキャップ

20° プロヒールキャップ



Ø 4.3 24162  
Ø 5.5 ショート 24158  
Ø 5.5 ロング 24159

45° プロヒールキャップ



Ø 4.3 24163  
Ø 5.5 ショート 24160  
Ø 5.5 ロング 24161

ヒーリングキャップ アングルド



24092

## アタッチメント固定式

### アバットメント

ボールアバットメント  
4.5/5.0



0.5 mm 24418  
1 mm 24419  
2 mm 24420  
4 mm 24421  
6 mm 24422  
8 mm 24423

ロケーターアバットメント  
4.5/5.0



0.5 mm 24477  
2 mm 24478  
3 mm 24479  
4 mm 24480  
5 mm 24481

### アバットメントインプレッション

ボールアバットメントピックアップ









22439

ロケーターアバットメントピックアップ









24484

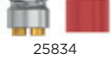

<p>ダイレクト アバットメント API 4.5/5.0</p>  <p>         ○ Ø 5 0.5 mm 24558          ○ Ø 5 1 mm 24559          ○ Ø 5 2.5 mm 24560          ○ Ø 5 4 mm 24561          ○ Ø 6 1 mm 24562          ○ Ø 6 2.5 mm 24563          ○ Ø 6 4 mm 24564       </p>	<p>インプラントインプレッション</p> <p>インプラント ピックアップ 4.5/5.0</p>  <p>         ○ ショート 24938          ○ ロング 24946          ○ NI ショート 24928          ○ NI ロング 24929       </p> <p>インプラント トランスファー 4.5/5.0</p>  <p>         ○ ショート 24956          ○ ロング 24957       </p>	<p>ラボ アバットメントスクリュー</p> <p>ラボ アバットメントスクリュー デザイン M2</p>  <p>24858</p> <p>レプリカ</p> <p>インプラント レプリカ 4.5/5.0</p>  <p>○ 24979</p>	<p>ガイドピン</p> <p>インプラントガイドピン 4.5/5.0</p>  <p>         ショート 24966          ロング 24967       </p>
--	---	--	--

<p>アバットメントインプレッション</p> <p>20° ユニアバットメント ピックアップ</p>  <p>         Ø 4.3 22882          Ø 5.5 22876       </p> <p>20°/45° ユニアバットメント トランスファー</p>  <p>22068</p> <p>45° ユニアバットメント ピックアップ</p>  <p>         Ø 4.3 22883          Ø 5.5 22878       </p> <p>アングルドアバットメント ピックアップ</p>  <p>24254</p>	<p>レプリカ</p> <p>20° ユニアバットメント レプリカ</p>  <p>22069</p> <p>45° ユニアバットメント レプリカ</p>  <p>22070</p> <p>アバットメントレプリカアングルド</p>  <p>24227</p> <p>ラボ アバットメント スクリューアングルド</p> <p>ラボ アバットメント スクリュー アングルド M2</p>  <p>24860</p>	<p>ガイドピン</p> <p>アバットメントガイドピンM1.4</p>  <p>         13 mm 22190          16 mm 22197          19 mm 22198          22 mm 22199       </p> <p>ブリッジスクリュー</p> <p>ブリッジスクリュー M1.4</p>  <p>         Hex 22435          Slot 22167       </p> <p>ラボ ブリッジ スクリュー</p> <p>ヘックス&amp;スロット</p>  <p>24859</p>	<p>テンポラリー シリンダー</p> <p>テンポラリー シリンダー ユニ20°</p>  <p>22060</p> <p>テンポラリー シリンダー ユニ45°</p>  <p>22061</p> <p>テンポラリー シリンダーユニ アングルド</p>  <p>22447</p>	<p>シリンダー</p> <p>セミバーンアウト シリンダー ユニ20°</p>  <p>22184</p> <p>セミバーンアウト シリンダー ユニ45°</p>  <p>22185</p> <p>セミバーンアウト シリンダー アングルド</p>  <p>24243</p> <p>バーンアウト シリンダー ユニ20°</p>  <p>22186</p> <p>バーンアウト シリンダー ユニ45°</p>  <p>22187</p> <p>バーンアウト シリンダー アングルド</p>  <p>22448</p>
--	---	---	--	--

<p>レプリカ</p> <p>ボールアバットメント レプリカ</p>  <p>22505</p> <p>ロケーターアバットメント レプリカ</p>  <p>24485</p>	<p>アタッチメントコンポーネント</p> <p>ダルボプラス フィメールパートベーシック</p>  <p>25834</p> <p>ロケータープロセッシング キット</p>  <p>24483</p> <p>ロケーターインサート</p> <p>         ブルー 24488          ピンク 24487          クリア 24486          グレー 25679          レッド 24492          オレンジ 25843          グリーン 24489       </p> <p>ODシリンダー ユニ 20°</p>  <p>22182</p> <p>ODシリンダー ユニ 45°</p>  <p>22183</p>
---	---

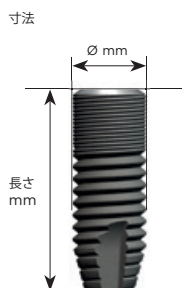

補足

X-スモールコネクション - イエロー  
インプラント直径 3.0

スモールコネクション - アクア  
インプラント直径 3.5/4.0

ラージコネクション - ライラック  
インプラント直径 4.5/5.0

インプラントの適応症は前歯部、臼歯部の全般です。詳細については、添付文書と外科術式マニュアルを参照して下さい。

オッセオスピードTXインプラントは全て純チタンで作られています。

オッセオスピードの表面処理はインプラントトップのマイクロスレッドの第1スレッドから全体になされています。  
S = ストレート デザイン



オッセオスピードTX 3.0 S

チタン製(1)、滅菌済み

二酸化チタンプラスト処理  
フッ酸処理  
ネック部形状：MicroThread™  
接合部：Conical Seal Design™  
インターナル・ダブルヘックス  
Ø 3.0 mm  
内部スレッド M1.4

オッセオスピードTX 3.0 S



長さ mm			11	13	15	
商品コード			24982	24983	24984	
価格			37,500	37,500	37,500	

オッセオスピードTX 3.5 S

チタン製(1)、滅菌済み

二酸化チタンプラスト処理  
フッ酸処理  
ネック部形状：MicroThread™  
接合部：Conical Seal Design™  
インターナル・ダブルヘックス  
Ø 3.5 mm  
内部スレッド M1.6

オッセオスピードTX 3.5 S



長さ mm		8	9	11	13	15	17
商品コード		24930	24931	24932	24933	24934	24935
価格		37,500	37,500	37,500	37,500	37,500	37,500

オッセオスピードTX 4.0 S

チタン製(1)、滅菌済み

二酸化チタンプラスト処理  
フッ酸処理  
ネック部形状：MicroThread™  
接合部：Conical Seal Design™  
インターナル・ダブルヘックス  
Ø 4.0 mm  
内部スレッド M1.6

オッセオスピードTX 4.0 S



長さ mm	6	8	9	11	13	15	17
商品コード	24939	24940	24941	24942	24943	24944	24945
価格	37,500	37,500	37,500	37,500	37,500	37,500	37,500

※Ⓢは受注発注となります。

オッセオスピードTX 4.5



長さ mm	9	11	13	15	17
商品コード	24951	24952	24953	24954	24955
価格	37,500	37,500	37,500	37,500	37,500

オッセオスピードTX 4.5

チタン製(1)、滅菌済み

二酸化チタンプラスト処理  
フッ酸処理  
ネック部形状：MicroThread™  
接合部：Conical Seal Design™  
インターナル・ダブルヘックス  
Ø 4.5/3.5 mm  
内部スレッド M2

※Ⓜは受注発注となります。

オッセオスピードTX 5.0



長さ mm	9	11	13	15	17
商品コード	24961	24962	24963	24964	24965
価格	37,500	37,500	37,500	37,500	37,500

オッセオスピードTX 5.0

チタン製(1)、滅菌済み

二酸化チタンプラスト処理  
フッ酸処理  
ネック部形状：MicroThread™  
接合部：Conical Seal Design™  
インターナル・ダブルヘックス  
Ø 5.0/4.0 mm  
内部スレッド M2

※Ⓜは受注発注となります。

オッセオスピードTX 5.0 S



長さ mm	9	11	13	15	17
商品コード	24971	24972	24973	24974	24975
価格	37,500	37,500	37,500	37,500	37,500

オッセオスピードTX 5.0 S

チタン製(1)、滅菌済み

二酸化チタンプラスト処理  
フッ酸処理  
ネック部形状：MicroThread™  
接合部：Conical Seal Design™  
インターナル・ダブルヘックス  
Ø 5.0 mm  
内部スレッド M2

※Ⓜは受注発注となります。

### カバースクリュー 3.0

チタン製(1)、滅菌済み

組織の治癒期間中にインプラントの接合部を覆うために使用します。

### ● カバースクリュー 3.0



Ø mm	2.3
高さ mm	0
商品コード	24198
価格	4,700

寸法

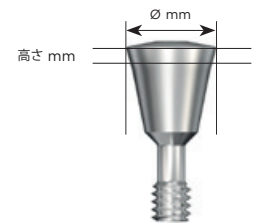

### カバースクリュー 3.5/4.0

チタン製(1)、滅菌済み

組織の治癒期間中にインプラントの接合部を覆うために使用します。

### ● カバースクリュー 3.5/4.0



Ø mm	2.9	3.1
高さ mm	0	1
商品コード	24328	24329
価格	4,700	4,700

補足

ヘックス スクリュードライバーを用い手指の軽い力 (5-10 Ncm) で締めつける。ラチェットレンチ、トルクレンチは使用しないで下さい。

### カバースクリュー 4.5/5.0

チタン製(1)、滅菌済み

組織の治癒期間中にインプラントの接合部を覆うために使用します。

### ● カバースクリュー 4.5/5.0



Ø mm	3.9	4.6
高さ mm	0	1
商品コード	24447	24448
価格	4,700	4,700

寸法

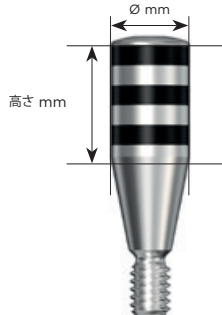

補足

ヘックス スクリュードライバーを用い手指の軽い力 (5-10 Ncm) で締めつける。ラチェットレンチ、トルクレンチは使用しないで下さい。



接合部のサイズを示すラインが表示されています。

3.5/4.0 - ライン2本表示

4.5/5.0 - ライン3本表示

高さを表す数字が明記されています。

### ヒーリングアバットメント ユニ 3.5/4.0

チタン製(1)、滅菌済み

レーザーエッチングバンドにより歯肉の厚みを計測します。

### ● ヒーリングアバットメント ユニ 3.5/4.0



Ø mm	4	4	4	4	4
高さ mm	2	4	6	8	10
商品コード	24374	24375	24376	24377	24378
価格	7,900	7,900	7,900	7,900	7,900

### ヒーリングアバットメント ユニ 4.5/5.0

チタン製(1)、滅菌済み

レーザーエッチングバンドにより歯肉の厚みを計測します。

### ● ヒーリングアバットメント ユニ 4.5/5.0



Ø mm	4	4	4	4	4
高さ mm	2	4	6	8	10
商品コード	24379	24380	24381	24382	24383
価格	7,900	7,900	7,900	7,900	7,900

寸法

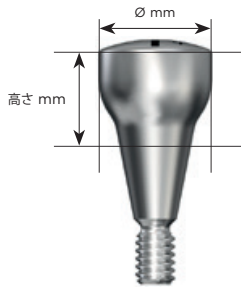

補足

ヘックス スクリュードライバーを用い手指の軽い力 (5-10 Ncm) で締めつける。ラチェットレンチ、トルクレンチは使用しないで下さい。

接合部のサイズを示すラインが表示されています。

3.0 - ライン1本表示

3.5/4.0 - ライン2本表示

4.5/5.0 - ライン3本表示

直径 (Ø) と高さを表す数字が明記されています。

● ヒーリングアバットメント 3.0



Ø mm	4	4	4
高さ mm	2	4	6
商品コード	24777	24778	25017
価格	7,900	7,900	7,900

ヒーリングアバットメント 3.0

チタン製(1)、滅菌済み

● ヒーリングアバットメント 3.5/4.0



Ø mm	4	4.5	4.5	5.5	5.5	5.5	6.5	6.5
高さ mm	2	4	6	2	4	6	4	6
商品コード	24574	24575	24576	24577	24578	24579	24580	24581
価格	7,900	7,900	7,900	7,900	7,900	7,900	7,900	7,900

ヒーリングアバットメント 3.5/4.0

チタン製(1)、滅菌済み

● ヒーリングアバットメント 4.5/5.0



Ø mm	5.5	5.5	5.5	6.5	6.5	6.5
高さ mm	2	4	6	2	4	6
商品コード	24582	24583	24584	24585	24586	24587
価格	7,900	7,900	7,900	7,900	7,900	7,900

ヒーリングアバットメント 4.5/5.0

チタン製(1)、滅菌済み

**テンポラリーアバットメント 3.0**

チタン製(1)、未滅菌

アバットメント スクリュー含む  
 3.0 - M1.4, 商品コード：24189  
 (チタン合金製(2)) 価格：4,800



**テンポラリー  
アバットメント 3.0**



Ø mm	3.4
高さ(マージン)mm	1
垂直高さmm	9
商品コード	25018
価格	9,900

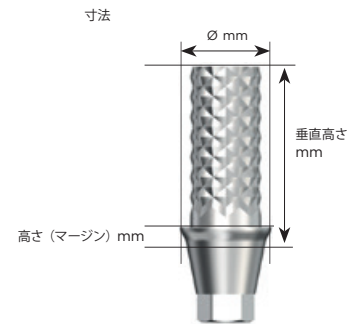

**テンポラリーアバットメント 3.5/4.0**

チタン製(1)、未滅菌

アバットメント スクリュー デザイン含む  
 3.5/4.0 - M1.6, 商品コード：24449  
 (チタン合金製(2)) 価格：4,800  
 NI =Non Indexed (ヘックスなし)



**テンポラリー  
アバットメント 3.5/4.0**



		NI
Ø mm	4.1	4.1
高さ(マージン)mm	1	1
垂直高さmm	9	9
商品コード	24281	24280
価格	9,900	9,900

補足  
 推奨締め付けトルク - 15 Ncm

**テンポラリーアバットメント 4.5/5.0**

チタン製(1)、未滅菌

アバットメントスクリュー デザイン含む  
 4.5/5.0 - M2, 商品コード：24209  
 (チタン合金製(2)) 価格：4,800  
 NI =Non Indexed (ヘックスなし)



**テンポラリー  
アバットメント 4.5/5.0**



		NI
Ø mm	4.5	4.5
高さ(マージン)mm	1	1
垂直高さmm	9	9
商品コード	25015	25016
価格	9,900	9,900

# セメント固定用コンポーネント



## 最適な機能と長期にわたる審美性

セメント固定用の製品は、最適な機能と長期間にわたる審美性を実現するために必要なポイントをカバーしています。そして、さまざまな臨床へ適応を満たすためのアバットメントが幅広く含まれています。これらのコンポーネントは、単歯欠損、部分欠損、および完全なフルブリッジの修復に対して最適な治療結果が得られるように設計されています。

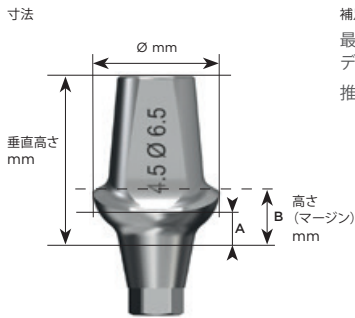

補足  
最小限の調整で使用できるように  
デザインされています。  
推奨締め付けトルク - ● 15 Ncm  
● 20 Ncm  
● 25 Ncm

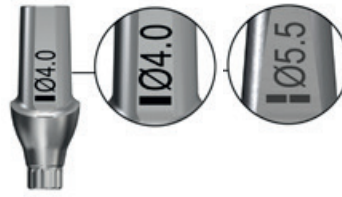

接合部のサイズを示すラインが表示  
されています。  
3.0 - ライン1本表示  
3.5/4.0 - ライン2本表示  
直径 (∅) を示す数字が表示されて  
います。

### タイデザイン 3.0



#### タイデザイン 3.0

チタン製(1)、未滅菌

アバットメント スクリュー含む  
3.0 - M1.4, 商品コード 24189  
(チタン合金製(2)) 価格: 4,800



角度	15°		
∅ mm	4.0	4.0	4.0
高さ 頬側 A mm	1	2	2.4
高さ 舌側 B mm	1.5	2.5	2.4
垂直高さ mm	7	8	7
商品コード	24788	24789	24790
価格	23,400	23,400	23,400

### タイデザイン 3.5/4.0

チタン製(1)、未滅菌

アバットメント スクリュー デザイン含む  
3.5/4.0 - M1.6, 商品コード: 24449  
(チタン合金製(2)) 価格: 4,800



### タイデザイン 3.5/4.0



角度							20°	
∅ mm	4.5	4.5	5.5	5.5	6.5	6.5	4.5	5.5
高さ 頬側 A mm	1.5	3	1.5	3	1.5	3	3.5	3.5
高さ 舌側 B mm	2.5	4	2.5	4	2.5	4	3.5	3.5
垂直高さ mm	9	10	9	10	9	10	9.5	9.5
商品コード	24285	24286	24287	24288	24289	24290	24291	24292
価格	23,400	23,400	23,400	23,400	23,400	23,400	23,400	23,400

### タイデザイン 4.5/5.0

チタン製(1)、未滅菌

アバットメント スクリュー デザイン含む  
4.5/5.0 - M2, 商品コード 24209  
(チタン合金製(2)) 価格: 4,800



### タイデザイン 4.5/5.0



角度					20°
∅ mm	5.5	5.5	6.5	6.5	5.5
高さ 頬側 A mm	1.5	3	1.5	3	3.5
高さ 舌側 B mm	2.5	4	2.5	4	3.5
垂直高さ mm	9	10	9	10	9.5
商品コード	24235	24236	24237	24238	24239
価格	23,400	23,400	23,400	23,400	23,400



キャストデザイン 3.5/4.0



Ø mm	4.1
高さ(マージン)mm	1
垂直高さ mm	10
商品コード	22843
価格	23,400

キャストデザイン 3.5/4.0

ベース: 非酸化金合金(3)  
シリンダー: プラスチック(11)  
未滅菌

アバットメント スクリュー デザイン含む  
3.5/4.0 - M1.6, 商品コード 24449  
(チタン合金製(2)) 価格: 4,800

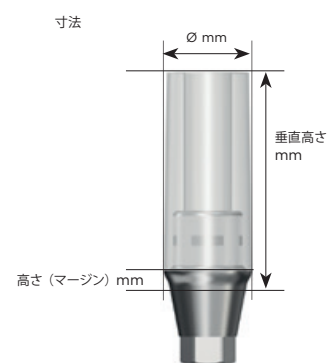

補足  
推奨締め付けトルク - ● 20 Ncm  
● 25 Ncm

キャストデザイン 4.5/5.0



Ø mm	4.5
高さ(マージン)mm	1
垂直高さ mm	10
商品コード	22844
価格	23,400

キャストデザイン 4.5/5.0

ベース: 非酸化金合金(3)  
シリンダー: プラスチック(11)  
未滅菌

アバットメント スクリュー デザイン含む  
4.5/5.0 - M2, 商品コード 24209  
(チタン合金製(2)) 価格: 4,800



インプラント ピックアップ  
3.0, 3.5/4.0, 4.5/5.0  
チタン合金製 (2)、未滅菌

2個の部品 (ピックアップ、ガイドピン)  
で構成されています。  
NI = Non Indexed (ヘックスなし)

※Ⓜは受注発注となります。

インプラント ピックアップ  
3.0, 3.5/4.0, 4.5/5.0

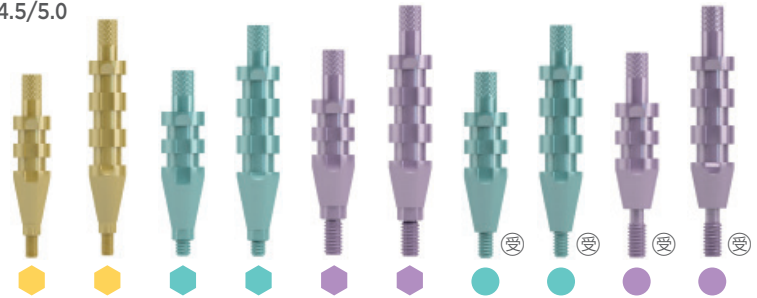

	ショート	ロング	ショート	ロング	ショート	ロング	NI ショート	NI ロング	NI ショート	NI ロング
長さ mm	21	26	21	26	22	27	21	26	22	27
商品コード	24950	24949	24947	24948	24938	24946	24936	24937	24928	24929
価格	5,800	5,800	5,800	5,800	5,800	5,800	5,800	5,800	5,800	5,800

インプラント トランスファー  
3.0, 3.5/4.0, 4.5/5.0  
チタン合金製 (2)、未滅菌

2個の部品 (スリーブ、ピン)  
で構成されています。

インプラント トランスファー  
3.0, 3.5/4.0, 4.5/5.0



	ロング	ショート	ロング	ショート	ロング
長さ mm	19	16	19	18	21
商品コード	24958	24959	24960	24956	24957
価格	5,800	5,800	5,800	5,800	5,800

インプラント レプリカ  
3.0, 3.5/4.0, 4.5/5.0  
チタン合金製 (2)、未滅菌

インプラント レプリカ  
3.0, 3.5/4.0, 4.5/5.0



	15	15	15.5
長さ mm	15	15	15.5
商品コード	24977	24978	24979
価格	3,700	3,700	3,700

インプラントガイドピン  
3.0, 3.5/4.0, 4.5/5.0  
チタン合金製 (2)、未滅菌

下記スクリューで締めている  
アバットメントの作業で使します。

アバットメントスクリュー - M1.4 ●  
アバットメントスクリュー - M1.6 ●  
アバットメントスクリュー - M2 ●

インプラントガイドピン  
3.0, 3.5/4.0, 4.5/5.0

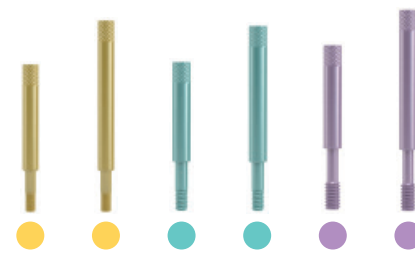

	ショート	ロング	ショート	ロング	ショート	ロング
長さ mm	21	26	21	26	22	27
商品コード	24970	24976	24968	24969	24966	24967
価格	2,200	2,200	2,200	2,200	2,200	2,200

寸法

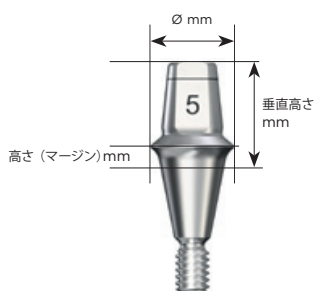

補足

6°のテーパが付与されています。  
咬合口径を下げる際の目安としてレーザーエッチングバンドが歯冠側より1mmの位置に設定されています。  
推奨締め付けトルク - ● 25 Ncm  
● 25 Ncm  
直径を表す数字が明記されています。

ダイレクトアバットメント



● **ダイレクトアバットメント API 3.5/4.0**

Ø mm	4	4	4	4
高さ(マージン) mm	0.5	1	2.5	4
商品コード	24917	24918	24919	24920
価格	28,300	28,300	28,300	28,300

**ダイレクトアバットメント API 3.5/4.0**

API=All parts included

DA メタルキャリア 4は、ダイレクトアバットメントØ4の着脱の際に使用します。(参照：20ページ、47ページ)



Ø mm	5	5	5
高さ(マージン) mm	1	2.5	4
商品コード	24921	24922	24923
価格	28,300	28,300	28,300

● **ダイレクトアバットメント API 4.5/5.0**

Ø mm	5	5	5	5
高さ(マージン) mm	0.5	1	2.5	4
商品コード	24558	24559	24560	24561
価格	28,300	28,300	28,300	28,300

**ダイレクトアバットメント API 4.5/5.0**

API=All parts included



Ø mm	6	6	6
高さ(マージン) mm	1	2.5	4
商品コード	24562	24563	24564
価格	28,300	28,300	28,300

ダイレクトアバットメント 3.5/4.0  
チタン合金製(2)、未滅菌

● **ダイレクトアバットメント 3.5/4.0**



Ø mm	4	4	4	4	5	5	5
高さ(マージン)mm	0.5	1	2.5	4	1	2.5	4
垂直高さmm	6	6	8	9	6	8	9
商品コード	24910	24911	24912	24913	24914	24915	24916
価格	19,000	19,000	19,000	19,000	19,000	19,000	19,000

ダイレクトアバットメント 4.5/5.0  
チタン製(1)、未滅菌

● **ダイレクトアバットメント 4.5/5.0**



Ø mm	5	5	5	5	6	6	6
高さ(マージン)mm	0.5	1	2.5	4	1	2.5	4
垂直高さmm	6	6	8	9	6	8	9
商品コード	24527	24528	24529	24530	24537	24538	24539
価格	19,000	19,000	19,000	19,000	19,000	19,000	19,000

DA ヒーリングキャップ  
プラスチック(12)、未滅菌

DA  
ヒーリングキャップ



Ø mm	4	5	6
商品コード	22720	22721	22722
価格	2,100	2,100	2,100

DA インプレッション  
ピックアップ  
プラスチック(13)、未滅菌

DA インプレッション  
ピックアップ



Ø mm	4	5	6
商品コード	22710	22711	22712
価格	2,900	2,900	2,900

DA レプリカ  
ステンレス製(6)

DA  
レプリカ



Ø mm	4	5	6
商品コード	22054	22064	22065
価格	3,300	3,300	3,300

DA バーンアウトシリンダー  
プラスチック(11)

DA  
バーンアウトシリンダー



Ø mm	4	5	6
商品コード	22372	22373	22379
価格	2,900	2,900	2,900

DA キャリア  
プラスチック(12) / ステンレス(6)、未滅菌

DA  
キャリア



Ø mm	4	5	6	4
商品コード	24137	24138	24139	22850
価格	1,500	1,500	1,500	8,500

DA メタルキャリア4は、ダイレクトアバットメントØ4の着脱の際に使用します。

# スクリュー固定用コンポーネント

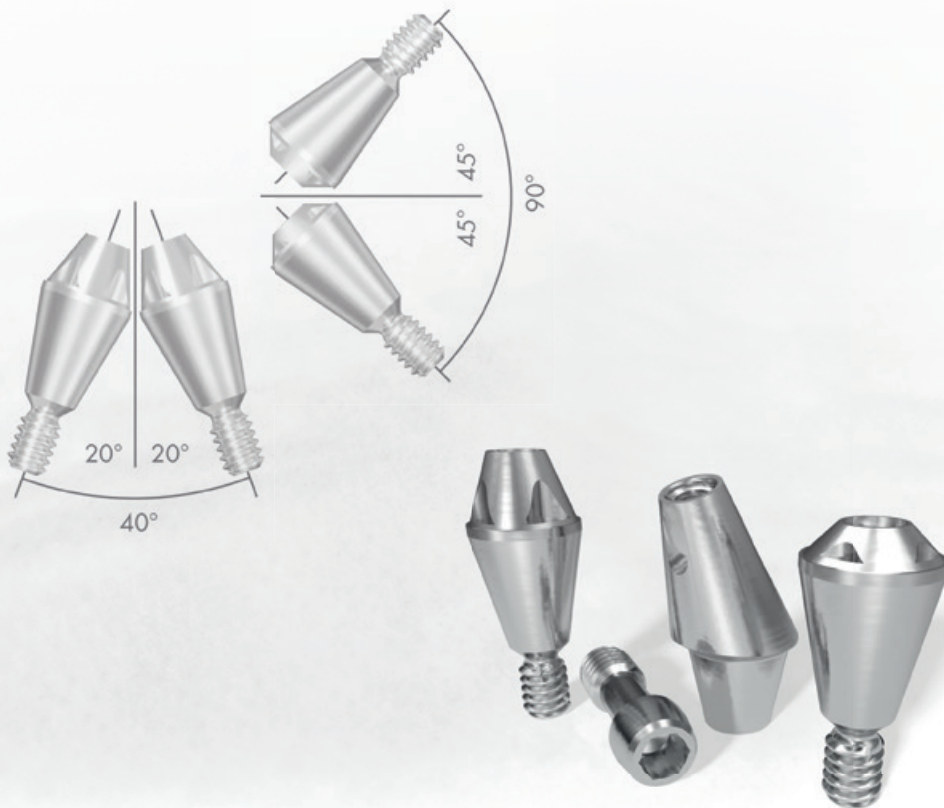

## 科学的に証明されている 臨床的に予測可能なソリューション

スクリュー固定式修復の場合、アストラテックインプラントシステムはさまざまな治療に  
適応できるアバットメントを提供します。これらのコンポーネントは、部分的な修復  
とフルブリッジ修復の両方で高い柔軟性と最適な結果が得られるように設計されてい  
ます。ユニアバットメントは、円錐形のアバットメントトップが修復物をサポートし、機  
械的、臨床的、生物学的サポートを提供します。

垂直スペースが限られている非平行位置に配置されたインプラントに付与された柔軟  
性は、臨床での自由度と満足度を高めます。

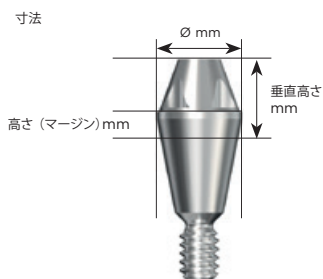

補足  
20°テーパードトップ 円錐部高さ-2.15mm  
45°テーパードトップ 円錐部高さ-0.8mm  
撤去用グループ付  
プリマウントキャリアに連結されています。  
推奨締め付けトルク-15Ncm



### 20°ユニアットメント 3.5/4.0

チタン合金製(2)、滅菌済み

20°テーパードトップ

※Ⓢは受注発注となります。

### ● 20°ユニアットメント 3.5/4.0



∅ mm	3.5	3.5	3.5	3.5	3.5	3.5
高さ(マージン)mm	0.5	1	2	4	6	8
垂直高さmm	2.5	3	4	6	8	10
商品コード	24893	24894	24895	24896	24897	24898
価格	15,900	15,900	15,900	15,900	15,900	15,900

### 45°ユニアットメント 3.5/4.0

チタン合金製(2)、滅菌済み

45°テーパードトップ

※Ⓢは受注発注となります。

### ● 45°ユニアットメント 3.5/4.0



∅ mm	3.5	3.5	3.5	3.5	3.5	3.5
高さ(マージン)mm	0.5	1	2	4	6	8
垂直高さmm	1	2	3	5	7	9
商品コード	24899	24900	24901	24902	24903	24904
価格	15,900	15,900	15,900	15,900	15,900	15,900

### 20°ユニアットメント 4.5/5.0

チタン製(1)、滅菌済み

20°テーパードトップ

※Ⓢは受注発注となります。

### ● 20°ユニアットメント 4.5/5.0



∅ mm	3.5	3.5	3.5	3.5	3.5	3.5
高さ(マージン)mm	0.5	1	2	4	6	8
垂直高さmm	2.5	3	4	6	8	10
商品コード	24398	24399	24400	24401	24402	24403
価格	15,900	15,900	15,900	15,900	15,900	15,900

### 45°ユニアットメント 4.5/5.0

チタン製(1)、滅菌済み

45°テーパードトップ

※Ⓢは受注発注となります。

### ● 45°ユニアットメント 4.5/5.0



∅ mm	3.5	3.5	3.5	3.5	3.5	3.5
高さ(マージン)mm	0.5	1	2	4	6	8
垂直高さmm	1	2	3	5	7	9
商品コード	24406	24407	24408	24409	24410	24411
価格	15,900	15,900	15,900	15,900	15,900	15,900



リムーバルツール M1.4 (56ページ参照) を用いることで、ユニアットメントの撤去が容易になります。

アングルドアバットメント  
3.5/4.0



Ø mm	4	4	NI	NI
高さ(マージン)mm	0.8	2	0.8	2
垂直高さmm	6	7	6	7
商品コード	24245	24246	24347	24348
価格	27,000	27,000	27,000	27,000

アングルドアバットメント  
4.5/5.0



Ø mm	4	4	NI	NI
高さ(マージン)mm	0.5	2	0.5	2
垂直高さmm	6	7	6	7
商品コード	24247	24248	24606	24607
価格	27,000	27,000	27,000	27,000

寸法

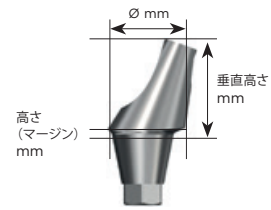

補足  
推奨締め付けトルク  
● 20 Ncm  
● 25 Ncm

アングルドアバットメント 3.5/4.0

チタン製(1)、滅菌済み

角度 20°  
アバットメントスクリー アングルド含む  
3.5/4.0 - M1.6, 商品コード 24439  
(チタン製) 価格: 4,800



アングルドアバットメント 4.5/5.0

チタン製(1)、滅菌済み

角度 20°  
アバットメントスクリー アングルド含む  
4.5/5.0 - M2, 商品コード 22487  
(チタン製) 価格: 4,800



20°プロヒールキャップ



Ø mm	4.3	5.5	5.5
高さ mm	4	3.8	5.8
商品コード	24162	24158	24159
価格	3,200	3,200	3,200

45°プロヒールキャップ



Ø mm	4.3	5.5	5.5
高さ mm	2.7	3.8	5.8
商品コード	24163	24160	24161
価格	3,200	3,200	3,200

寸法

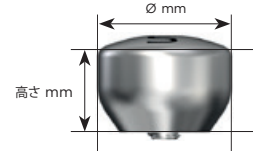

補足  
ヘックス スクリュードライバを用い手指の軽い力(5-10 Ncm)で締めつける。ラチェットレンチ、トルクレンチは使用しないで下さい。

20°プロヒールキャップ

チタン製(1)、滅菌済み

20°ユニアバットメント用ヒーリングキャップ

45°プロヒールキャップ

チタン製(1)、滅菌済み

45°ユニアバットメント用ヒーリングキャップ

ヒーリングキャップ  
アングルド



Ø mm	5
高さ mm	7.5
商品コード	24092
価格	3,700

ヒーリングキャップアングルド

チタン製(1)、滅菌済み

ブリッジスクリー M1.4  
スロット含む  
商品コード 22167



寸法

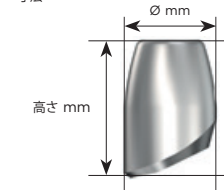

補足  
ヘックス スクリュードライバを用い手指の軽い力(5-10 Ncm)で締めつける。ラチェットレンチ、トルクレンチは使用しないで下さい。

**20° ユニアバットメントピックアップ**  
ステンレス製(6)、未滅菌

2個の部品（ピックアップとガイドピン）  
で構成されています。

**20° ユニアバットメント  
ピックアップ**



Ø mm	4.3	5.5
商品コード	22882	22876
価格	4,600	4,600

**45° ユニアバットメントピックアップ**  
ステンレス製(6)、未滅菌

2個の部品（ピックアップとガイドピン）  
で構成されています。

**45° ユニアバットメント  
ピックアップ**



Ø mm	4.3	5.5
商品コード	22883	22878
価格	4,600	4,600

**20° /45°  
ユニアバットメントトランスファー**  
ステンレス製(6)、未滅菌

20° 及び 45°ユニアバットメント用  
使用の際には正確なアバットメントの情  
報をラボサイドに伝達して下さい。

**20° /45°  
ユニアバットメント  
トランスファー**



商品コード	22068
価格	11,700

**アングルドアバットメントピックアップ**  
ステンレス製(6)、未滅菌

2個の部品（ピックアップとガイドピン）  
で構成されています。

**アングルドアバットメント  
ピックアップ**



商品コード	24254
価格	5,900

**アバットメントレプリカ**  
ステンレス製(6)

**アバットメントレプリカ**



	ユニ20°	ユニ 45°	アングルド
商品コード	22069	22070	24227
価格	3,300	3,300	4,200

**アバットメントガイドピンM1.4**  
ステンレス製(6)、未滅菌

**アバットメントガイドピン  
M1.4**



長さ mm	13	16	19	22
商品コード	22190	22197	22198	22199
価格	2,100	2,100	2,100	2,100



ブリッジスクリー  
M1.4



	ヘックス	スロット
スクリーヘッド 径 mm	2.3	2.3
スクリーヘッド 高さ mm	1.8	1
商品コード	22435	22167
価格	3,200	3,200

ブリッジスクリー M1.4

チタン合金製(2)、未滅菌

推奨締め付けトルク 15 Ncm

テンポラリーシリンダー



	ユニ 20°	ユニ 45°	アングルド
商品コード	22060	22061	22447
価格	5,900	5,900	6,400

テンポラリーシリンダー

チタン製(1)、未滅菌

セミバーンアウト  
シリンダー



	ユニ 20°	ユニ 45°	アングルド
商品コード	22184	22185	24243
価格	10,300	10,300	10,300

セミバーンアウトシリンダー

ベース: 非酸化金合金(3)

シリンダー: プラスチック(12)

バーンアウトシリンダー



	ユニ 20°	ユニ 45°	アングルド
商品コード	22186	22187	22448
価格	3,200	3,200	3,200

バーンアウトシリンダー

プラスチック(12)

# アタッチメント固定用コンポーネント

## インプラントへの装着

インプラント治療に関連したオーバーデンチャーソリューションにはいくつかの適応症があります。特定の状況における機能的、審美的、音声的、衛生的な要件は、治療オプションとしての使用をサポートしています。完全無歯顎を治療する場合、上顎または下顎に少なくとも1本のインプラントが埋入されていることと、装着のための適切なシステムとの組み合わせにより、オーバーデンチャー治療が代替手段となりえます。



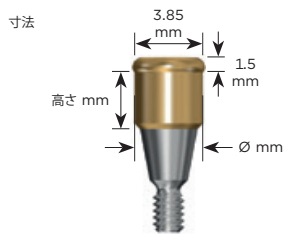

補足  
 インサートメー保持部直径 - 3.85 mm  
 アバットメントトップから1.5mmは、オーバーデンチャーを維持するために粘膜縁上に配置されるよう、アバットメントを選択してください。  
 推奨締め付けトルク - ● 25 Ncm  
 ● 25 Ncm

● ロケータアバットメント 3.5/4.0



Ø mm	3.7	3.7	3.7	3.7	3.7
高さ mm	1	2	3	4	5
商品コード	24268	24269	24270	24271	24272
価格	18,000	18,000	18,000	18,000	18,000

ロケータアバットメント 3.5/4.0

チタン合金製 (2)、未滅菌  
 窒化チタンコーティング (8)

● ロケータアバットメント 4.5/5.0



Ø mm	4.0	4.0	4.0	4.0	4.0
高さ mm	0.5	2	3	4	5
商品コード	24477	24478	24479	24480	24481
価格	18,000	18,000	18,000	18,000	18,000

ロケータアバットメント 4.5/5.0

チタン合金製 (2)、未滅菌  
 窒化チタンコーティング (8)

ロケータ アバットメントピックアップ アバットメントレプリカ



商品コード	24484	24485
価格	8,400	8,400

ロケータ  
アバットメントピックアップ

ロケータ  
アバットメントレプリカ

アルミニウム (7) 4個入り

ロケータプロセッシングキット



商品コード	24483
価格	7,900

ロケータプロセッシングキット

2セット入り、未滅菌

ロケータ インサート - メール



グラム	680	1361	2268
保持力 kg	0.7	1.4	2.3
商品コード	24488	24487	24486
価格	2,900	2,900	2,900

ロケータ インサート - メール  
 ナイロン (16) 各4個入り、未滅菌

ブルー、ピンク、クリアのインサートは、インプラント同士の傾斜が20°まで対応。

ロケータ インサート - メール  
 エクステンドレンジ



グラム	0	226-680	907	1361-1814
保持力 kg	0	0.5	0.9	1.8
商品コード	25679	24492	25843	24489
価格	2,900	2,900	2,900	2,900

ロケータ インサート - メール  
 エクステンドレンジ  
 ナイロン (16) 各4個入り、未滅菌

グレー、レッド、オレンジ、グリーンのインサートは、インプラント同士の傾斜が40°まで対応。グレーは主に長期暫間補綴の際にアバットメントを保護するために使用します。

ロケーター コアツール  
ステンレス製(6)、未滅菌

ロケーター  
コアツール



商品コード	24482
価格	9,900

ロケーター トルクレンチビット  
ステンレス製(6)、未滅菌

ロケーター  
トルクレンチビット



トルクレンチを用いて操作します。

	15 mm	21 mm
商品コード	24490	24491
価格	5,800	5,800

ロケーター ドライバー EV  
ステンレス製(6)、未滅菌

ロケーター  
ドライバー EV



	23 mm
商品コード	25766
価格	7,000

寸法

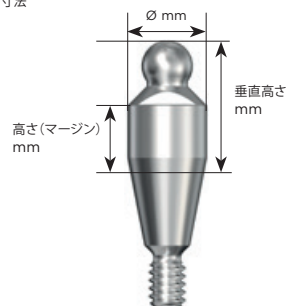

補足

垂直高さ mm マージンからボールまで：2.85 mm

ボールアバットメントドライバー EV (商品コード 25768) を用いて接続して下さい。(参照：29 ページ)

推奨締め付けトルク - ● 25 Ncm  
● 25 Ncm

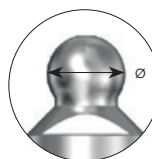

ボール Ø - 2.25 mm

ボールアバットメント 3.5/4.0  
チタン合金製(2)、滅菌済み

ボール Ø 2.25 mm

※◎は受注発注となります。

● ボールアバットメント 3.5/4.0



Ø mm	3.5	3.5	3.5	3.5	3.5
高さ(マージン) mm	1	2	4	6	8
垂直高さ mm	4	5	7	9	11
商品コード	24905	24906	24907	24908	24909
価格	17,500	17,500	17,500	17,500	17,500

ボールアバットメント 4.5/5.0  
チタン製(1)、滅菌済み

ボール Ø 2.25 mm

※◎は受注発注となります。

● ボールアバットメント 4.5/5.0



Ø mm	3.5	3.5	3.5	3.5	3.5	3.5
高さ(マージン) mm	0.5	1	2	4	6	8
垂直高さ mm	3.5	4	5	7	9	11
商品コード	24418	24419	24420	24421	24422	24423
価格	17,500	17,500	17,500	17,500	17,500	17,500



ボールアバットメント  
ピックアップ



商品コード	22439
価格	2,500

ボールアバットメント  
レプリカ



商品コード	22505
価格	3,700

ボールアバットメントピックアップ  
プラスチック(12)、未滅菌

ボールアバットメント レプリカ  
ステンレス製(6)

ボールアバットメント  
ドライバー EV



商品コード	25768
価格	9,600

ボールアバットメントドライバー EV  
ステンレス製(6)、未滅菌

アバットメントの装着と除去時はボールアバットメントドライバー EVが必要。

ダルボプラス

フィメール  
パート  
ベーシック



ラメラ  
リテンション  
インサート E



デュープリケー  
ション エイド



スクリュー  
ドライバー/  
アクチベーター



ラスフィメールパートベーシックの内容は以下の通りです。

- ダルボプラス フィメール パート ベーシック チタン合金製(2)、未滅菌
- ダルボプラス ラメラリテンションインサート E 金合金(4)、未滅菌
- ダルボプラス デュープリケーション エイド POMプラスチック製(12)、未滅菌

ボールアバットメントに使用します。

商品コード	25834	25844	25827	25835
価格	11,500	6,400	1,600	3,300

OD シリンダー



	ユニ 20°	ユニ 45°
商品コード	22182	22183
価格	9,600	9,600

OD シリンダー  
金合金(4)

ユニアバットメント、ブリッジスクリュー  
スロットと共に使用

補足  
下記のコンポーネントは、  
ユニアバットメントに使用し  
ます。(参照:22ページ)



# 外科用インスツルメント

## はじめに

新たにアストラテックインプラントシステムを導入いただく際には  
下記のインスツルメントをご用意頂くことをお薦め致します。

商品コード：24980 サージカルインスツルメント キット (参照：31ページ)

商品コード：24349 サージカルトレー (参照：31ページ)

商品コード：24357 ラチェットレンチ (参照：32ページ)

以下は、どちらかを選択して下さい。

単回使用ドリル - 参照：36, 37ページ

複数回使用ドリル - 参照：38, 39ページ

代替手段 - 単回使用ドリルのみの使用

商品コード：24980 サージカルインスツルメント キット (参照：31ページ)

商品コード：22495 補綴用インスツルメントトレー (参照：42ページ)

商品コード：24357 ラチェットレンチ (参照：32ページ)

単回使用ドリルの選択については、P36, 37をご参照ください。



サージカルインスツルメント キット



商品コード	24980
価格	105,300

サージカルインスツルメント キット

サージカルインスツルメント キット Includes:

ディレクションインジケーター 2.0/3.2	(4)	22434
インプラント デプスゲージ, 6-19 mm	(1)	24801
インプラントドライバー 3.5/4.0 ショート	(1)	25009
インプラントドライバー 3.5/4.0 ロング	(1)	25010
インプラントドライバー 4.5/5.0 ショート	(1)	25011
インプラントドライバー 4.5/5.0 ロング	(1)	25012
ヘックス CA ドライバー ショート	(1)	22548
ヘックス CA ドライバー ロング	(1)	22549
ドリルエクステンション	(1)	22520
ドライバーハンドル	(1)	24358

Note: Does not include implant drivers for 3.0 implant.

サージカルトレー

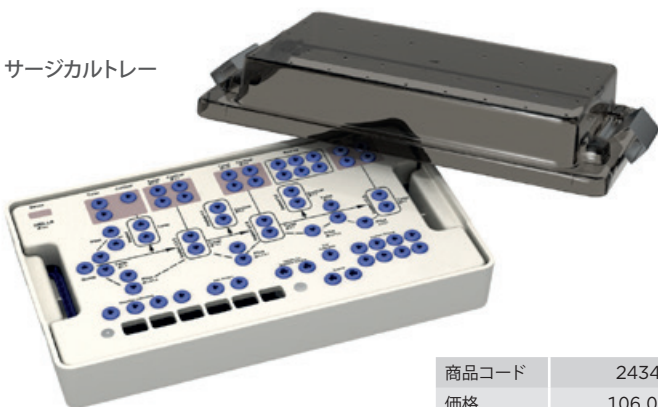

商品コード	24349
価格	106,000

サージカルトレー

インスツルメントは含まれません。

インプラントドライバー 3.0



	ショート 19 mm	ロング 28 mm
商品コード	25007	25008
価格	9,500	9,500

インプラントドライバー 3.0

ステンレス製(6)、未滅菌  
インプラントの保持、埋入に使用。

インプラントドライバー 3.5/4.0



	ショート 19 mm	ロング 28 mm
商品コード	25009	25010
価格	9,500	9,500

インプラントドライバー 3.5/4.0

ステンレス製(6)、未滅菌  
インプラントの保持、埋入に使用。  
ショートドライバーは、臼歯部での使用に適しています。

インプラントドライバー 4.5/5.0



	ショート 20 mm	ロング 28 mm
商品コード	25011	25012
価格	9,500	9,500

インプラントドライバー 4.5/5.0

ステンレス製(6)、未滅菌  
インプラントの保持、埋入に使用。  
ショートドライバーは、臼歯部での使用に適しています。

ラチェットレンチ

ステンレス製(6)、未滅菌

トルク調整機能なし。

ラチェットレンチ



商品コード	24357
価格	29,800

ドライバーハンドル

ステンレス製(6)、未滅菌

ラチェットレンチ、C Aドライバー、インプラントドライバーと合わせて使用します。

ドライバーハンドル



商品コード	24358
価格	7,500

ディレクションインジケーター 2.0/3.2

チタン製(1)、未滅菌

2.0mm及び3.2mmのドリリングの後に使  
用します。

ディレクションインジケーター  
2.0/3.2



商品コード	22434
価格	7,200

ボール、チタン製

チタン製(1)、未滅菌

ボール、チタン製



商品コード	22137
価格	5,300

インプラント デプスゲージ, 6-19 mm

チタン製(1)、未滅菌

インプラント埋入窩と軟組織の厚みを測定する  
ためのレーザーエッチングバンド付。  
13-15mmの間は目印のために段差を付与  
した形態となっています。

インプラント デプスゲージ,  
6-19 mm



商品コード	24801
価格	22,000



レンチ



商品コード	22124
価格	19,700

レンチ

チタン合金製(2)、未滅菌

各種アダプター、インプラントリトリバーとともに使用。

フォーセップス 94



	94 mm
商品コード	22437
価格	10,700

フォーセップス 94

チタン製(1)、未滅菌

ヘックスドライバー マニュアル



	ショート	ショート	インターメディアイト	インターメディアイト	ロング	ロング
Total length mm	20	20	31	31	38	43
商品コード	25771	22514	25772	22515	25773	22516
価格	11,000	11,000	11,000	11,000	11,000	11,000

ヘックスドライバー EV マニュアル

ステンレス製(6)、未滅菌

ヘックスドライバー マニュアル

ステンレス製(6)、未滅菌

※Ⓜは受注発注となります。

ヘックス CA  
ドライバー



	EVマシーン 20 mm	ショート 24 mm	ロング 35 mm
商品コード	25790	22548	22549
価格	7,200	7,200	7,200

ヘックス CA ドライバー

ステンレス製(6)、未滅菌

コントラアングル、  
ドライバーハンドル用

**オステオトーム キット**

ステンレス製(6)、未滅菌

オステオトーム キット内容

- オステオトーム トレー ラージ (1) 22953
- オステオトーム ラウンド セット (1) 22937
- オステオトーム コンケイブ セット (1) 22947
- オステオトーム マレット (1) 22955

注意：5.OS用のオステオトームは含まれません。

※Ⓢは受注発注となります。

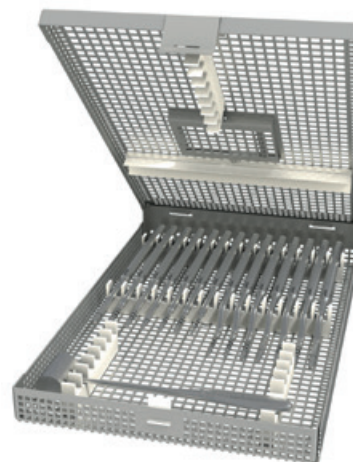

Ⓢ

商品コード	22956
価格	297,900

**オステオトーム ラウンド セット**

ステンレス製(6)、未滅菌

先端：ラウンド  
7本セット

- オステオトーム 2.0/2.5, ラウンド (1)
- オステオトーム 2.5/3.2, ラウンド (1)
- オステオトーム 3.2, ラウンド (1)
- オステオトーム 3.2/3.7, ラウンド (1)
- オステオトーム 3.7, ラウンド (1)
- オステオトーム 3.2/4.3, ラウンド (1)
- オステオトーム 3.7/4.8, ラウンド (1)

注意：5.OS用のオステオトームは含まれません。

※Ⓢは受注発注となります。



Ⓢ

商品コード	22937
価格	99,100

**オステオトーム コンケイブセット**

ステンレス製(6)、未滅菌

先端：コンケイブ (凹面)  
7本セット

- オステオトーム 2.0/2.5, コンケイブ (1)
- オステオトーム 2.5/3.2, コンケイブ (1)
- オステオトーム 3.2, コンケイブ (1)
- オステオトーム 3.2/3.7, コンケイブ (1)
- オステオトーム 3.7, コンケイブ (1)
- オステオトーム 3.2/4.3, コンケイブ (1)
- オステオトーム 3.7/4.8, コンケイブ (1)

注意：5.OS用のオステオトームは含まれません。

※Ⓢは受注発注となります。



Ⓢ

商品コード	22947
価格	104,400

**オステオトーム マレット**

ステンレス製(6)、未滅菌

※Ⓢは受注発注となります。



Ⓢ

商品コード	22955
価格	15,900



Ⓜ

**オステオトーム 5.0S ラウンド セット**

ステンレス製(6)、未滅菌

先端：ラウンド  
4本セット

オステオトーム 3.7/4.2, ラウンド	24339
オステオトーム 4.2, ラウンド	24684
オステオトーム 4.2/4.7, ラウンド	24685
オステオトーム 4.7, ラウンド	24686

※Ⓜは受注発注となります。

商品コード	24687
価格	49,600



Ⓜ

**オステオトーム 5.0S コンケイブ セット**

ステンレス製(6)、未滅菌

先端：コンケイブ (凹面)  
4本セット

オステオトーム 3.7/4.2, コンケイブ	24689
オステオトーム 4.2, コンケイブ	24689
オステオトーム 4.2/4.7, コンケイブ	24690
オステオトーム 4.7, コンケイブ	24691

※Ⓜは受注発注となります。

商品コード	24692
価格	52,100

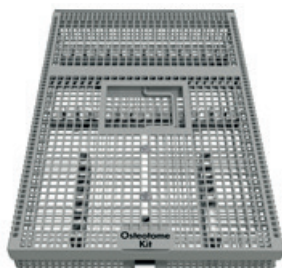

Ⓜ

**オステオトーム トレー ラージ**

ステンレス製(6)、未滅菌

オステオトームは含まれません。  
最大収納本数：14本及びオステオトームマレット

※Ⓜは受注発注となります。

商品コード	22953
価格	78,700



Ⓜ

**オステオトーム トレー スモール**

ステンレス製(6)、未滅菌

オステオトームは含まれません。  
最大収納本数：7本

※Ⓜは受注発注となります。

商品コード	24693
価格	47,300

### SP ドリルキット

ステンレス製(6)、ABSプラスチック(17)、  
滅菌済み

深さ測定用のデプスインジケーションライン付  
キット内容  
ガイドドリル  
SP ツイストドリル  $\varnothing$  2.0  
SP ツイストドリル  $\varnothing$  3.2 (単品販売しており  
ません)

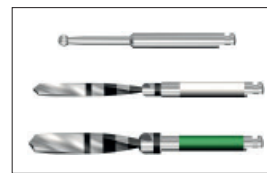

	ショート 8-13 mm	ロング 8-19 mm
商品コード	22898	22899
価格	5,800	5,800

### SP ドリルキット 6-13 mm

ステンレス製(6)、ABSプラスチック(17)、  
滅菌済み

深さ測定用のデプスインジケーションライン付

キット内容  
SP ツイストドリル  $\varnothing$  2.0, 6-13 mm (単品  
販売しておりません)  
SP ツイストドリル  $\varnothing$  3.2, 6-13 mm (単品  
販売しておりません)



商品コード	24737*
価格	4,500

\*オッセオスピードTX 4.0S-6 mmの理入  
窩の形成には、SPドリル6-13 mmが必  
要です。























**SP ドリル**

ステンレス製(6)、ABSプラスチック(17)、  
滅菌済み

深さ測定用のデプスインジケーションライン付

	商品コード	価格	
SP ツイストドリル Ø 3.7, 6-13 mm	24199*	2,900	
SP ツイストドリル Ø 3.85, 6-13 mm	24734*	2,900	

	商品コード	価格	ショート 8-13 mm	商品コード	価格	ロング 8-19 mm
SP ツイストドリル Ø 2.0	24992	2,900		24991	2,900	
SP ツイストドリル Ø 2.7	24994	2,900		24993	2,900	
SP ツイストドリル Ø 2.85	24996	2,900		24995	2,900	
SP ツイストドリル Ø 3.35	22908	2,900		22909	2,900	
SP ツイストドリル Ø 3.7	22910	2,900		22911	2,900	
SP ツイストドリル Ø 3.85	22912	2,900		22913	2,900	
SP ツイストドリル Ø 4.2	22957	2,900		22958	2,900	
SP ツイストドリル Ø 4.7	22959	2,900		22960	2,900	
SP ツイストドリル Ø 4.85	22961	2,900		22962	2,900	

	商品コード	価格	ショート シャフト	商品コード	価格	ロング シャフト
SP パイロットドリル Ø 2.0/3.2, 6-13 mm	24735*	2,900				
SP パイロットドリル Ø 2.0/2.7	24997	2,900				
SP パイロットドリル Ø 2.0/3.2	22904	2,900		22905	2,900	
SP パイロットドリル Ø 3.2/3.7	22906	2,900		22907	2,900	
SP パイロットドリル Ø 3.7/4.2	22963	2,900				
SP コーティカルドリル Ø 2.7/3.0	24998	2,900				
SP コーティカルドリル Ø 3.2/3.5	22914	2,900		22915	2,900	
SP コーティカルドリル Ø 3.7/4.0	22916	2,900		22917	2,900	
SP コーティカルドリル Ø 4.7/5.0	22964	2,900				
SP コニカルドリル Ø 2.7/4.5	24999	3,700		25000	3,700	
SP コニカルドリル Ø 3.2/4.5	22921	3,700		22922	3,700	
SP コニカルドリル Ø 3.2/5.0	25001	3,700		25002	3,700	
SP コニカルドリル Ø 3.7/5.0	22923	3,700		22924	3,700	

\*オッセオスピードTX 4.0S-6 mmの埋入窩の形成には、SPドリル6-13 mmが必要です。

ガイドドリル

ステンレス製(6)、未滅菌

ガイドドリル Ø 1.8



商品コード	22800
価格	1,500

ツイストドリル

ステンレス製(6)、窒化チタンコーティング(8)、未滅菌  
深さ測定用のデプスインジケーションライン付

	商品コード	価格	ショート 8-13 mm	商品コード	価格	ロング 8-19 mm
ツイストドリル Ø 2.0	22887	7,800		22886	7,800	
ツイストドリル Ø 2.5 レッド	22802	7,800		22801	7,800	
ツイストドリル Ø 2.7 ライトブルー	24797	7,800		24796	7,800	
ツイストドリル Ø 2.85 シルバー	24799	7,800		24798	7,800	
ツイストドリル Ø 3.2 グリーン	22811	7,800		22807	7,800	
ツイストドリル Ø 3.35 ライラック	22812	7,800		22808	7,800	
ツイストドリル Ø 3.7 ブラック	22813	7,800		22809	7,800	
ツイストドリル Ø 3.85 ブラウン	22814	7,800		22810	7,800	
ツイストドリル Ø 4.2 イエロー	22463	7,800		22462	7,800	
ツイストドリル Ø 4.7 ブルー	22465	7,800		22464	7,800	
ツイストドリル Ø 4.85 ピンク	22467	7,800		22466	7,800	

パイロットドリル

	商品コード	価格	
パイロットドリル Ø 2.0/2.7 ライトブルー	24795	7,800	
パイロットドリル Ø 2.0/3.2 グリーン	24207	7,800	
パイロットドリル Ø 2.5/3.2 グリーン	22803	7,800	
パイロットドリル Ø 3.2/3.7 ブラック	22805	7,800	
パイロットドリル Ø 3.7/4.2 イエロー	22468	7,800	

パイロットドリル

ステンレス製(6)、窒化チタンコーティング(8)、未滅菌  
深さ測定用のデプスインジケーションライン付





コーティカルドリル





	商品コード	価格	
コーティカルドリル Ø 2.7/3.0 ライトブルー	24800	7,800	
コーティカルドリル Ø 3.2/3.5 グリーン	22815	7,800	
コーティカルドリル Ø 3.7/4.0 ブラック	22816	7,800	
コーティカルドリル Ø 4.7/5.0 ブルー	22469	7,800	

コーティカルドリル

ステンレス製(6)、窒化チタンコーティング(8)、未滅菌  
深さ測定用のデプスインジケーションライン付

コニカルドリル

	商品コード	価格	ショート シャフト
コニカルドリル Ø 2.7/4.5 ライトブルー	24924	10,400	
コニカルドリル Ø 3.2/4.5 グリーン	22894	10,400	
コニカルドリル Ø 3.2/5.0	24926	10,400	
コニカルドリル Ø 3.7/5.0 ブラック	22896	10,400	

	商品コード	価格	ロング シャフト
	24925	10,400	
	22895	10,400	
	24927	10,400	
	22897	10,400	

コニカルドリル

ステンレス製(6)、窒化チタンコーティング(8)、未滅菌  
深さ測定用のデプスインジケーションライン付

ドリルエクステンション



商品コード	22520
価格	5,900

ドリルエクステンション

ステンレス製(6)、未滅菌



**粘膜用パンチEV**

プラスチック(17)およびステンレス製(6)、  
滅菌済み  
再使用禁止  
5入り

注) 2次外科手術の際にカバースクリューのド  
ライバー用ボールに固定して使用。

**粘膜用パンチEV**

Ø	3.5	4	4.5	5	5.5	6.5
商品コード	25711	25712	25713	25714	25715	25731
価格	9,600	9,600	9,600	9,600	9,600	9,600



# 補綴用インスツルメントキット

## はじめに

新たにアストラテックインプラントシステムを導入いただく際には  
下記の補綴用インスツルメントをご用意頂くことをお勧め致します。

補綴用インスツルメント キット	商品コード 24879 (参照:42ページ)
補綴用インスツルメント トレー	商品コード 22495 (参照:42ページ)
トルクレンチ キット	商品コード 24100 (参照:42ページ)



補綴用インスツルメント キット

Restorative Instrument Kit Includes:

ドライバーハンドル	(1)	24358
アバットメント デプスゲージ	(1)	24573
ヘックス CAドライバー ショート	(1)	22548
ヘックス CAドライバー ロング	(1)	22549

補綴用インスツルメント キット



商品コード	24879
価格	52,200

補綴用インスツルメント トレー

全ての補綴用インスツルメントの収納トレー。  
インスツルメントは含まれません。

補綴用インスツルメント  
トレー



商品コード	22495
価格	45,500

ヘックスドライバー  
マニュアル



	ショート	ショート	インターメディアイト	インターメディアイト	ロング	ロング
Total length mm	20	20	31	31	38	43
商品コード	25771	22514	25772	22515	25773	22516
価格	11,000	11,000	11,000	11,000	11,000	11,000

ヘックスドライバー EV マニュアル  
ステンレス製(6)、未滅菌

ヘックスドライバー マニュアル  
ステンレス製(6)、未滅菌

※Ⓜは受注発注となります。

ヘックス CA ドライバー



	EVマシーン 20 mm	ショート 24 mm	ロング 35 mm
商品コード	25790	22548	22549
価格	7,200	7,200	7,200

ヘックス CA ドライバー  
ステンレス製(6)、未滅菌

コントラアングル、ドライバーハンドル用

スロット スクリュードライバー  
ステンレス製(6)、未滅菌

※Ⓜは受注発注となります。

スロット スクリュー  
ドライバー



	ショート 20 mm	インターメディアイト 30 mm	ロング 43 mm
商品コード	22506	22507	22508
価格	11,000	11,000	11,000

スロット CAドライバー  
ステンレス製(6)、未滅菌

コントラアングル、ドライバーハンドル用

スロット CAドライバー

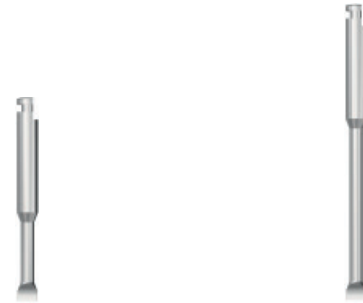

	ショート 24 mm	ロング 35 mm
商品コード	22688	22689
価格	7,200	7,200

アバットメント デプスゲージ  
ステンレス製(6)、未滅菌

軟組織の厚みをミリ単位で計測するための  
レーザーエッチングバンド付  
測定時の目安として4-5 mmの間に段差を  
付与した形態となっています。

アバットメント  
デプスゲージ



商品コード	24573
価格	30,400

キャリアエクステンション  
ステンレス製(6)、未滅菌

トルクレンチとプリマウントキャリアの延長用

キャリアエクステンション



	ショート	ロング
商品コード	24134	24135
価格	7,200	7,200

ラボ アバットメント  
スクリュー デザイン



製品内容	2 x M1.4	6 x M1.6	6 x M2
商品コード	24802	24857	24858
価格	2,300	6,100	6,100

ラボ アバットメントスクリュー デザイン

チタン合金製 (2)

全ての DesignLine™ アバットメント用  
商品構成：イエロー用2個  
アクア用6個  
ライラック用6個

ラボ アバットメント  
スクリュー アンゲルド



製品内容	2 x M1.6	2 x M2
商品コード	24860	
価格	9,800	

ラボ アバットメントスクリュー アンゲルド

チタン合金製 (2)

アンゲルドアバットメント用  
商品構成：アクア用2個  
ライラック用2個入

ラボブリッジスクリュー  
ヘックス&スロット



製品内容	3 x M1.4	3 x M1.4
商品コード	24859	
価格	6,100	

ラボブリッジスクリュー ヘックス&スロット

チタン合金製 (2)

商品構成：スロットスクリュー 3個  
ヘックススクリュー 3個入

# プロダクトカタログ オッセオスピードTX プロファイル

このプロダクトカタログではオッセオスピードTX プロファイル専用にデザインされたコンポーネントを掲載しています。4.5/5.0のヒーリングアバットメントとヒーリングアバットメントユニを除き、オッセオスピードTXのコンポーネントをオッセオスピードTX プロファイルには使用しないでください。オッセオスピードTX プロファイルの製品およびパッケージにはカラーコードはされていないのでラベルの色は“白”となります。



## 製品一覧 オッセオスピードTXプロファイル

### インプラント

#### オッセオスピードTX プロファイル 4.5



9 mm 25029  
11 mm 25030  
13 mm 25031  
15 mm 25032  
17 mm 25033

#### オッセオスピードTX プロファイル 5.0



9 mm 25034  
11 mm 25035  
13 mm 25036  
15 mm 25037  
17 mm 25038

#### オッセオスピードTX プロファイル 5.0 S



9 mm 25039  
11 mm 25040  
13 mm 25041  
15 mm 25042  
17 mm 25043

### カバースクリュー

#### カバースクリュープロファイル



0 mm 25044

### ヒーリングアバットメント

#### ヒーリングアバットメントプロファイル



Ø 6.0 2 mm 25045  
Ø 6.0 4 mm 25046

## セメント固定式

### テンポラリー アバットメント

#### テンポラリーアバットメント プロファイル



Ø 5.3 1.5 mm 25052

### アバットメント

#### タイデザイン プロファイル



Ø 5.5	1.8 mm	25053
Ø 5.5	3 mm	25054
Ø 6.5	1.8 mm	25055
Ø 6.5	3 mm	25056
Ø 6.2 15°	2.7 mm	25057

### インプラント インプレッション

#### インプラント ピックアップ プロファイル



ショート 24986  
ロング 24985

### ガイドピン

#### インプラント ガイドピン 4.5/5.0



ショート 24966  
ロング 24967

### レプリカ

#### インプラント レプリカ プロファイル



25047

### ラボ アバットメント スクリュー

#### ラボ アバットメントスクリュー デザイン M2



24858

Note: ヒーリングアバットメント 4.5/5.0 およびヒーリングアバットメントユニ 4.5/5.0は、オッセオスピードTXプロファイルに使用することができます。

## 外科用コンポーネント

### オッセオスピードTX プロファイル 4.5

チタン製(1)、滅菌済み

二酸化チタンプラスト処理  
フッ酸処理  
ネック部形状：MicroThread™  
接合部：Conical Seal Design™  
インターナル・ヘックス  
Ø 4.5/3.5 mm  
内部スレッド M2

※Ⓜは受注発注となります。

### オッセオスピードTX プロファイル 5.0

チタン製(1)、滅菌済み

二酸化チタンプラスト処理  
フッ酸処理  
ネック部形状：MicroThread™  
接合部：Conical Seal Design™  
インターナル・ヘックス  
Ø 5.0/4.0 mm  
内部スレッド M2

※Ⓜは受注発注となります。

### オッセオスピードTX プロファイル 5.0S

チタン製(1)、滅菌済み

二酸化チタンプラスト処理  
フッ酸処理  
ネック部形状：MicroThread™  
接合部：Conical Seal Design™  
インターナル・ヘックス  
Ø 5.0 mm  
内部スレッド M2

※Ⓜは受注発注となります。

### オッセオスピードTX プロファイル 4.5



長さ mm	9	11	13	15	17
商品コード	25029	25030	25031	25032	25033
価格	39,400	39,400	39,400	39,400	39,400

### オッセオスピードTX プロファイル 5.0



長さ mm	9	11	13	15	17
商品コード	25034	25035	25036	25037	25038
価格	39,400	39,400	39,400	39,400	39,400

### オッセオスピードTX プロファイル 5.0S



長さ mm	9	11	13	15	17
商品コード	25039	25040	25041	25042	25043
価格	39,400	39,400	39,400	39,400	39,400

### インプラントドライバープロファイル

ステンレス製(6)、未滅菌

インプラントの保持、埋入に使用。  
ショートドライバーは臼歯部での使用に適しています。

### インプラントドライバー プロファイル



	ショート	ロング
長さ mm	24	32
商品コード	25059	25058
価格	9,500	9,500



カバースクリュー  
プロファイル



Ø mm	3.8
高さ mm	0
商品コード	25044
価格	5,000

カバースクリュー プロファイル

チタン製(1)、滅菌済み

組織の治癒期間中にインプラントの  
接合部を覆うために使用します。

寸法

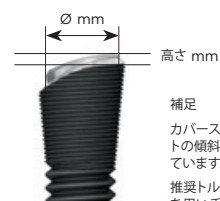

補足

カバースクリュープロファイルはインプラントの傾斜と正しく合うようにネジ山が施されています。

推奨トルク - ヘックススクロッドドライバーを用い手指の軽い力(5-10 Ncm)で締めつける。ラチェットレンチ、トルクレンチは使用しないで下さい。

ヒーリングアバットメント  
プロファイル



Ø mm	6.0	6.0
高さ A mm	2	4
高さ B mm	3.5	5.5
商品コード	25045	25046
価格	8,400	8,400

ヒーリングアバットメント プロファイル

チタン製(1)、滅菌済み

Note: オッセオスピードTX4.5/5.0用のヒーリングアバットメント、ヒーリングアバットメントユニは、オッセオスピードTXプロファイルでも使用可能です。

寸法

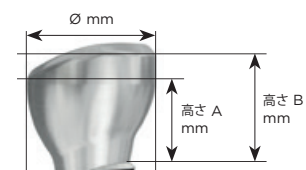

補足

ヒーリングアバットメントプロファイルはインプラントの傾斜と正しく合うようにネジ山が施されています。

推奨トルク - ヘックススクロッドドライバーを用い手指にて軽い力(5-10 Ncm)で締めつける。ラチェットレンチ、トルクレンチは使用しないでください。



プロファイルインプラント用と識別できるように「P」と表示されています。直径(Ø)と高さは数字で示されています。

テンポラリーアバットメント  
プロファイル



Ø mm	5.3
高さ 頬側 A mm	1.5
高さ 舌側 B mm	1.5
垂直高さ mm	9
商品コード	25052
価格	9,900

テンポラリーアバットメントプロファイル

チタン製(1)、未滅菌

アバットメントスクルーデザイン  
含む 4.5/5.0 - M2  
商品コード: 24209 チタン合金製(2)  
価格: 4,500



寸法

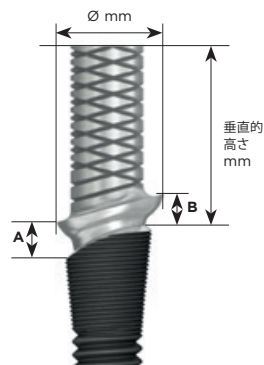

補足

推奨締めつけトルク - 15 Ncm

## 補綴用コンポーネント

### インプラントピックアップ プロファイル チタン合金製 (2)、未滅菌

2個の部品（ピックアップ、ガイドピン）で構成されています。



補足  
ピックアップ部には黒くマークされフラットな面があります。この面をインプラントの最根尖側に合わせてください。

### インプラントレプリカ プロファイル チタン合金製 (2)

### インプラントピックアップ プロファイル



	ショート	ロング
長さ mm	22	27
商品コード	24986	24985
価格	6,200	6,200

### インプラントレプリカ プロファイル



長さ mm	15.5
商品コード	25047
価格	3,700

### インプラントガイドピン 4.5/5.0 チタン合金製 (2)、未滅菌

### インプラントガイドピン 4.5/5.0



	ショート	ロング
長さ mm	22	27
商品コード	24966	24967
価格	2,200	2,200

### ラボ アバットメントスクリュー デザイン チタン合金製 (2)

商品内容 6個入り

### ラボ アバットメントスク リュー デザイン M2



商品コード	24858
価格	6,100

タイデザイン  
プロファイル  
4.5/5.0



角度					15°
Ø mm	5.5	5.5	6.5	6.5	6.2
高さ 頬側 A mm	1.8	3	1.8	3	2.7
高さ 舌側 B mm	1.8	3	1.8	3	2.7
垂直高さ mm	7	8	7	8	8.5
商品コード	25053	25054	25055	25056	25057
価格	23,400	23,400	23,400	23,400	23,400

タイデザイン プロファイル 4.5/5.0

チタン製(1)、未滅菌

アバットメントスクリュー デザイン含む。  
4.5/5.0 - M2, 商品コード 24209  
(チタン合金製(2)) 価格: 4,800

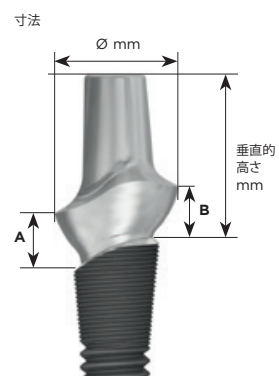

補足

最小限の調整で使用できるようにデザインされています。

推奨締めつけトルク - 25 Ncm



プロファイルインプラント用と識別できるように「P」と表示されています。直径(Ø)は数字で示されています。

# リペアおよび 交換用コンポーネント

さまざまな理由から、アバットメント、インプラントまたはスクリューの除去や交換が必要になる場合があります。個別の臨床症例に対応できるように、アストラテックインプラントシステムでは広範囲におよぶアバットメントの選択肢を用意しています。アバットメントスクリューに損傷がなければ、ほとんどの場合、ヘックススクリュードライバーを使用してセメント固定式アバットメントを簡単に除去することができます。



## 互換性一覧

オッセオスピードTX製品ラインナップのインプラントまたはアバットメントのサイズを確認してください。

該当するインスツルメントを選択してください。また、下表の商品コードをご参照ください。

### アストラテックインプラントシステム

	オッセオスピードTX				オッセオスピードTXプロファイル	20° / 45° ユニアバットメント
						
						
					4.5/5.0	
フラグメントフォーク	25856	25856	25856	25857	25857	25856
フラグメントドリル	25858	25858	25858	25859	25859	25858
スクリュー エクストラクタ	25860	25860	25860	25861	25861	非該当
スレッドクリーナー	25862	25863	25863	25865	25865	25862
トレフィンドリル	25866	22884	22885	22890	22890	非該当
リトリーバー	22429	22192	22192	22192	22192	22429

## 破損したスクリーウの除去のための器具

### ガイディングシリンダー TX

ステンレス製(6)、未滅菌、単回使用

- 器具を破損したスクリーウの中心にガイドします。
- インプラントの内部スレッドを保護します。
- 直径がマーキングされています。
- ガイディングシリンダーハンドルとフラグメントドリル、またはオッセオスピードTXインプラントの場合はフラグメントフォークとともに使用します。

### ガイディングシリンダー TX

	3.0	3.5/4.0	4.5/5.0
商品コード	25852	25853	25854
価格	7,500	7,500	7,500

### ガイディングシリンダー ユニアパットメント 20° / 45°

ステンレス製(6)、未滅菌、単回使用

- 器具を破損したスクリーウの中心にガイドします。
- アパットメントの内部スレッドを保護します。
- 直径とTXがマーキングされています。
- ガイディングシリンダーハンドルとフラグメントドリル、またはアストラテックインプラントシステムのユニアパットメント 20°/45°の場合はフラグメントフォークとともに使用します。

### ガイディングシリンダーユニアパットメント 20° / 45°

	20°	45°
商品コード	25884	25885
価格	7,500	7,500

### ガイディングシリンダーハンドル

ステンレス製(6)、未滅菌

- ガイディングシリンダーに合わせてハンドルを調整できます。

### ガイディングシリンダーハンドル

商品コード	25855
価格	11,700

### フラグメントフォーク

タングステンカーバイド製(9)、未滅菌、単回使用

- 破損したアパットメントおよびブリッジのスクリーウ破折片の除去に使用します。
- マニュアル操作のみ。
- フラグメントフォークを反時計方向に回します。
- スレッドのサイズがマーキングされています。
- 補綴用ドライバーハンドルEVとともに使用します。

注意: マニュアル操作のみ。

### フラグメントフォーク

	M1.4 / 1.6	M1.8 / 2.0
Ø	0.8	1.0
商品コード	25856	25857
価格	10,700	10,700

### フラグメントドリル

シャンク: ステンレス製(6)  
刃部: タングステンカーバイド製(9)  
未滅菌、単回使用

- アパットメントまたはブリッジのスクリーウ破折片にくぼみを付けるために使用します。
- 反時計方向にドリリングします。
- 直径がマーキングされています。

### フラグメントドリル

	Ø0.8	Ø1.0
Ø	0.8	1.0
商品コード	25858	25859
価格	10,700	10,700

### スクリーウエクストラクター

ステンレス製(6)、未滅菌、単回使用

- アパットメントスクリーウ破折片の除去に使用します。
- スクリーウエクストラクターを反時計方向に回します。
- 直径がマーキングされています。
- サージカルドライバーハンドルEVとともに使用します。

### スクリーウエクストラクター

	Ø0.8	Ø1.0
Ø	0.8	1.0
商品コード	25860	25861
価格	10,700	10,700

注意: マニュアル操作のみ。

## 内部スレッドの修復のための器具

スレッドクリーナー



	M1.4	M1.6	M1.8	M2.0
商品コード	25862	25863	25864	25865
価格	14,900	14,900	14,900	14,900

### スレッドクリーナー

ステンレス製(6)、未滅菌、単回使用

- インプラントおよびアバットメントの内部スレッドの修復に使用します。
- スレッドのサイズがマーキングされています。
- 補綴用ドライバーハンドルEVとともに使用します。

注意: マニュアル操作のみ。

アバットメント  
アダプター



	ショート 25mm	ロング 35mm	Oリング インプラント アダプター (10入り)
商品コード	24424	24370	22376
価格	14,900	14,900	1,100

### アバットメントアダプター

チタン及びステンレス製

グループ形状がない20°、45°ユニアバットメントの撤去に使用します。  
ラチェットレンチ/トルクレンチ/レンチを用いて操作します。

インプラント  
アダプター用Oリング

	Oリング インプラントアダプター (10入り)
商品コード	22375
価格	2,100

## アバットメントの取りはずしおよび除去のための器具

### リムーバルツール M1.4

ステンレス製(6)、未滅菌

- 溝付きユニアバットメント 20°および 45°、および クレスコインサート 20°および 45°の取りはずしに使用します。
- ラチェットレンチ、トルクレンチ、外科用レンチまたはレンチ (22124) とともに使用します。

### リムーバルツール M1.4



	ショート	ロング
長さ	18	30
商品コード	24021	24037
価格	14,900	14,900

## インプラント除去のための器具

### トレフィンドリル

ステンレス製(6)、未滅菌

- 部分的または完全に融合したインプラントの除去に使用します。
- 直径と長さがマーキングされています。

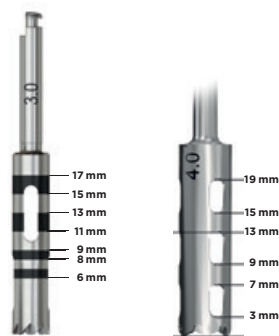

### トレフィンドリル



	3.0*	3.5	4.0	4.5 5.0	
内径 Ø mm	6-17 mm	3.2	3.65	4.2	5.15
外径 Ø mm	4.0	4.0	4.5	5.1	6.15
商品コード	25866	22884	22885	22890	22890
価格	9,600	9,600	9,600	9,600	9,600

\*注意: すべての 3.0 インプラントに同じドリルを使用します。単回使用。

### アバットメントリトリーバー

ステンレス製(6)、未滅菌、単回使用

- レンチとともに使用します。

### アバットメントリトリーバー



商品コード	22429
価格	6,400

### インプラントリトリーバー

ステンレス製(6)、未滅菌、単回使用

- レンチとともに使用します。

### インプラントリトリーバー



商品コード	22192
価格	4,400



## 一般インスツルメント

### トルクレンチEV



商品コード	25774
価格	37,300

### トルクレンチEV

ステンレス製(6)、未滅菌

■ドライバーハンドルとともに使用

### トルクレンチEV、 サージカルドライバー ハンドル



Ø mm	8.9
長さ mm	15.3
商品コード	25775
価格	7,500

### トルクレンチ EV 補綴用 ドライバーハンドル



Ø mm	8.9	8.9
長さ mm	15.5	11.5
商品コード	25776	25777
価格	7,500	7,500

### トルクレンチ EV 補綴用 ドライバーハンドル 4 x 4ロー



Ø mm	8.9
長さ mm	9.7
商品コード	25730
価格	7,500

### トルクレンチEV、 サージカルドライバーハンドル

ステンレス製(6)、未滅菌

### トルクレンチ EV 補綴用 ドライバーハンドル 4 x 4ロー

ステンレス製(6)、未滅菌

### ヘックスドライバー マニュアル



Total length mm	ショート 20	ショート 20	インターメディアイト 31	インターメディアイト 31	ロング 38	ロング 43
商品コード	25771	22514	25772	22515	25773	22516
価格	11,000	11,000	11,000	11,000	11,000	11,000

### ヘックスドライバー EVマニュアル

ステンレス製(6)、未滅菌

### ヘックスドライバーマニュアル

ステンレス製(6)、未滅菌

※Ⓢは受注発注となります。

### レンチ



商品コード	22124
価格	19,700

### レンチ

チタン合金製(2)、未滅菌

各種アダプター、アバットメントリトリバー、  
インプラントリトリバーと共に使用。

## トルクガイド

## 推奨締め付けトルク

## 製品種類

## トルク - Ncm

● X スモール ● スモール ● ラージ

製品種類	製品画像	X スモール	スモール	ラージ
カバースクリュー		●	●	●
ヒーリングアバットメント ヒーリングアバットメントユニ プロヒールキャップ ヒーリングキャップアングルド		マニユアル*	マニユアル*	マニユアル*
テンポラリーアバットメント		●	●	●
20°/45° ユニアバットメント		-	●	●
ブリッジスクリュー		-	●	●
タイデザイン キャストデザイン アングルドアバットメント		●	●	●
ダイレクトアバットメント ボールアバットメント ロケーターアバットメント		●	●	●

\* スクリュードライバーを用い手指の軽い力（5-10Ncm）で締めつける。ラチェットレンチ、トルクレンチは使用しないで下さい。

\*\* 3.0Sに使用できるアバットメントはタイデザインのみとなります。

# トルクガイド

推奨締め付けトルク

製品種類

トルク - Ncm

<p>カバースクリュー プロファイル ヒーリングアバットメント プロファイル</p>		<p>マニュアル*</p>
<p>テンポラリーアバットメント プロファイル</p>		<p>15</p>
<p>タイデザイン プロファイル</p>		<p>25</p>

\* スクリュードライバーを用い手指の軽い力 (5-10 Ncm) で締めつける。ラチェットレンチ、トルクレンチは使用しないでください。

# 材料

各製品名の後ろに記載されている材料の( )内照らし合わせてご参照ください。









## メタル

タイプ	インデックス	構成 / 名称	規格
チタン	1	グレード4	ASTM F67
チタン合金	2	グレード5	ASTM F136
白金加金合金	3	金60%, パラジウム20%, 白金19%, イリジウム1%, 融点1400-1460℃	
金合金	4	金68.6%, 銀11.85%, 銅10.6%, パラジウム3.95%, 亜鉛2.5%, 白金2.45%, イリジウム0.05%, 融点880-940℃	
ステンレス金属	6	手術器具用ステンレス鋼	ASTM F899
アルミニウム	7	6061 T6	
窒化チタンコーティング	8	窒化チタン	
タンダステンカーバイド	9	サンドビック H 10F	ISO 4499

## プラスチック

タイプ	インデックス	構成 / 名称	規格
バーンアウトプラスチック	11	PMMA (ポリメタクリル酸メチル樹脂)	ISO 8257 MN, 100-060
PCプラスチック	12	ポリカーボネート樹脂	
PPプラスチック	13	ポリプロピレン樹脂	
ナイロン	16	ポリアミド	
ABSプラスチック	17	アクリロニトリル-ブタジエン-スチレン共重合合成樹脂	

## ラベルおよびマニュアルに記載の記号の説明

記号	テキスト
	製造日 Date of manufacture
	製造業者
	使用期限 Use by
	放射線滅菌済み
	注意:米国連邦法により、本製品の販売または注文は歯科医師に制限されています。
	未滅菌
	再使用しないでください。再使用禁止。 Single use
	再滅菌禁止 Do not re-sterilize
	GOSTはロシア連邦の正規品質保証システムです。

記号	テキスト
	アストラテックインプラントシステム製品にはCEマークが付いており、欧州医療機器指令の要件を満たしています。
0123	第三者認証期間 (NB) 評価ID
	パッケージが破損している場合は使用しないでください。 Do not use if package is damaged
	取扱説明書をご覧ください。 For instructions for use and symbols glossary refer to <a href="http://ifu.dentsplysirona.com">ifu.dentsplysirona.com</a>
	Consult instructions for use.
	ロット/バッチナンバー
	商品コード
	商品コード (GTIN番号)、ロット番号および数量の情報が含まれています。

\* To read PDF files you will need Adobe Reader. Download free of charge at [get.adobe.com/reader](http://get.adobe.com/reader).

## 索引

## 商品コード順

商品コード	ページ
22054 DA レプリカ 4.....	20
22060 テンボラリーシリンダー ユニ 20° .....	25
22061 テンボラリーシリンダー ユニ 45° .....	25
22064 DA レプリカ 5.....	20
22065 DA レプリカ 6.....	20
22068 20°/45° ユニアパットメント トランスファー.....	24
22069 アパットメントレプリカ ユニ 20° .....	24
22070 アパットメントレプリカ ユニ 45° .....	24
22124 レンチ .....	33,57
22137 ボウル, チタン製.....	32
22167 ブリッジスクリュー M1.4 スロット.....	23,25
22182 ODシリンダー ユニ 20° .....	29
22183 ODシリンダー ユニ 45° .....	29
22184 セミバーンアウトシリンダー ユニ 20° .....	25
22185 セミバーンアウトシリンダー ユニ 45° .....	25
22186 バーンアウトシリンダー ユニ 20° .....	25
22187 バーンアウトシリンダー ユニ 45° .....	25
22190 アパットメントガイドピン M1.4 - 13mm.....	24
22192 インプラントリトリバー.....	56
22197 アパットメントガイドピン M1.4 - 16mm.....	24
22198 アパットメントガイドピン M1.4 - 19mm.....	24
22199 アパットメントガイドピン M1.4 - 22mm.....	24
22372 DA バーンアウトシリンダー 4.....	20
22373 DA バーンアウトシリンダー 5.....	20
22375 Oリング インプラントアダプター用 (10入り).....	55
22376 Oリング アパットメントアダプター用 (10入り) .....	55
22379 DA バーンアウトシリンダー 6.....	20
22429 ユニアパットメント リトリバー.....	56
22434 ディレクションインジケーター 2.0/3.2 .....	32
22435 ブリッジスクリュー M1.4 ヘックス.....	25
22437 フォーセップス94 (94mm) .....	33
22439 ボールアパットメント ピックアップ.....	29
22447 テンボラリーシリンダー アンゲルド.....	25
22448 バーンアウトシリンダー アンゲルド.....	25
22462 ツイストドリル Ø4.2 イエロー ロング.....	38
22463 ツイストドリル Ø4.2 イエロー ショート.....	38
22464 ツイストドリル Ø4.7 ブルー ロング.....	38
22465 ツイストドリル Ø4.7 ブルー ショート.....	38
22466 ツイストドリル Ø4.85 ピンク ロング.....	38
22467 ツイストドリル Ø4.85 ピンク ショート.....	38
22468 パイロットドリル Ø3.7/4.2 イエロー.....	39
22469 コーティカルドリル Ø4.7/5.0 ブルー.....	39
22487 アパットメントスクリュー アンゲルド 4.5/5.0 M2.....	23
22495 補綴用インスツルメント トレー.....	42
22505 ボールアパットメント レプリカ.....	29
22506 スロット スクリュードライバー ショート.....	44
22507 スロット スクリュードライバー インターメディアイト.....	44
22508 スロット スクリュードライバー ロング.....	44
22514 ヘックス スクリュードライバー ショート.....	33,43,57
22515 ヘックス スクリュードライバー インターメディアイト.....	33,43,57
22516 ヘックス スクリュードライバー ロング.....	33,43,57
22520 ドリルエクステンション.....	39
22548 ヘックス CAドライバー ショート.....	33,43
22549 ヘックス CAドライバー ロング.....	33,43
22688 スロット CA ドライバー ショート.....	44
22689 スロット CA ドライバー ロング.....	44
22710 DA インプレッションピックアップ 4.....	20
22711 DA インプレッションピックアップ 5.....	20
22712 DA インプレッションピックアップ 6.....	20
22720 DA ヒーリングキャップ 4.....	20
22721 DA ヒーリングキャップ 5.....	20
22722 DA ヒーリングキャップ 6.....	20
22800 ガイドドリル.....	38
22801 ツイストドリル Ø2.5 レッド ロング.....	38
22802 ツイストドリル Ø2.5 レッド ショート.....	38
22803 パイロットドリル Ø2.5/3.2 グリーン.....	39
22805 パイロットドリル Ø3.2/3.7 ブラック.....	39

商品コード	ページ
22807 ツイストドリル Ø3.2 グリーン ロング.....	38
22808 ツイストドリル Ø3.35 ライラック ロング.....	38
22809 ツイストドリル Ø3.7 ブラック ロング.....	38
22810 ツイストドリル Ø3.85 ブラウン ロング.....	38
22811 ツイストドリル Ø3.2 グリーン ショート.....	38
22812 ツイストドリル Ø3.35 ライラック ショート.....	38
22813 ツイストドリル Ø3.7 ブラック ショート.....	38
22814 ツイストドリル Ø3.85 ブラウン ショート.....	38
22815 コーティカルドリル Ø3.2/3.5 グリーン.....	39
22816 コーティカルドリル Ø3.7/4.0 ブラック.....	39
22843 キャストデザイン 3.5/4.0.....	17
22844 キャストデザイン 4.5/5.0.....	17
22850 DA メタルキャリア 4.....	20
22876 20° ユニアパットメント ピックアップ 5.5.....	24
22878 45° ユニアパットメント ピックアップ 5.5.....	24
22882 20° ユニアパットメント ピックアップ 4.3.....	24
22883 45° ユニアパットメント ピックアップ 4.3.....	24
22884 トレフィンドリル Ø3.5mm.....	56
22885 トレフィンドリル Ø4.0mm.....	56
22886 ツイストドリル Ø2.0 ロング.....	38
22887 ツイストドリル Ø2.0 ショート.....	38
22890 トレフィンドリル Ø5.0mm.....	56
22894 コニカルドリル Ø3.2/4.5 グリーン ショート.....	39
22895 コニカルドリル Ø3.2/4.5 グリーン ロング.....	39
22896 コニカルドリル Ø3.7/5.0 ブラック ショート.....	39
22897 コニカルドリル Ø3.7/5.0 ブラック ロング.....	39
22898 SP ドリルキット 8-13mm ショート.....	36
22899 SP ドリルキット 8-19mm ロング.....	36
22904 SP パイロットドリル Ø2.0/3.2 ショート.....	37
22905 SP パイロットドリル Ø2.0/3.2 ロング.....	37
22906 SP パイロットドリル Ø3.2/3.7 ショート.....	37
22907 SP パイロットドリル Ø3.2/3.7 ロング.....	37
22908 SP ツイストドリル Ø3.35 ショート.....	37
22909 SP ツイストドリル Ø3.35 ロング.....	37
22910 SP ツイストドリル Ø3.7 ショート.....	37
22911 SP ツイストドリル Ø3.7 ロング.....	37
22912 SP ツイストドリル Ø3.85 ショート.....	37
22913 SP ツイストドリル Ø3.85 ロング.....	37
22914 SP コーティカルドリル Ø3.2/3.5 ショート.....	37
22915 SP コーティカルドリル Ø3.2/3.5 ロング.....	37
22916 SP コーティカルドリル Ø3.7/4.0 ショート.....	37
22917 SP コーティカルドリル Ø3.7/4.0 ロング.....	37
22921 SP コニカルドリル Ø3.2/4.5 ショート.....	37
22922 SP コニカルドリル Ø3.2/4.5 ロング.....	37
22923 SP コニカルドリル Ø3.7/5.0 ショート.....	37
22924 SP コニカルドリル Ø3.7/5.0 ロング.....	37
22937 オステオトーム ラウンド セット.....	34
22947 オステオトーム コンケイブ セット.....	34
22953 オステオトーム トレー ラージ.....	35
22955 オステオトーム マレット.....	34
22956 オステオトーム キット.....	34
22957 SP ツイストドリル Ø4.2 ショート.....	37
22958 SP ツイストドリル Ø4.2 ロング.....	37
22959 SP ツイストドリル Ø4.7 ショート.....	37
22960 SP ツイストドリル Ø4.7 ロング.....	37
22961 SP ツイストドリル Ø4.85 ショート.....	37
22962 SP ツイストドリル Ø4.85 ロング.....	37
22963 SP パイロットドリル Ø3.7/4.2 ショート.....	37
22964 SP コーティカルドリル Ø4.7/5.0 ショート.....	37
24021 リムーバルツール M1.4 ショート.....	56
24037 リムーバルツール M1.4 ロング.....	56
24092 ヒーリングキャップ アンゲルド (PC) .....	23
24134 キャリアエクステンション ショート.....	44
24135 キャリアエクステンション ロング.....	44
24137 DA キャリア 4.....	20
24138 DA キャリア 5.....	20
24139 DA キャリア 6.....	20

商品コード	ページ
24158	20° プロヒールキャップ 5.5 ショート.....23
24159	20° プロヒールキャップ 5.5 ロング.....23
24160	45° プロヒールキャップ 5.5 ショート.....23
24161	45° プロヒールキャップ 5.5 ロング.....23
24162	20° プロヒールキャップ 4.3.....23
24163	45° プロヒールキャップ 4.3.....23
24189	アバットメントスクリュー 3.0 M1.4.....14,16
24198	カバースクリュー 3.0 - 0mm.....12
24199	SP ツイストドリル Ø3.7, 6-13mm.....37
24207	パイロットドリル Ø2.0/3.2 グリーン.....39
24209	アバットメントスクリュー デザイン 4.5/5.0 M2... 14,16,17,49,51
24227	アバットメントレブリカ アンゲルド.....24
24235	タイデザイン 4.5/5.0 - 5.5, 1.5mm.....16
24236	タイデザイン 4.5/5.0 - 5.5, 3mm.....16
24237	タイデザイン 4.5/5.0 - 6.5, 1.5mm.....16
24238	タイデザイン 4.5/5.0 - 6.5, 3mm.....16
24239	タイデザイン 4.5/5.0 - 5.5, 20°.....16
24243	セミパーンアウトシリンドラー アンゲルド.....25
24245	アンゲルドアバットメント 3.5/4.0 - 0.8mm.....23
24246	アンゲルドアバットメント 3.5/4.0 - 2mm.....23
24247	アンゲルドアバットメント 4.5/5.0 - 0.5mm.....23
24248	アンゲルドアバットメント 4.5/5.0 - 2mm.....23
24254	アンゲルドアバットメント ビックアップ.....24
24268	ロケータアバットメント 3.5/4.0 - 1 mm.....27
24269	ロケータアバットメント 3.5/4.0 - 2 mm.....27
24270	ロケータアバットメント 3.5/4.0 - 3 mm.....27
24271	ロケータアバットメント 3.5/4.0 - 4 mm.....27
24272	ロケータアバットメント 3.5/4.0 - 5 mm.....27
24280	テンボラリーアバットメント 3.5/4.0 NI.....14
24281	テンボラリーアバットメント 3.5/4.0.....14
24285	タイデザイン 3.5/4.0 - 4.5, 1.5mm.....16
24286	タイデザイン 3.5/4.0 - 4.5, 3mm.....16
24287	タイデザイン 3.5/4.0 - 5.5, 1.5mm.....16
24288	タイデザイン 3.5/4.0 - 5.5, 3mm.....16
24289	タイデザイン 3.5/4.0 - 6.5, 1.5mm.....16
24290	タイデザイン 3.5/4.0 - 6.5, 3mm.....16
24291	タイデザイン 3.5/4.0 - 4.5, 20°.....16
24292	タイデザイン 3.5/4.0 - 5.5, 20°.....16
24328	カバースクリュー 3.5/4.0 - 0mm.....12
24329	カバースクリュー 3.5/4.0 - 1mm.....12
24347	アンゲルドアバットメント 3.5/4.0 - NI 0.8mm.....23
24348	アンゲルドアバットメント 3.5/4.0 - NI 2mm.....23
24349	サージカルトレー.....31
24357	ラチェットレンチ.....32
24358	ドライバーハンドル.....32
24370	アバットメントアダプター ロング.....55
24374	ヒーリングアバットメントユニ 3.5/4.0 - 2mm.....12
24375	ヒーリングアバットメントユニ 3.5/4.0 - 4mm.....12
24376	ヒーリングアバットメントユニ 3.5/4.0 - 6mm.....12
24377	ヒーリングアバットメントユニ 3.5/4.0 - 8mm.....12
24378	ヒーリングアバットメントユニ 3.5/4.0 - 10mm.....12
24379	ヒーリングアバットメントユニ 4.5/5.0 - 2mm.....12
24380	ヒーリングアバットメントユニ 4.5/5.0 - 4mm.....12
24381	ヒーリングアバットメントユニ 4.5/5.0 - 6mm.....12
24382	ヒーリングアバットメントユニ 4.5/5.0 - 8mm.....12
24383	ヒーリングアバットメントユニ 4.5/5.0 - 10mm.....12
24398	20° ユニアバットメント 4.5/5.0 - 0.5mm.....22
24399	20° ユニアバットメント 4.5/5.0 - 1mm.....22
24400	20° ユニアバットメント 4.5/5.0 - 2mm.....22
24401	20° ユニアバットメント 4.5/5.0 - 4mm.....22
24402	20° ユニアバットメント 4.5/5.0 - 6mm.....22
24403	20° ユニアバットメント 4.5/5.0 - 8mm.....22
24406	45° ユニアバットメント 4.5/5.0 - 0.5mm.....22
24407	45° ユニアバットメント 4.5/5.0 - 1mm.....22
24408	45° ユニアバットメント 4.5/5.0 - 2mm.....22
24409	45° ユニアバットメント 4.5/5.0 - 4mm.....22
24410	45° ユニアバットメント 4.5/5.0 - 6mm.....22
24411	45° ユニアバットメント 4.5/5.0 - 8mm.....22
24418	ボールアバットメント 4.5/5.0 - 0.5mm.....28
24419	ボールアバットメント 4.5/5.0 - 1mm.....28
24420	ボールアバットメント 4.5/5.0 - 2mm.....28
24421	ボールアバットメント 4.5/5.0 - 4mm.....28
24422	ボールアバットメント 4.5/5.0 - 6mm.....28
24423	ボールアバットメント 4.5/5.0 - 8mm.....28
24424	アバットメントアダプター ショート.....55
24439	アバットメントスクリュー アンゲルド 3.5/4.0 M1.6.....23
24447	カバースクリュー 4.5/5.0 - 0mm.....12

商品コード	ページ
24448	カバースクリュー 4.5/5.0 - 1mm.....12
24449	アバットメントスクリュー デザイン 3.5/4.0 M1.6.....14,16,17
24477	ロケータアバットメント 4.5/5.0 - 0.5 mm.....27
24478	ロケータアバットメント 4.5/5.0 - 2 mm.....27
24479	ロケータアバットメント 4.5/5.0 - 3 mm.....27
24480	ロケータアバットメント 4.5/5.0 - 4 mm.....27
24481	ロケータアバットメント 4.5/5.0 - 5 mm.....27
24482	ロケータ コアツール.....28
24483	ロケータ プロセッシングキット.....27
24484	ロケータ アバットメントビックアップ.....27
24485	ロケータ アバットメントレブリカ.....27
24486	ロケータ インサート メール クリア.....27
24487	ロケータ インサート メール ピンク.....27
24488	ロケータ インサート メール ブルー.....27
24489	ロケータ インサート メール エクステンデレンジ グリーン.....27
24490	ロケータ トルクレンチビット 15 mm.....28
24491	ロケータ トルクレンチビット 21 mm.....28
24492	ロケータ インサート メール エクステンデレンジ レッド.....27
24527	ダイレクトアバットメント 4.5/5.0 - 5, 0.5mm.....20
24528	ダイレクトアバットメント 4.5/5.0 - 5, 1mm.....20
24529	ダイレクトアバットメント 4.5/5.0 - 5, 2.5mm.....20
24530	ダイレクトアバットメント 4.5/5.0 - 5, 4mm.....20
24537	ダイレクトアバットメント 4.5/5.0 - 6, 1mm.....20
24538	ダイレクトアバットメント 4.5/5.0 - 6, 2.5mm.....20
24539	ダイレクトアバットメント 4.5/5.0 - 6, 4mm.....20
24558	ダイレクトアバットメントAPI 4.5/5.0 - 5, 0.5mm.....19
24559	ダイレクトアバットメントAPI 4.5/5.0 - 5, 1mm.....19
24560	ダイレクトアバットメントAPI 4.5/5.0 - 5, 2.5mm.....19
24561	ダイレクトアバットメントAPI 4.5/5.0 - 5, 4mm.....19
24562	ダイレクトアバットメントAPI 4.5/5.0 - 6, 1mm.....19
24563	ダイレクトアバットメントAPI 4.5/5.0 - 6, 2.5mm.....19
24564	ダイレクトアバットメントAPI 4.5/5.0 - 6, 4mm.....19
24573	アバットメント デブスゲージ.....44
24574	ヒーリングアバットメント 3.5/4.0 - 4.0, 2mm.....13
24575	ヒーリングアバットメント 3.5/4.0 - 4.5, 4mm.....13
24576	ヒーリングアバットメント 3.5/4.0 - 4.5, 6mm.....13
24577	ヒーリングアバットメント 3.5/4.0 - 5.5, 2mm.....13
24578	ヒーリングアバットメント 3.5/4.0 - 5.5, 4mm.....13
24579	ヒーリングアバットメント 3.5/4.0 - 5.5, 6mm.....13
24580	ヒーリングアバットメント 3.5/4.0 - 6.5, 4mm.....13
24581	ヒーリングアバットメント 3.5/4.0 - 6.5, 6mm.....13
24582	ヒーリングアバットメント 4.5/5.0 - 5.5, 2mm.....13
24583	ヒーリングアバットメント 4.5/5.0 - 5.5, 4mm.....13
24584	ヒーリングアバットメント 4.5/5.0 - 5.5, 6mm.....13
24585	ヒーリングアバットメント 4.5/5.0 - 6.5, 2mm.....13
24586	ヒーリングアバットメント 4.5/5.0 - 6.5, 4mm.....13
24587	ヒーリングアバットメント 4.5/5.0 - 6.5, 6mm.....13
24606	アンゲルドアバットメント 4.5/5.0 - NI 0.5mm.....23
24607	アンゲルドアバットメント 4.5/5.0 - NI 2mm.....23
24687	オステオトーム 5.0S ラウンド セット.....35
24692	オステオトーム 5.0S コンケイブ セット.....35
24693	オステオトーム トレー スモール.....35
24734	SP ツイストドリル Ø3.85, 6-13mm.....37
24735	SP パイロットドリル Ø2.0/3.2, 6-13mm.....37
24737	SP ドリルキット 6-13mm.....36
24777	ヒーリングアバットメント 3.0 - 4.0, 2mm.....13
24778	ヒーリングアバットメント 3.0 - 4.0, 4mm.....13
24788	タイデザイン 3.0 - 4.0, 1mm.....16
24789	タイデザイン 3.0 - 4.0, 2mm.....16
24790	タイデザイン 3.0 - 4.0, 15°.....16
24795	パイロットドリル Ø2.0/2.7 ライトブルー.....39
24796	ツイストドリル Ø2.7 ライトブルー ロング.....38
24797	ツイストドリル Ø2.7 ライトブルー ショート.....38
24798	ツイストドリル Ø2.85 シルバー ロング.....38
24799	ツイストドリル Ø2.85 シルバー ショート.....38
24800	サージカルドリル Ø2.7/3.0 ライトブルー.....39
24801	インプラント デブスゲージ, 6-19mm.....32
24802	ラボ アバットメントスクリュー デザイン M1.4 (2入り).....45
24857	ラボ アバットメントスクリュー デザイン M1.6 (6入り).....45
24858	ラボ アバットメントスクリュー デザイン M2 (6入り).....45,50
24859	ラボブリッジスクリュー ヘックス&スロット (各3入り).....45
24860	ラボアバットメントスクリュー アンゲルド (M1.6, M2.0各2入り).....45
24879	補綴用インスツルメント キット.....42
24893	20° ユニアバットメント 3.5/4.0 N - 0.5mm.....22
24894	20° ユニアバットメント 3.5/4.0 N - 1mm.....22
24895	20° ユニアバットメント 3.5/4.0 N - 2mm.....22
24896	20° ユニアバットメント 3.5/4.0 N - 4mm.....22

商品コード	ページ
24897	20° ユニアバットメント 3.5/4.0 N - 6mm.....22
24898	20° ユニアバットメント 3.5/4.0 N - 8mm.....22
24899	45° ユニアバットメント 3.5/4.0 N - 0.5mm.....22
24900	45° ユニアバットメント 3.5/4.0 N - 1mm.....22
24901	45° ユニアバットメント 3.5/4.0 N - 2mm.....22
24902	45° ユニアバットメント 3.5/4.0 N - 4mm.....22
24903	45° ユニアバットメント 3.5/4.0 N - 6mm.....22
24904	45° ユニアバットメント 3.5/4.0 N - 8mm.....22
24905	ボールアバットメント 3.5/4.0 N - 1mm.....28
24906	ボールアバットメント 3.5/4.0 N - 2mm.....28
24907	ボールアバットメント 3.5/4.0 N - 4mm.....28
24908	ボールアバットメント 3.5/4.0 N - 6mm.....28
24909	ボールアバットメント 3.5/4.0 N - 8mm.....28
24910	ダイレクトアバットメント 3.5/4.0 N - 4 0.5mm.....20
24911	ダイレクトアバットメント 3.5/4.0 N - 4 1mm.....20
24912	ダイレクトアバットメント 3.5/4.0 N - 4 2.5mm.....20
24913	ダイレクトアバットメント 3.5/4.0 N - 4 4mm.....20
24914	ダイレクトアバットメント 3.5/4.0 N - 5 1mm.....20
24915	ダイレクトアバットメント 3.5/4.0 N - 5 2.5mm.....20
24916	ダイレクトアバットメント 3.5/4.0 N - 5 4mm.....20
24917	ダイレクトアバットメントAPI 3.5/4.0 N - 4 0.5mm.....19
24918	ダイレクトアバットメントAPI 3.5/4.0 N - 4 1mm.....19
24919	ダイレクトアバットメントAPI 3.5/4.0 N - 4 2.5mm.....19
24920	ダイレクトアバットメントAPI 3.5/4.0 N - 4 4mm.....19
24921	ダイレクトアバットメントAPI 3.5/4.0 N - 5 1mm.....19
24922	ダイレクトアバットメントAPI 3.5/4.0 N - 5 2.5mm.....19
24923	ダイレクトアバットメントAPI 3.5/4.0 N - 5 4mm.....19
24924	コニカルドリル Ø2.7/4.5 ライトブルー ショート.....39
24925	コニカルドリル Ø2.7/4.5 ライトブルー ロング.....39
24926	コニカルドリル Ø3.2/5.0 ショート.....39
24927	コニカルドリル Ø3.2/5.0 ロング.....39
24928	インプラント ビックアップ 4.5/5.0 NI ショート.....18
24929	インプラント ビックアップ 4.5/5.0 NI ロング.....18
24930	オッセオスピード TX 3.5S - 8mm.....10
24931	オッセオスピード TX 3.5S - 9mm.....10
24932	オッセオスピード TX 3.5S - 11mm.....10
24933	オッセオスピード TX 3.5S - 13mm.....10
24934	オッセオスピード TX 3.5S - 15mm.....10
24935	オッセオスピード TX 3.5S - 17mm.....10
24936	インプラント ビックアップ 3.5/4.0 NI ショート.....18
24937	インプラント ビックアップ 3.5/4.0 NI ロング.....18
24938	インプラント ビックアップ 4.5/5.0 ショート.....18
24939	オッセオスピード TX 4.0S - 6mm.....10
24940	オッセオスピード TX 4.0S - 8mm.....10
24941	オッセオスピード TX 4.0S - 9mm.....10
24942	オッセオスピード TX 4.0S - 11mm.....10
24943	オッセオスピード TX 4.0S - 13mm.....10
24944	オッセオスピード TX 4.0S - 15mm.....10
24945	オッセオスピード TX 4.0S - 17mm.....10
24946	インプラント ビックアップ 4.5/5.0 ロング.....18
24947	インプラント ビックアップ 3.5/4.0 ショート.....18
24948	インプラント ビックアップ 3.5/4.0 ロング.....18
24949	インプラント ビックアップ 3.0 ロング.....18
24950	インプラント ビックアップ 3.0 ショート.....18
24951	オッセオスピード TX 4.5 - 9mm.....11
24952	オッセオスピード TX 4.5 - 11mm.....11
24953	オッセオスピード TX 4.5 - 13mm.....11
24954	オッセオスピード TX 4.5 - 15mm.....11
24955	オッセオスピード TX 4.5 - 17mm.....11
24956	インプラント トランスファー 4.5/5.0 ショート.....18
24957	インプラント トランスファー 4.5/5.0 ロング.....18
24958	インプラント トランスファー 3.0 ロング.....18
24959	インプラント トランスファー 3.5/4.0 ショート.....18
24960	インプラント トランスファー 3.5/4.0 ロング.....18
24961	オッセオスピード TX 5.0 - 9mm.....11
24962	オッセオスピード TX 5.0 - 11mm.....11
24963	オッセオスピード TX 5.0 - 13mm.....11
24964	オッセオスピード TX 5.0 - 15mm.....11
24965	オッセオスピード TX 5.0 - 17mm.....11
24966	インプラントガイドピン 4.5/5.0 ショート.....18,50
24967	インプラントガイドピン 4.5/5.0 ロング.....18,50
24968	インプラントガイドピン 3.5/4.0 ショート.....18
24969	インプラントガイドピン 3.5/4.0 ロング.....18
24970	インプラントガイドピン 3.0 ショート.....18
24971	オッセオスピード TX 5.0S - 9mm.....11
24972	オッセオスピード TX 5.0S - 11mm.....11
24973	オッセオスピード TX 5.0S - 13mm.....11

商品コード	ページ
24974	オッセオスピード TX 5.0S - 15mm.....11
24975	オッセオスピード TX 5.0S - 17mm.....11
24976	インプラントガイドピン 3.0 ロング.....18
24977	インプラント レプリカ 3.0.....18
24978	インプラント レプリカ 3.5/4.0.....18
24979	インプラント レプリカ 4.5/5.0.....18
24980	サージカルインスツルメント キット.....31
24982	オッセオスピード TX 3.0S - 11mm.....10
24983	オッセオスピード TX 3.0S - 13mm.....10
24984	オッセオスピード TX 3.0S - 15mm.....10
24985	インプラント ビックアップ プロファイル ロング.....50
24986	インプラント ビックアップ プロファイル ショート.....50
24991	SP ツイストドリル Ø2.0 ロング.....37
24992	SP ツイストドリル Ø2.0 ショート.....37
24993	SP ツイストドリル Ø2.7 ロング.....37
24994	SP ツイストドリル Ø2.7 ショート.....37
24995	SP ツイストドリル Ø2.85 ロング.....37
24996	SP ツイストドリル Ø2.85 ショート.....37
24997	SP パイロッドドリル Ø2.0/2.7 ショート.....37
24998	SP コーティカルドリル Ø2.7/3.0 ショート.....37
24999	SPコニカルドリル Ø2.7/4.5 ショート.....37
25000	SPコニカルドリル Ø2.7/4.5 ロング.....37
25001	SPコニカルドリル Ø3.2/5.0 ショート.....37
25002	SPコニカルドリル Ø3.2/5.0 ロング.....37
25007	インプラントドライバー 3.0 ショート.....31
25008	インプラントドライバー 3.0 ロング.....31
25009	インプラントドライバー 3.5/4.0 ショート.....31
25010	インプラントドライバー 3.5/4.0 ロング.....31
25011	インプラントドライバー 4.5/5.0 ショート.....31
25012	インプラントドライバー 4.5/5.0 ロング.....31
25015	テンポラリーアバットメント 4.5/5.0.....14
25016	テンポラリーアバットメント 4.5/5.0 NI.....14
25017	ヒーリングアバットメント 3.0 - 4.0, 6mm.....13
25018	テンポラリーアバットメント 3.0.....14
25029	オッセオスピード TX プロファイル 4.5 - 9mm.....48
25030	オッセオスピード TX プロファイル 4.5 - 11mm.....48
25031	オッセオスピード TX プロファイル 4.5 - 13mm.....48
25032	オッセオスピード TX プロファイル 4.5 - 15mm.....48
25033	オッセオスピード TX プロファイル 4.5 - 17mm.....48
25034	オッセオスピード TX プロファイル 5.0 - 9mm.....48
25035	オッセオスピード TX プロファイル 5.0 - 11mm.....48
25036	オッセオスピード TX プロファイル 5.0 - 13mm.....48
25037	オッセオスピード TX プロファイル 5.0 - 15mm.....48
25038	オッセオスピード TX プロファイル 5.0 - 17mm.....48
25039	オッセオスピード TX プロファイル 5.0S - 9mm.....48
25040	オッセオスピード TX プロファイル 5.0S - 11mm.....48
25041	オッセオスピード TX プロファイル 5.0S - 13mm.....48
25042	オッセオスピード TX プロファイル 5.0S - 15mm.....48
25043	オッセオスピード TX プロファイル 5.0S - 17mm.....48
25044	カバースクリュー プロファイル - 0mm.....49
25045	ヒーリングアバットメント プロファイル - 6.0, 2mm.....49
25046	ヒーリングアバットメント プロファイル - 6.0, 4mm.....49
25047	インプラント レプリカ プロファイル.....50
25052	テンポラリーアバットメント プロファイル.....49
25053	タイデザイン プロファイル 4.5/5.0 - 5.5, 1.8mm.....51
25054	タイデザイン プロファイル 4.5/5.0 - 5.5, 3mm.....51
25055	タイデザイン プロファイル 4.5/5.0 - 6.5, 1.8mm.....51
25056	タイデザイン プロファイル 4.5/5.0 - 6.5, 3mm.....51
25057	タイデザイン プロファイル 4.5/5.0 - 6.2, 15°.....51
25058	インプラントドライバー プロファイル ロング.....48
25059	インプラントドライバー プロファイル ショート.....48
25679	クローター インサート メール エクステンション グレー.....27
25711	粘膜用パンチ EV Ø 3.5mm (5入).....40
25712	粘膜用パンチ EV Ø 4mm (5入).....40
25713	粘膜用パンチ EV Ø 4.5mm (5入).....40
25714	粘膜用パンチ EV Ø 5mm (5入).....40
25715	粘膜用パンチ EV Ø 5.5mm (5入).....40
25730	トルクレンチ EV 補綴用 ドライバーハンドル 4x4 ロー.....57
25731	粘膜用パンチ EV Ø 6.5mm (5入).....40
25766	クローターアバットメント ドライバー EV.....28
25768	ボールアバットメント ドライバー EV.....29
25771	ヘックスドライバー EV マニュアル 20mm.....33,43,57
25772	ヘックスドライバー EV マニュアル 31mm.....33,43,57
25773	ヘックスドライバー EV マニュアル 38mm.....33,43,57
25774	トルクレンチ EV.....57
25775	トルクレンチ EV サージカル ドライバーハンドル.....57
25776	トルクレンチ EV 補綴用 ドライバーハンドル.....57



商品コード	ページ
25777 トルクレンチ EV 補綴用 ドライバーハンドル ロー	57
25790 ヘックスドライバー EV マシン 20mm	33,43
25827 ダルボプラス デュプリケーション エイド	29
25834 ダルボプラス フィーメール パート ベーシック	29
25835 ダルボプラス スクリュードライバー/アクチベーター	29
25843 ロケーター インサート メール エクステンション オレンジ	27
25844 ダルボプラス ラメラ リテンション インサート E	29
25852 ガイディングシリンダー TX 3.0	54
25853 ガイディングシリンダー TX 3.5/4.0	54
25854 ガイディングシリンダー TX 4.5/5.0	54
25855 ガイディングシリンダー ハンドル	54
25856 フラグメントフォーク M1.4 / M1.6	54
25857 フラグメントフォーク M1.8 / M2.0	54
25858 フラグメントドリル Ø0.8	54
25859 フラグメントドリル Ø1.0	54
25860 スクリューエクストラクター Ø0.8	54
25861 スクリューエクストラクター Ø1.0	54
25862 スレッドクリーナー M1.4	55
25863 スレッドクリーナー M1.6	55
25864 スレッドクリーナー M1.8	55
25865 スレッドクリーナー M2.0	55
25866 トレフィンドリル EV 3.0, 6-17mm	56
25884 ガイディングシリンダー ユニアバットメント 20°	54
25885 ガイディングシリンダー ユニアバットメント 45°	54

## 50音順

商品コード	ページ
22068 20° /45° ユニアバットメント トランスファー	24
24162 20° プロヒールキャップ 4.3	23
24158 20° プロヒールキャップ 5.5 ショート	23
24159 20° プロヒールキャップ 5.5 ロング	23
24893 20° ユニアバットメント 3.5/4.0 N - 0.5mm	22
24894 20° ユニアバットメント 3.5/4.0 N - 1mm	22
24895 20° ユニアバットメント 3.5/4.0 N - 2mm	22
24896 20° ユニアバットメント 3.5/4.0 N - 4mm	22
24897 20° ユニアバットメント 3.5/4.0 N - 6mm	22
24898 20° ユニアバットメント 3.5/4.0 N - 8mm	22
24398 20° ユニアバットメント 4.5/5.0 - 0.5mm	22
24399 20° ユニアバットメント 4.5/5.0 - 1mm	22
24400 20° ユニアバットメント 4.5/5.0 - 2mm	22
24401 20° ユニアバットメント 4.5/5.0 - 4mm	22
24402 20° ユニアバットメント 4.5/5.0 - 6mm	22
24403 20° ユニアバットメント 4.5/5.0 - 8mm	22
22882 20° ユニアバットメント ピックアップ 4.3	24
22876 20° ユニアバットメント ピックアップ 5.5	24
24163 45° プロヒールキャップ 4.3	23
24160 45° プロヒールキャップ 5.5 ショート	23
24161 45° プロヒールキャップ 5.5 ロング	23
24899 45° ユニアバットメント 3.5/4.0 N - 0.5mm	22
24900 45° ユニアバットメント 3.5/4.0 N - 1mm	22
24901 45° ユニアバットメント 3.5/4.0 N - 2mm	22
24902 45° ユニアバットメント 3.5/4.0 N - 4mm	22
24903 45° ユニアバットメント 3.5/4.0 N - 6mm	22
24904 45° ユニアバットメント 3.5/4.0 N - 8mm	22
24406 45° ユニアバットメント 4.5/5.0 - 0.5mm	22
24407 45° ユニアバットメント 4.5/5.0 - 1mm	22
24408 45° ユニアバットメント 4.5/5.0 - 2mm	22
24409 45° ユニアバットメント 4.5/5.0 - 4mm	22
24410 45° ユニアバットメント 4.5/5.0 - 6mm	22
24411 45° ユニアバットメント 4.5/5.0 - 8mm	22
22883 45° ユニアバットメント ピックアップ 4.3	24
22878 45° ユニアバットメント ピックアップ 5.5	24
22710 DA インプレッションピックアップ 4	20
22711 DA インプレッションピックアップ 5	20
22712 DA インプレッションピックアップ 6	20
24137 DA キャリア 4	20
24138 DA キャリア 5	20
24139 DA キャリア 6	20
22372 DA パーンアウトシリンダー 4	20
22373 DA パーンアウトシリンダー 5	20
22379 DA パーンアウトシリンダー 6	20
22720 DA ヒーリングキャップ 4	20
22721 DA ヒーリングキャップ 5	20
22722 DA ヒーリングキャップ 6	20
22850 DA メタルキャリア 4	20
22054 DA レプリカ 4	20
22064 DA レプリカ 5	20
22065 DA レプリカ 6	20
22182 ODシリンダー ユニ 20°	29
22183 ODシリンダー ユニ 45°	29
22376 Oリング アバットメントアダプター用 (10入り)	55
22375 Oリング インプラントアダプター用 (10入り)	55
24998 SP コーティカルドリル Ø2.7/3.0 ショート	37
22914 SP コーティカルドリル Ø3.2/3.5 ショート	37
22915 SP コーティカルドリル Ø3.2/3.5 ロング	37
22916 SP コーティカルドリル Ø3.7/4.0 ショート	37
22917 SP コーティカルドリル Ø3.7/4.0 ロング	37
22964 SP コーティカルドリル Ø4.7/5.0 ショート	37
22921 SP コニカルドリル Ø3.2/4.5 ショート	37
22922 SP コニカルドリル Ø3.2/4.5 ロング	37
22923 SP コニカルドリル Ø3.7/5.0 ショート	37
22924 SP コニカルドリル Ø3.7/5.0 ロング	37
24992 SP ツイストドリル Ø2.0 ショート	37
24991 SP ツイストドリル Ø2.0 ロング	37
24993 SP ツイストドリル Ø2.7 ロング	37
24994 SP ツイストドリル Ø2.7 ショート	37
24996 SP ツイストドリル Ø2.85 ショート	37
24995 SP ツイストドリル Ø2.85 ロング	37
22908 SP ツイストドリル Ø3.35 ショート	37
22909 SP ツイストドリル Ø3.35 ロング	37

商品コード	ページ
22910	SP ツイストドリル Ø3.7 ショート.....37
22911	SP ツイストドリル Ø3.7 ロング.....37
24199	SP ツイストドリル Ø3.7, 6-13mm.....37
22912	SP ツイストドリル Ø3.85 ショート.....37
22913	SP ツイストドリル Ø3.85 ロング.....37
24734	SP ツイストドリル Ø3.85, 6-13mm.....37
22957	SP ツイストドリル Ø4.2 ショート.....37
22958	SP ツイストドリル Ø4.2 ロング.....37
22959	SP ツイストドリル Ø4.7 ショート.....37
22960	SP ツイストドリル Ø4.7 ロング.....37
22961	SP ツイストドリル Ø4.85 ショート.....37
22962	SP ツイストドリル Ø4.85 ロング.....37
24737	SP ドリルキット 6-13mm.....36
22898	SP ドリルキット 8-13mm.....36
22899	SP ドリルキット 8-19mm ロング.....36
24997	SP パイロットドリル Ø2.0/2.7 ショート.....37
22904	SP パイロットドリル Ø2.0/3.2 ショート.....37
22905	SP パイロットドリル Ø2.0/3.2 ロング.....37
24735	SP パイロットドリル Ø2.0/3.2, 6-13mm.....37
22906	SP パイロットドリル Ø3.2/3.7 ショート.....37
22907	SP パイロットドリル Ø3.2/3.7 ロング.....37
22963	SP パイロットドリル Ø3.7/4.2 ショート.....37
24999	SPコニカルドリル Ø2.7/4.5 ショート.....37
25000	SPコニカルドリル Ø2.7/4.5 ロング.....37
25001	SPコニカルドリル Ø3.2/5.0 ショート.....37
25002	SPコニカルドリル Ø3.2/5.0 ロング.....37
24573	アバットメント デブスゲージ.....44
24424	アバットメントアダプター ショート.....55
24370	アバットメントアダプター ロング.....55
22190	アバットメントガイドピン M1.4 - 13mm.....24
22197	アバットメントガイドピン M1.4 - 16mm.....24
22198	アバットメントガイドピン M1.4 - 19mm.....24
22199	アバットメントガイドピン M1.4 - 22mm.....24
24189	アバットメントスクリュー 3.0 M1.4.....14,16
24439	アバットメントスクリュー アンゲルド 3.5/4.0 M1.6.....23
22487	アバットメントスクリュー アンゲルド 4.5/5.0 M2.....23
24449	アバットメントスクリュー デザイン 3.5/4.0 M1.6.....14,16,17
24209	アバットメントスクリュー デザイン 4.5/5.0 M2.....14,16,17,49,51
24227	アバットメントレプリカ アンゲルド.....24
22069	アバットメントレプリカ ユニ 20°.....24
22070	アバットメントレプリカ ユニ 45°.....24
24245	アンゲルドアバットメント 3.5/4.0 - 0.8mm.....23
24246	アンゲルドアバットメント 3.5/4.0 - 2mm.....23
24347	アンゲルドアバットメント 3.5/4.0 - NI 0.8mm.....23
24348	アンゲルドアバットメント 3.5/4.0 - NI 2mm.....23
24247	アンゲルドアバットメント 4.5/5.0 - 0.5mm.....23
24248	アンゲルドアバットメント 4.5/5.0 - 2mm.....23
24606	アンゲルドアバットメント 4.5/5.0 - NI 0.5mm.....23
24607	アンゲルドアバットメント 4.5/5.0 - NI 2mm.....23
24254	アンゲルドアバットメント ビックアップ.....24
24801	インプラント デブスゲージ, 6-19mm.....32
24958	インプラント トランスファー 3.0 ロング.....18
24959	インプラント トランスファー 3.5/4.0 ショート.....18
24960	インプラント トランスファー 3.5/4.0 ロング.....18
24956	インプラント トランスファー 4.5/5.0 ショート.....18
24957	インプラント トランスファー 4.5/5.0 ロング.....18
24950	インプラント ビックアップ 3.0 ショート.....18
24949	インプラント ビックアップ 3.0 ロング.....18
24936	インプラント ビックアップ 3.5/4.0 NI ショート.....18
24937	インプラント ビックアップ 3.5/4.0 NI ロング.....18
24947	インプラント ビックアップ 3.5/4.0 ショート.....18
24948	インプラント ビックアップ 3.5/4.0 ロング.....18
24928	インプラント ビックアップ 4.5/5.0 NI ショート.....18
24929	インプラント ビックアップ 4.5/5.0 NI ロング.....18
24938	インプラント ビックアップ 4.5/5.0 ショート.....18
24946	インプラント ビックアップ 4.5/5.0 ロング.....18
24986	インプラント ビックアップ プロファイル ショート.....50
24985	インプラント ビックアップ プロファイル ロング.....50
24977	インプラント レプリカ 3.0.....18
24978	インプラント レプリカ 3.5/4.0.....18
24979	インプラント レプリカ 4.5/5.0.....18
25047	インプラント レプリカ プロファイル.....50
24970	インプラントガイドピン 3.0 ショート.....18
24976	インプラントガイドピン 3.0 ロング.....18
24968	インプラントガイドピン 3.5/4.0 ショート.....18
24969	インプラントガイドピン 3.5/4.0 ロング.....18
24966	インプラントガイドピン 4.5/5.0 ショート.....18,50

商品コード	ページ
24967	インプラントガイドピン 4.5/5.0 ロング.....18,50
25007	インプラントドライバー 3.0 ショート.....31
25008	インプラントドライバー 3.0 ロング.....31
25009	インプラントドライバー 3.5/4.0 ショート.....31
25010	インプラントドライバー 3.5/4.0 ロング.....31
25011	インプラントドライバー 4.5/5.0 ショート.....31
25012	インプラントドライバー 4.5/5.0 ロング.....31
25059	インプラントドライバー プロファイル ショート.....48
25058	インプラントドライバー プロファイル ロング.....48
22192	インプラントリトリバー.....56
24692	オステオトーム 5.0S コンケイブ セット.....35
24687	オステオトーム 5.0S ラウンド セット.....35
22956	オステオトーム キット.....34
22947	オステオトーム コンケイブ セット.....34
24693	オステオトーム トレー スモール.....35
22953	オステオトーム トレー ラージ.....35
22955	オステオトーム マレット.....34
22937	オステオトーム ラウンド セット.....34
24982	オッセオスピード TX 3.0S - 11mm.....10
24983	オッセオスピード TX 3.0S - 13mm.....10
24984	オッセオスピード TX 3.0S - 15mm.....10
24932	オッセオスピード TX 3.5S - 11mm.....10
24933	オッセオスピード TX 3.5S - 13mm.....10
24934	オッセオスピード TX 3.5S - 15mm.....10
24935	オッセオスピード TX 3.5S - 17mm.....10
24930	オッセオスピード TX 3.5S - 8mm.....10
24931	オッセオスピード TX 3.5S - 9mm.....10
24942	オッセオスピード TX 4.0S - 11mm.....10
24943	オッセオスピード TX 4.0S - 13mm.....10
24944	オッセオスピード TX 4.0S - 15mm.....10
24945	オッセオスピード TX 4.0S - 17mm.....10
24939	オッセオスピード TX 4.0S - 6mm.....10
24940	オッセオスピード TX 4.0S - 8mm.....10
24941	オッセオスピード TX 4.0S - 9mm.....10
24952	オッセオスピード TX 4.5 - 11mm.....11
24953	オッセオスピード TX 4.5 - 13mm.....11
24954	オッセオスピード TX 4.5 - 15mm.....11
24955	オッセオスピード TX 4.5 - 17mm.....11
24951	オッセオスピード TX 4.5 - 9mm.....11
24962	オッセオスピード TX 5.0 - 11mm.....11
24963	オッセオスピード TX 5.0 - 13mm.....11
24964	オッセオスピード TX 5.0 - 15mm.....11
24965	オッセオスピード TX 5.0 - 17mm.....11
24961	オッセオスピード TX 5.0 - 9mm.....11
24972	オッセオスピード TX 5.0S - 11mm.....11
24973	オッセオスピード TX 5.0S - 13mm.....11
24974	オッセオスピード TX 5.0S - 15mm.....11
24975	オッセオスピード TX 5.0S - 17mm.....11
24971	オッセオスピード TX 5.0S - 9mm.....11
25030	オッセオスピード TX プロファイル 4.5 - 11mm.....48
25031	オッセオスピード TX プロファイル 4.5 - 13mm.....48
25032	オッセオスピード TX プロファイル 4.5 - 15mm.....48
25033	オッセオスピード TX プロファイル 4.5 - 17mm.....48
25029	オッセオスピード TX プロファイル 4.5 - 9mm.....48
25035	オッセオスピード TX プロファイル 5.0 - 11mm.....48
25036	オッセオスピード TX プロファイル 5.0 - 13mm.....48
25037	オッセオスピード TX プロファイル 5.0 - 15mm.....48
25038	オッセオスピード TX プロファイル 5.0 - 17mm.....48
25034	オッセオスピード TX プロファイル 5.0 - 9mm.....48
25040	オッセオスピード TX プロファイル 5.0S - 11mm.....48
25041	オッセオスピード TX プロファイル 5.0S - 13mm.....48
25042	オッセオスピード TX プロファイル 5.0S - 15mm.....48
25043	オッセオスピード TX プロファイル 5.0S - 17mm.....48
25039	オッセオスピード TX プロファイル 5.0S - 9mm.....48
25852	ガイディングシリンダー TX 3.0.....54
25853	ガイディングシリンダー TX 3.5/4.0.....54
25854	ガイディングシリンダー TX 4.5/5.0.....54
25855	ガイディングシリンダー ハンドル.....54
25884	ガイディングシリンダー ユニアバットメント 20°.....54
25885	ガイディングシリンダー ユニアバットメント 45°.....54
22800	ガイドドリル.....38
24198	カバースクリュー 3.0 - 0mm.....12
24328	カバースクリュー 3.5/4.0 - 0mm.....12
24329	カバースクリュー 3.5/4.0 - 1mm.....12
24447	カバースクリュー 4.5/5.0 - 0mm.....12
24448	カバースクリュー 4.5/5.0 - 1mm.....12
25044	カバースクリュー プロファイル - 0mm.....49

商品コード	ページ	商品コード	ページ		
22843	キャストデザイン 3.5/4.0.....	17	24561	ダイレクトアパットメントAPI 4.5/5.0 - 5, 4mm.....	19
22844	キャストデザイン 4.5/5.0.....	17	24563	ダイレクトアパットメントAPI 4.5/5.0 - 6, 2.5mm.....	19
24134	キャリアエクステンション ショート.....	44	24564	ダイレクトアパットメントAPI 4.5/5.0 - 6, 4mm.....	19
24135	キャリアエクステンション ロング.....	44	24562	ダイレクトアパットメントAPI 4.5/5.0 - 6, 1mm.....	19
24800	コーティカルドリル Ø2.7/3.0 ライトブルー.....	39	25835	ダルボプラス スクリュードライバー/アクチペーター.....	29
22815	コーティカルドリル Ø3.2/3.5 グリーン.....	39	25827	ダルボプラス デュプリケーション エイド.....	29
22816	コーティカルドリル Ø3.7/4.0 ブラック.....	39	25834	ダルボプラス フィーメール パート ベーシック.....	29
22469	コーティカルドリル Ø4.7/5.0 ブルー.....	39	25844	ダルボプラス ラメラ リテンション インサート E.....	29
24924	コニカルドリル Ø2.7/4.5 ライトブルー ショート.....	39	22887	ツイストドリル Ø2.0 ショート.....	38
24925	コニカルドリル Ø2.7/4.5 ライトブルー ロング.....	39	22886	ツイストドリル Ø2.0 ロング.....	38
24926	コニカルドリル Ø3.2/5.0 ショート.....	39	22802	ツイストドリル Ø2.5 レッド ショート.....	38
24927	コニカルドリル Ø3.2/5.0 ロング.....	39	22801	ツイストドリル Ø2.5 レッド ロング.....	38
22894	コニカルドリル Ø3.2/4.5 グリーン ショート.....	39	24797	ツイストドリル Ø2.7 ライトブルー ショート.....	38
22895	コニカルドリル Ø3.2/4.5 グリーン ロング.....	39	24796	ツイストドリル Ø2.7 ライトブルー ロング.....	38
22896	コニカルドリル Ø3.7/5.0 ブラック ショート.....	39	24799	ツイストドリル Ø2.85 シルバー ショート.....	38
22897	コニカルドリル Ø3.7/5.0 ブラック ロング.....	39	24798	ツイストドリル Ø2.85 シルバー ロング.....	38
24980	サージカルインストルメント キット.....	31	22811	ツイストドリル Ø3.2 グリーン ショート.....	38
24349	サージカルトレー.....	31	22807	ツイストドリル Ø3.2 グリーン ロング.....	38
25860	スクリュエーエクストラクター Ø0.8.....	54	22812	ツイストドリル Ø3.35 ライラック ショート.....	38
25861	スクリュエーエクストラクター Ø1.0.....	54	22808	ツイストドリル Ø3.35 ライラック ロング.....	38
25862	スレッドクリーナー M1.4.....	55	22813	ツイストドリル Ø3.7 ブラック ショート.....	38
25863	スレッドクリーナー M1.6.....	55	22809	ツイストドリル Ø3.7 ブラック ロング.....	38
25864	スレッドクリーナー M1.8.....	55	22814	ツイストドリル Ø3.85 ブラウン ショート.....	38
25865	スレッドクリーナー M2.0.....	55	22810	ツイストドリル Ø3.85 ブラウン ロング.....	38
22688	スロット CA ドライバー ショート.....	44	22463	ツイストドリル Ø4.2 イエロー ショート.....	38
22689	スロット CA ドライバー ロング.....	44	22462	ツイストドリル Ø4.2 イエロー ロング.....	38
22507	スロット スクリュードライバー インターメディアイト.....	44	22465	ツイストドリル Ø4.7 ブルー ショート.....	38
22506	スロット スクリュードライバー ショート.....	44	22464	ツイストドリル Ø4.7 ブルー ロング.....	38
22508	スロット スクリュードライバー ロング.....	44	22467	ツイストドリル Ø4.85 ピンク ショート.....	38
24243	セミパーンアウトシリンダー アングルド.....	25	22466	ツイストドリル Ø4.85 ピンク ロング.....	38
22184	セミパーンアウトシリンダー ユニ 20°.....	25	22434	ディレクションインジケーター 2.0/3.2.....	32
22185	セミパーンアウトシリンダー ユニ 45°.....	25	25018	テンポラリーアパットメント 3.0.....	14
24790	タイデザイン 3.0 - 4.0, 15°.....	16	24281	テンポラリーアパットメント 3.5/4.0.....	14
24788	タイデザイン 3.0 - 4.0, 1mm.....	16	24280	テンポラリーアパットメント 3.5/4.0 NI.....	14
24789	タイデザイン 3.0 - 4.0, 2mm.....	16	25015	テンポラリーアパットメント 4.5/5.0.....	14
24285	タイデザイン 3.5/4.0 - 4.5, 1.5mm.....	16	25016	テンポラリーアパットメント 4.5/5.0 NI.....	14
24291	タイデザイン 3.5/4.0 - 4.5, 20°.....	16	25052	テンポラリーアパットメント プロファイル.....	49
24286	タイデザイン 3.5/4.0 - 4.5, 3mm.....	16	22447	テンポラリーシリンダー アングルド.....	25
24287	タイデザイン 3.5/4.0 - 5.5, 1.5mm.....	16	22060	テンポラリーシリンダー ユニ 20°.....	25
24292	タイデザイン 3.5/4.0 - 5.5, 20°.....	16	22061	テンポラリーシリンダー ユニ 45°.....	25
24288	タイデザイン 3.5/4.0 - 5.5, 3mm.....	16	24358	ドライバーハンドル.....	32
24289	タイデザイン 3.5/4.0 - 6.5, 1.5mm.....	16	22520	ドリルエクステンション.....	39
24290	タイデザイン 3.5/4.0 - 6.5, 3mm.....	16	25774	トルクレンチ EV.....	57
24235	タイデザイン 4.5/5.0 - 5.5, 1.5mm.....	16	25775	トルクレンチ EV サージカル ドライバーハンドル.....	57
24239	タイデザイン 4.5/5.0 - 5.5, 20°.....	16	25776	トルクレンチ EV 補綴用 ドライバーハンドル.....	57
24236	タイデザイン 4.5/5.0 - 5.5, 3mm.....	16	25730	トルクレンチ EV 補綴用 ドライバーハンドル 4x4 ロー.....	57
24237	タイデザイン 4.5/5.0 - 6.5, 1.5mm.....	16	25777	トルクレンチ EV 補綴用 ドライバーハンドル ロー.....	57
24238	タイデザイン 4.5/5.0 - 6.5, 3mm.....	16	25866	トレフィンドリル EV 3.0, 6-17mm.....	56
25053	タイデザイン プロファイル 4.5/5.0 - 6.5, 1.8mm.....	51	22884	トレフィンドリル Ø3.5mm.....	56
25054	タイデザイン プロファイル 4.5/5.0 - 6.5, 3mm.....	51	22885	トレフィンドリル Ø4.0mm.....	56
25057	タイデザイン プロファイル 4.5/5.0 - 6.2, 15°.....	51	22890	トレフィンドリル Ø5.0mm.....	56
25055	タイデザイン プロファイル 4.5/5.0 - 6.5, 1.8mm.....	51	22448	パーンアウトシリンダー アングルド.....	25
25056	タイデザイン プロファイル 4.5/5.0 - 6.5, 3mm.....	51	22186	パーンアウトシリンダー ユニ 20°.....	25
24910	ダイレクトアパットメント 3.5/4.0 N - 4 0.5mm.....	20	22187	パーンアウトシリンダー ユニ 45°.....	25
24911	ダイレクトアパットメント 3.5/4.0 N - 4 1mm.....	20	24795	パイロットドリル Ø2.0/2.7 ライトブルー.....	39
24912	ダイレクトアパットメント 3.5/4.0 N - 4 2.5mm.....	20	24207	パイロットドリル Ø2.0/3.2 グリーン.....	39
24913	ダイレクトアパットメント 3.5/4.0 N - 4 4mm.....	20	22803	パイロットドリル Ø2.5/3.2 グリーン.....	39
24914	ダイレクトアパットメント 3.5/4.0 N - 5 1mm.....	20	22805	パイロットドリル Ø3.2/3.7 ブラック.....	39
24915	ダイレクトアパットメント 3.5/4.0 N - 5 2.5mm.....	20	22468	パイロットドリル Ø3.7/4.2 イエロー.....	39
24916	ダイレクトアパットメント 3.5/4.0 N - 5 4mm.....	20	24777	ヒーリングアパットメント 3.0 - 4.0, 2mm.....	13
24527	ダイレクトアパットメント 4.5/5.0 - 5, 0.5mm.....	20	24778	ヒーリングアパットメント 3.0 - 4.0, 4mm.....	13
24528	ダイレクトアパットメント 4.5/5.0 - 5, 1mm.....	20	25017	ヒーリングアパットメント 3.0 - 4.0, 6mm.....	13
24529	ダイレクトアパットメント 4.5/5.0 - 5, 2.5mm.....	20	24574	ヒーリングアパットメント 3.5/4.0 - 4.0, 2mm.....	13
24530	ダイレクトアパットメント 4.5/5.0 - 5, 4mm.....	20	24575	ヒーリングアパットメント 3.5/4.0 - 4.5, 4mm.....	13
24537	ダイレクトアパットメント 4.5/5.0 - 6, 1mm.....	20	24576	ヒーリングアパットメント 3.5/4.0 - 4.5, 6mm.....	13
24538	ダイレクトアパットメント 4.5/5.0 - 6, 2.5mm.....	20	24577	ヒーリングアパットメント 3.5/4.0 - 5.5, 2mm.....	13
24539	ダイレクトアパットメント 4.5/5.0 - 6, 4mm.....	20	24578	ヒーリングアパットメント 3.5/4.0 - 5.5, 4mm.....	13
24917	ダイレクトアパットメントAPI 3.5/4.0 N - 4 0.5mm.....	19	24579	ヒーリングアパットメント 3.5/4.0 - 5.5, 6mm.....	13
24918	ダイレクトアパットメントAPI 3.5/4.0 N - 4 1mm.....	19	24580	ヒーリングアパットメント 3.5/4.0 - 6.5, 4mm.....	13
24919	ダイレクトアパットメントAPI 3.5/4.0 N - 4 2.5mm.....	19	24581	ヒーリングアパットメント 3.5/4.0 - 6.5, 6mm.....	13
24920	ダイレクトアパットメントAPI 3.5/4.0 N - 4 4mm.....	19	24582	ヒーリングアパットメント 4.5/5.0 - 5.5, 2mm.....	13
24921	ダイレクトアパットメントAPI 3.5/4.0 N - 5 1mm.....	19	24583	ヒーリングアパットメント 4.5/5.0 - 5.5, 4mm.....	13
24922	ダイレクトアパットメントAPI 3.5/4.0 N - 5 2.5mm.....	19	24584	ヒーリングアパットメント 4.5/5.0 - 5.5, 6mm.....	13
24923	ダイレクトアパットメントAPI 3.5/4.0 N - 5 4mm.....	19	24585	ヒーリングアパットメント 4.5/5.0 - 6.5, 2mm.....	13
24558	ダイレクトアパットメントAPI 4.5/5.0 - 5, 0.5mm.....	19	24586	ヒーリングアパットメント 4.5/5.0 - 6.5, 4mm.....	13
24559	ダイレクトアパットメントAPI 4.5/5.0 - 5, 1mm.....	19	24587	ヒーリングアパットメント 4.5/5.0 - 6.5, 6mm.....	13
24560	ダイレクトアパットメントAPI 4.5/5.0 - 5, 2.5mm.....	19	25045	ヒーリングアパットメント プロファイル - 6.0, 2mm.....	49

商品コード	ページ
25046	ヒーリングアバットメント プロファイル - 6.0, 4mm.....49
24378	ヒーリングアバットメントユニ 3.5/4.0 - 10mm.....12
24374	ヒーリングアバットメントユニ 3.5/4.0 - 2mm.....12
24375	ヒーリングアバットメントユニ 3.5/4.0 - 4mm.....12
24376	ヒーリングアバットメントユニ 3.5/4.0 - 6mm.....12
24377	ヒーリングアバットメントユニ 3.5/4.0 - 8mm.....12
24383	ヒーリングアバットメントユニ 4.5/5.0 - 10mm.....12
24379	ヒーリングアバットメントユニ 4.5/5.0 - 2mm.....12
24380	ヒーリングアバットメントユニ 4.5/5.0 - 4mm.....12
24381	ヒーリングアバットメントユニ 4.5/5.0 - 6mm.....12
24382	ヒーリングアバットメントユニ 4.5/5.0 - 8mm.....12
24092	ヒーリングキャップ アンゲルド (PC) .....23
22437	フォーセップス94 (94mm) .....33
25858	フラグメントドリル Ø0.8.....54
25859	フラグメントドリル Ø1.0.....54
25856	フラグメントフォーク M1.4 / M1.6.....54
25857	フラグメントフォーク M1.8 / M2.0.....54
22167	ブリッジスクリュー M1.4 スロット.....23,25
22435	ブリッジスクリュー M1.4 ヘックス.....25
22548	ヘックス CAドライバー ショート .....33,43
22549	ヘックス CAドライバー ロング.....33,43
22515	ヘックス スクリュードライバー インターメディアイト.....33,43,57
22514	ヘックス スクリュードライバー ショート .....33,43,57
22516	ヘックス スクリュードライバー ロング.....33,43,57
25790	ヘックスドライバー EV マシン 20mm.....33,43
25771	ヘックスドライバー EV マニュアル 20mm.....33,43,57
25772	ヘックスドライバー EV マニュアル 31mm.....33,43,57
25773	ヘックスドライバー EV マニュアル 38mm.....33,43,57
22137	ボウル, チタン製.....32
24905	ボールアバットメント 3.5/4.0 N - 1mm.....28
24906	ボールアバットメント 3.5/4.0 N - 2mm.....28
24907	ボールアバットメント 3.5/4.0 N - 4mm.....28
24908	ボールアバットメント 3.5/4.0 N - 6mm.....28
24909	ボールアバットメント 3.5/4.0 N - 8mm.....28
24418	ボールアバットメント 4.5/5.0 - 0.5mm.....28
24419	ボールアバットメント 4.5/5.0 - 1mm.....28
24420	ボールアバットメント 4.5/5.0 - 2mm.....28
24421	ボールアバットメント 4.5/5.0 - 4mm.....28
24422	ボールアバットメント 4.5/5.0 - 6mm.....28
24423	ボールアバットメント 4.5/5.0 - 8mm.....28
25768	ボールアバットメント ドライバー EV.....29
22439	ボールアバットメント ビックアップ.....29
22505	ボールアバットメント レプリカ.....29
22429	ユニアバットメント リトリバー.....56
24357	ラチェットレンチ.....32
24860	ラボ アバットメントスクリュー アンゲルド (M1.6、M2.0各2入り) ...45
24802	ラボ アバットメントスクリュー デザイン M1.4 (2入り) .....45
24857	ラボ アバットメントスクリュー デザイン M1.6 (6入り) .....45
24858	ラボ アバットメントスクリュー デザイン M2 (6入り) .....45,50
24859	ラボ ブリッジスクリュー ヘックス&スロット (各3入り) .....45
24021	リムーバルツール M1.4 ショート.....56
24037	リムーバルツール M1.4 ロング.....56
22124	レンチ .....33,57
24484	ロケーター アバットメントピックアップ.....27
24485	ロケーター アバットメントレプリカ.....27
25843	ロケーター インサート メール エクステンレンジ オレンジ.....27
24489	ロケーター インサート メール エクステンレンジ グリーン.....27
25679	ロケーター インサート メール エクステンレンジ グレー.....27
24492	ロケーター インサート メール エクステンレンジ レッド.....27
24486	ロケーター インサート メール クリア.....27
24487	ロケーター インサート メール ピンク.....27
24488	ロケーター インサート メール ブルー.....27
24482	ロケーター コアツール.....28
24490	ロケーター トルクレンチビット 15 mm.....28
24491	ロケーター トルクレンチビット 21 mm.....28
24483	ロケーター プロセッシングキット.....27
24268	ロケーターアバットメント 3.5/4.0 - 1 mm.....27
24269	ロケーターアバットメント 3.5/4.0 - 2 mm.....27
24270	ロケーターアバットメント 3.5/4.0 - 3 mm.....27
24271	ロケーターアバットメント 3.5/4.0 - 4 mm.....27
24272	ロケーターアバットメント 3.5/4.0 - 5 mm.....27
24477	ロケーターアバットメント 4.5/5.0 - 0.5 mm.....27
24478	ロケーターアバットメント 4.5/5.0 - 2 mm.....27
24479	ロケーターアバットメント 4.5/5.0 - 3 mm.....27
24480	ロケーターアバットメント 4.5/5.0 - 4 mm.....27
24481	ロケーターアバットメント 4.5/5.0 - 5 mm.....27
25766	ロケーターアバットメント ドライバー EV.....28

商品コード	ページ
25711	粘膜用パンチ EV Ø 3.5mm (5入) .....40
25713	粘膜用パンチ EV Ø 4.5mm (5入) .....40
25712	粘膜用パンチ EV Ø 4mm (5入) .....40
25715	粘膜用パンチ EV Ø 5.5mm (5入) .....40
25714	粘膜用パンチ EV Ø 5mm (5入) .....40
25731	粘膜用パンチ EV Ø 6.5mm (5入) .....40
24879	補綴用インスツルメント キット.....42
22495	補綴用インスツルメント トレー.....42





クラス分類	販売名	一般的名称コード	一般的名称	承認・認証・届出番号
III	アストラテック インプラント	42348000	歯科用インプラントフィクスチャ	20700BZG00070000
III	アストラテック インプラント 補綴用コンポーネント S	70910000	歯科用インプラントアバットメント	20800BZG00033000
III	アストラテック インプラント 補綴用コンポーネント N	70910000	歯科用インプラントアバットメント	20800BZG00034000
III	アストラテック インプラント 補綴用コンポーネント	70910000	歯科用インプラントアバットメント	22400BZI00003000
III	アストラテック インプラント 暫間用アバットメント	70910000	歯科用インプラントアバットメント	22400BZX00329000
III	オッセオスピード TX プロファイル	70909000	歯科用インプラントシステム	22500BZI00001000
III	オッセオスピード	42348000	歯科用インプラントフィクスチャ	22300BZI00015000
III	アストラテック インプラント アクア用アバットメント	70909000	歯科用インプラントシステム	23000BZX00242000
III	アストラテック ロケーターアバットメント	70910000	歯科用インプラントアバットメント	22800BZX00143000
II	アストラテック インプラント 外科及び補綴用インスツルメント	70965002	電動式歯科用インプラント手術器具	223AMBZX00003000
II	アストラテック インプラント 単回使用ドリル	36249002	単回使用整形外科用バー	223AMBZI00002000
II	セミバーンアウトシリンダー	70819000	歯科インプラント用上部構造材	225AMBZX00005000
II	OD シリンダー	70819000	歯科インプラント用上部構造材	225AMBZX00004000
II	Dalbo ボールアタッチメントプラス	70819000	歯科インプラント用上部構造材	228AGBZX00116000
II	ロケーター インサート	38577000	歯科用精密バーアタッチメント	228AMBZX00002000
I	アストラテック インプラント 補綴用器具	70722000	歯科インプラント補綴用器具	13B1X10236Y05040
I	アストラテック インプラント 技工用器具	70757000	歯科インプラント技工用器材	13B1X10236Y05010
I	アストラテック オステオーム	70965001	歯科用インプラント手術器具	13B1X10236Y05020
I	アストラテック インプラント インスツルメント	70965001	歯科用インプラント手術器具	13B1X10236Y05000
I	粘膜パンチ EV	16669000	歯科用スチールバー	13B1X10236Y05500
I	Dalbo ボールアタッチメントプラス 補綴用器具	70722000	歯科インプラント補綴用器具	13B1X10236Y05450
I	AT リベアインスツルメント	70965001	歯科用インプラント手術器具	13B1X10236Y05480
I	ロケーター 技工用器具	70757000	歯科インプラント技工用器材	13B1X10236Y05430
I	ロケーター 補綴用器具	70722000	歯科インプラント補綴用器具	13B1X10236Y05440
I	オッセオスピード EV 補綴用器具	70722000	歯科インプラント補綴用器具	13B1X10236Y05410

## デンツプライシロナ インプラントについて

デンツプライシロナ インプラントは、アンキロス、アストラテックインプラントシステムおよびザイブのインプラント等のラインアップ、患者固有のアトランティス ソリューションやシムプラントガイドドサージェリーなどのデジタル技術、インプラント治療のすべてのフェーズに対応した包括的なソリューションを提供しています。デンツプライシロナ インプラントは、歯科医療従事者のために必要な価値を創出し、予知性が高く長期に安定したインプラント治療を実現し患者の QOL の向上を目指しています。

## デンツプライシロナについて

デンツプライシロナは、世界最大級の歯科向け製品およびテクノロジーのメーカーで、世界の歯科業界と患者に向け、革新的なサービスを130年にわたり提供しています。デンツプライシロナは、世界的ブランドの強力なポートフォリオの下、歯科製品および口腔衛生製品を含む包括的なソリューション、並びにその他の医療用消費器材を開発、製造、および販売しています。

デンタルソリューションカンパニーとしてのデンツプライシロナの製品は、革新的で高品質かつ効果的なソリューションを提供することにより、患者のケアを向上させ、より優れた安全かつスピーディーな歯科治療を実現します。デンツプライシロナはノースカロライナ州シャーロットに本社を構え、オーストリアのザルツブルグに海外事業本部を構えています。同社の株式は、XRAY 銘柄で米国 NASDAQ に上場しています。

デンツプライシロナおよび同社製品の詳細については、[www.dentsplysirona.com](http://www.dentsplysirona.com)を参照してください。

THE DENTAL  
SOLUTIONS  
COMPANY

